

Pequeño **Diccionario** del Diseñador

Por: Reimers Design con licencia Creative Commons, para www.bocetosgraficos.com.ar

Pequeño **diccionario** del Diseñador

Diccionario
de términos,
biografías
y usos del
Diseño Gráfico.

Reimers Design

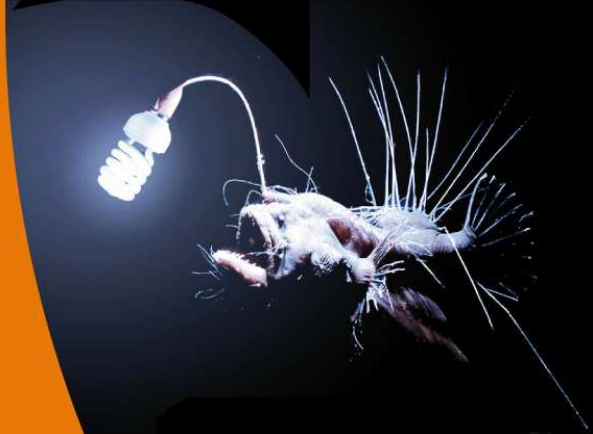

Pequeño **Diccionario** del Diseñador

Por: **Reimers Design** con licencia **Creative Commons**, para www.bocetosgraficos.com.ar

"El diseñador, a diferencia del artista,
no es normalmente la fuente de los mensajes que comunica,
sino su intérprete."

—**Jorge Frascara**

"El diseño es el método de juntar la forma y el contenido.
El diseño es simple, por eso es tan complicado."

—**Paul Rand**

"Cuando estoy trabajando en un problema, nunca pienso sobre su belleza. Solo
pienso en como resolver el problema.
Pero cuando lo termino, si la solución no es bella,
se que está equivocada."

—**Richard Buckminster Fuller**

Pequeño **Diccionario** del Diseñador

Por: Reimers Design con licencia **Creative Commons**, para www.bocetosgraficos.com.ar

A

Aberración

Fotografía

En óptica, una aberración es un error del sistema que causa una degradación en la transmisión de la imagen. Una lente u objetivo aberrante reproduce la imagen de forma imperfecta. Las aberraciones se deben, la mayoría de las veces, a defectos en la forma o estructura de las lentes. Al ser defectos concretos, las aberraciones pueden ser medidas y, a veces, corregidas (al menos en parte).

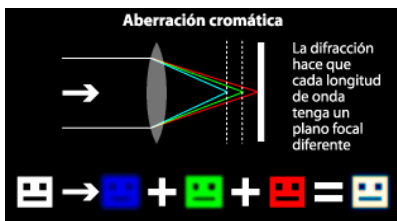

■ Una aberración óptica es el fenómeno óptico por el que una lente u objetivo tiene distintas distancias focales para radiaciones de distinta longitud de onda. Es decir que, por ejemplo, el rojo tiene un punto de enfoque distinto al verde o el azul (lo que produce una especie de efecto de arco iris difuso).

Abertura

Fotografía

Variación de ancho del diámetro del diafragma. La apertura de un objetivo suele ser variable en cuanto a diámetro y controlada por un diafragma calibrado en números Orificio en forma de iris ajustable que controla la cantidad de luz que pasa a través de la lente. En la filmadora, ventanilla que delimita el área del fotograma. En cine, ventanilla que delimita el área del fotograma proyectado (De la Piedra, 1980).

Abrir

Diseño Editorial

Aumentar el espacio entre letras, palabras o renglones de una página.

Abstracción

Proceso de representación estilizada o simplificada de imágenes u objetos de manera que siga siendo reconocible a pesar de enfatizar sus aspectos formales o expresivos

Grado de menor similitud entre una imagen y lo que ésta representa.



Simplificación de una realidad tangible a un mínimo de elementos que permita su reconocimiento (Consuegra, 1976)

Abstracto

El concepto de abstracto procede del término latino *abstractus* y significa alguna cualidad con exclusión del sujeto. Cuando la palabra se aplica al arte, hace referencia a que no se pretende representar seres o cosas concretos; en cambio, se atiende solo a elementos de forma, color, estructura o proporción



Acabado

Imprenta

En imprenta y artes gráficas, cualquier proceso que se aplica al impreso una vez que ha pasado por la prensa o, más precisamente, por la plancha entintada: Plegado, corte, encuadernación, barnizado, plastificado...

■ Etapa de la producción editorial en la cual se realizan algunos procesos sobre el producto impreso para darle su forma definitiva. De modo general se pueden identificar tres pasos básicos: plegado, encuadernación y corte.

■ El conjunto de procesos de acabado se llama a veces post impresión o post prensa (en oposición a los procesos de pre prensa o preimpresión). También se puede llamar "acabados"

Acápite

Diseño Editorial

Párrafo aparte.

Acrobat PDF (Portable Document Format) de **Adobe Acrobat Software**

Un documento PDF contiene que tiene fuentes e imágenes incrustadas o encajadas en el documento; además su nivel de compresión facilita la distribución vía e-mail o a través de la Red.

Acetato

Imprenta

Lámina transparente y flexible usada como soporte en las tareas de montaje de películas para impresión Offset.

Acetona

Imprenta

Disolvente de amplio espectro usado en muchas tintas (especialmente de huecograbado y, antiguamente, de flexografía). Es incoloro, volátil, ligeramente tóxico por contacto e inhalación y muy inflamable.

Acotación

Diseño Editorial

Cita o nota que se coloca al margen de un escrito.

Acordeón, en.

Diseño Editorial

Forma de plegado de un folleto impreso que se abre y se cierra de forma similar a la de ese instrumento musical.

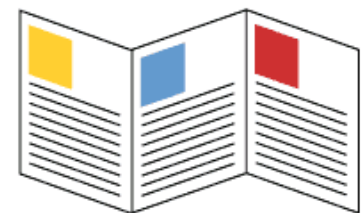

Acrónimo

Palabra formada de las letras o sílabas iniciales de las sucesivas partes de un término compuesto. Por ejemplo: Radar (Radio Detecting and Ranging), Laser (Light Amplifier by Stimulated Emissions of Radiations).

■ En algunos sistemas de escritura antiguos el acrónimo se forma a partir de la primera letra de cada sílaba de una palabra.

■ Véase también Sigla.

Acróstico

Combinación de letras que componen fuera de las palabras a

Pequeño **Diccionario** del Diseñador

Por: **Reimers Design** con licencia **Creative Commons**, para www.bocetosgraficos.com.ar

las que pertenecen un pensamiento diferente a su propio significado.

Adenda

Diseño Editorial

Notas adicionales agregadas al final de un libro.

Aditivo

Son los denominados colores luces. El sistema de definición de colores aditivos RGB, usado en diseño gráfico digital y en diseño Web, parte de tres **colores primarios**, rojo, verde y azul, a partir de los cuales es posible obtener todos los demás de espectro



Adobe Illustrator

Software

Aplicación de diseño gráfico basada en vectores. Símil CorelDraw

Adobe PhotoShop

Software

Aplicación de diseño gráfico utilizada para la edición y tratamiento profesional de imágenes. Entre otros usos, permite la incorporación de efectos 3D a una imagen plana, tales como sombras, iluminación, bisel y relieve.

Aerógrafo

Pequeña pistola de aire, basada en el mismo principio que utilizan las pistolas para pintar lacas o al duco. Se utilizan para pintar con témpera, tintas especiales o acuarela fondos uniformes o desvanecidos, o para exagerar o suavizar detalles sobre fotografías y artes finales



AESC (ASH) (æ)

Ligadura utilizada en lenguas antiguas anglosajonas, o el latín (vitæ, æsthetics).

Afiche

Publicidad

Galicismo por cartel. La palabra afiche proviene en su etimología del latín "affictum" que se refiere a algo pegado o adherido. De allí pasó al francés "affiche" con el mismo significado.



Pieza publicitaria impresa el que se anuncia un evento futuro, aunque se sugiere que las palabras sean pocas, y más las ilustraciones, para provocar mayor impacto visual. Por lo general sus tamaños son bastantes grandes basado en el pliego.

La palabra póster es un término de origen inglés, con el que se suele designar a los carteles.

Su plural es pósteres.

Agudo

Acento usado en vocales en lenguas latinas, también en consonantes en lenguas como el polaco, vasco, o croata. Las seis vocales agudas (incluyendo la "y" acentuada), aparecen en las fuentes normales de texto como caracteres compuestos.

.ai

Software

Extensión del formato nativo de la aplicación Adobe Illustrator. Se trata de un formato gráfico que admite vectores y mapas de bits. Este formato permite editar los componentes vectorizados del diseño luego de haber sido creados.

Aicher, Otl (1922-1991)

Biografía

Diseñador gráfico Alemán. Como diseñador de fama mundial en el campo de la identidad visual, Aicher

diseñó algunas de las marcas más memorables del período de posguerra, incluyendo el diseño gráfico para los Juegos Olímpicos de Munich en 1972 y los identificadores de Braun (1954) y Lufthansa (1960).



Diseñó la tipografía Traffic, usada en los sistemas de transporte público de la ciudad y el aeropuerto de Munich.



BRÄUN



Pero es tal vez más reconocido por el desarrollo de la familia tipográfica Rotis. En Rotis, Aicher buscó la máxima legibilidad posible a través de la combinación de elementos serif y sans serif. Rotis debe su nombre al lugar donde Aicher vivió y trabajó hasta su muerte, una villa en la región alemana de Allgau.

Airbrush

Software

Herramienta incluida en aplicaciones de diseño gráfico para obtener un efecto similar al pintado con aerosol.

Aire

Diseño Editorial

Espacio dejado en blanco en una página. Ayuda a separar gráficos y texto y brinda al lector espacios de descanso que facilitan la simulación de la información impresa.

Pequeño **Diccionario** del Diseñador

Por: Reimers Design con licencia Creative Commons, para www.bocetosgraficos.com.ar

Airear

Diseño Editorial

Acción de manipular los pliegos de papel para separarlos (*ventilarlos*) entre sí, antes de colocarlos en la pila que alimenta de papel a una máquina impresora. Airear un texto significa crear espacios blancos en la composición para evitar el amazotamiento.

Ala De Mosca

Tipografía

Carácter de un cuerpo de 3 puntos. Ver Diamante

Albers, Josef (1888-1976).

Biografía

Educador, pintor, rotulador y teórico del color. Nacido en Alemania, inmigró a los Estados Unidos en 1933. Llegó a ser leyenda como educador del diseño, dando forma a miles de jóvenes mentes a través de los años. En 1925, luego de ser invitado a enseñar en el curso preliminar de la Bauhaus, perfeccionó métodos de enseñanza del diseño básico que han sido ampliamente imitados.



También experimentó con el diseño de rótulos (lettering design); sus diseños de letras de plantillas buscaron la economía de forma y materiales. En estados Unidos enseñó en el Black Mountain College y Yale University, donde siguió diseminando el pensamiento Bauhaus y perfeccionando sus célebres teorías sobre el color (Carter, 1993).

Álbum

Publicación en las que las ilustraciones se adquieren por separado al cuerpo de la obra para que el comprador las coloque sobre las páginas correspondientes.

Alegoría

Representación gráfica de un concepto por medio de la figuración, como en el caso de la justicia, representada por una mujer con los ojos vendados que sostiene una balanza.

- Una obra de arte con dos niveles paralelos de significado en que los elementos representan ideas o conceptos.
- Representación gráfica o pictórica de un concepto mediante el uso de la figuración (humana u objeto utilizado por el hombre) cuyo contenido predomina sobre la apariencia.



- A diferencia del símbolo, donde el total gráfico es un total abstracto, simplificado, en la alegoría el total es representativo y por lo general no contiene una figura sola sino que aparece aderezada con objetos y hasta con símbolos con el fin de clarificar la naturaleza del conjunto. A pesar de estas limitaciones, la alegoría ha encontrado en la heráldica un medio de expresión bidimensional de gran calidad aunque limitado a un medio educado en su terminología tal como lo fue en la edad media.

Alfabeto

- Conjunto de signos gráficos que constituyen un código de comunicación con la finalidad de hacer legible un mensaje escrito.
- Conjunto de signos con los que, ordenadamente, se hace posible transmitir una idea. En tipografía es la colección de signos, letras y cifras que están a disposición del compositor para levantar un texto.

Alfabéticos

Tres variedades de caracteres alfabéticos a-parecen en una fuente común de texto: Normalmente caja alta y baja y un alfabeto parcial de superscripts. Estas últimas usadas como abreviaciones en jerarquizaciones numéricas. El ISO básico incluye sólo dos: ^a y ^o.

Aliasing

Software

Es la apariencia punteada de las imágenes bitmap o de las fuentes que ocurre cuando la resolución no es suficiente o cuando las imágenes se han agrandado. Esto es causado por los píxeles (cuadrados) que hacen la imagen se vuelva visible por el ojo. A veces se llama: "jaggies", "staircasing" o "stairstepping".

Aliased



Anti-Aliased

Alimentador

Imprenta

Dispositivo mecánico que en las máquinas impresoras toma los pliegos de la pila de papel y los dispone uno a uno en el lugar apropiado de la prensa para que éstos sean impresos. Existen los alimentadores «pliego a pliego» y los llamados «de escala» o «de sábana» que utilizan «chupas» para succionar el papel, y finalmente los de bobina que son apropiados para impresoras rotativas de alta velocidad. En tipografía el sistema de alimentación, para las prensas Minerva Original Heidelberg, se llama «de brazo» o «de aspás».

Alineación

Diseño Editorial

En general, la manera en que se colocan los elementos sobre la página. Específicamente, la manera en la que se acomodan los diferentes renglones de un texto: Alineado a la izquierda (recto a la izquierda y desaparejo a la derecha, centrado (cada renglón centrado en medio de la columna) justificado (parejo en ambos márgenes excepto el último renglón, y justificación forzada (incluida la última línea)

Pequeño **Diccionario** del Diseñador

Por: Reimers Design con licencia Creative Commons, para www.bocetosgraficos.com.ar

Allgemeine Kunstwerberschule Basel

Escuela de diseño suiza que fue originalmente formada por los esfuerzos de seis profesores: Emil Ruder, Armin Hofmann, Robert Buchler, Andre Gurtler, Max Schmid y Wolfgang Weingart.



■ Esta escuela ha sido una de las instituciones de diseño más influyentes del siglo XX. Kenneth Hiebert, ha dicho que "el enfoque de Basilea a la comunicación es estructural. Subyace en un análisis que cuestiona con rigor y considera todas las partes de un mensaje." (Carter, 1993).

Alliance Graphique Internationale (AGI)

Organización internacional de diseño gráfico fundada en 1951. La AGI difiere de otras organizaciones en que los diseñadores son elegidos para membresía. Hacen parte de ella apenas cerca de 200 miembros de 24 países (Carter, 1993).

Allo

Imprenta

En artes gráficas, sinónimo de amarillo. De hecho, es la forma usual de llamar así a ese color.

Almohadilla

Tipografía



En tipografía, carácter especial por dos líneas horizontales paralelas a las que cruzan en diagonal otras dos paralelas. En la actualidad sus usos se suelen restringir al campo de la tecnología (especialmente telefónica e informática).

Alpha channel

Software

Canal donde se almacena información relativa a la transparencia de las imágenes.

Alta

Tipografía

Término con el que se denomina la letra mayúscula. Se llama así a los glifos que se depositan en la parte alta de una caja tipográfica.

Altas Y Bajas

Tipografía

Mayúscula y minúsculas. Para efectos de no confundir los tipos de letras fundidos y móviles en la tipografía, los maestros del oficio decidieron dividir un espacio (*caja*) en compartimentos que agrupaban las letras mayúsculas (*altas*) y minúsculas (*bajas*). Se usa la expresión altas y bajas para indicar que un texto debe ser compuesto usando otras letras.

Alteraciones

Diseño Editorial

En composición tipográfica se llama así a los cambios que un autor hace sobre los textos que ya han sido compuestos.

Alto contraste

Fotografía

Grado de inclinación de la curva debido al revelado, en la reproducción fotográfica. Diferencia notable entre claros y oscuros de una imagen

Alto Tipográfico

Tipografía

Altura real. Distancia desde el pie hasta la superficie del ojo de las letras de molde.

Altura X

Tipografía

Altura de los caracteres de una familia tipográfica sin tener en consideración sus rasgos ascendentes y descendentes. En tipografía, aquella parte de las letras en caja baja (minúsculas) que coincide en altura con la parte superior de la letra equis (x).



A veces se llama también "altura de la "eme", por ser el mismo valor.

Alzado/a

Diseño Editorial

Comprobación del correcto orden de los pliegos o firmas de los libros o publicaciones en el proceso de encuadernación. (Dib.)

■ Representación sin perspectiva de un edificio según un plano vertical perpendicular a la base de dicho edificio.

■ Tiene relación con organizar los pliegos o cuadernillos impresos de un libro o folleto en orden consecutivo, con el fin de reunirlos para que tomen su forma definitiva, dependiendo del sistema de encuadernación elegido.

Amarillo

Imprenta

En el sistema sustractivo de formación de los colores, uno de los tres colores primarios (junto con cian y magenta). Un filtro amarillo antepuesto a una luz blanca elimina el componente azul de dicha luz. Dicho de otro modo: Algo que absorbe el azul y devuelve los demás colores al recibir una luz blanca, es de color amarillo. Éste es un ejemplo de un tono amarillo:



■ Una de las cuatro tintas básicas de la impresión por cuatricromía (usualmente llamada "allo" por los profesionales de artes gráficas).

Amazacotamiento

Efecto antiestético producido por la mala o descuidada distribución de los caracteres, imágenes, separación entre líneas y párrafos en una composición tipográfica.

Ambigrama

Toda palabra o frase escrita que permite que, sobre la misma, se hagan dos lecturas diferentes, la segunda lectura suele realizarse colocando el ambigrama boca abajo, o frente a un espejo. Por ejemplo, la palabra "oso" es un ambigrama de los que se llaman de simetría central. La palabra AMA es otra palabra "ambigramática", si la colocas frente a un espejo, sigues leyendo sin el menor problema AMA, en este caso es un ambigrama

Pequeño **Diccionario** del Diseñador

Por: **Reimers Design** con licencia **Creative Commons**, para www.bocetosgraficos.com.ar

de simetría vertical, la mitad izquierda de la palabra es simétrica de la mitad derecha. La palabra COCO es un tercer tipo de ambigrama, en éste caso de simetría horizontal, la mitad superior es simétrica de la mitad inferior con respecto de un eje que atraviesa el centro de las "ces" y de las "oes". Para comprobar que tiene una segunda lectura hay que realizar una operación un poco más complicada, debemos colocar la palabra frente a un espejo y bocabajo, increíblemente podemos seguir leyendo COCO.

Ambrotipo

Fotografía

Técnica de fotografía húmeda que usa como base el Colodión. Descubierta en 1852 por Frederick Scott Archer y Peter Fry, sustituyó rápidamente al daguerrotipo, por ser más rápido y económico. Esta técnica requiere hacer todo el proceso (cubrir, sensibilizar, revelar, fijar y lavar) en el sitio donde se tome la fotografía.

American Institute of Graphic Arts (AIGA)

Sigla del Instituto Americano de Artes Gráficas (American Institute of Graphic Arts) Institución norteamericana sin ánimo de lucro establecida en 1914 para servir los intereses de la profesión del diseño gráfico.



El AIGA promueve la excelencia y el avance a través de concursos, exhibiciones, actividades educativas, publicaciones y "archival resources". Se encuentra ubicada en 1059 Third Avenue, New York, NY 10021.

Ampersand

(&) Abreviación de los escribas para el "y" inglés *and*. Toma varias otras formas, provenientes del latín "et".

Ampliación

- Copia de mayor tamaño que el negativo original.
- Se refiere a la indicación dada por el arte finalista o diseñador gráfico al taller de fotograbado para que aumente el tamaño de una o algunas partes del arte final.

Ampliadora

Fotografía

Aparato utilizado para proyectar luz a través de un negativo sobre papel fotográfico sensible a la luz para obtener positivos ampliados.

Anagrama

Palabra obtenida de otra a la que se le ha cambiado el orden de las letras. Palabra que nace de la combinación de algunas letras o sílabas del nombre de marca. Es una forma de reducción, de concentración, en una figura escrita. Ejemplos: Banamex, Cahispa y Ensidea.



- Palabra o frase formada a partir de la reacomodación de las letras de otra palabra o frase.
- Conjunto de formas o figuras que sirven de representación gráfica a una marca comercial.
- Se confunde a menudo con logotipo aunque se diferencia de éste en que no se usan caracteres alfabéticos.

Analógico

Se refiere a la información que puede ser grabada, almacenada o transmitida de la misma forma que la original. Es lo opuesto a digital.

Anamorfosis

Transformación de una pintura o dibujo que ofrece a la vista una imagen deformada y confusa, o regular y acabada, según desde donde se la mire. Un ejemplo son las marcas viales en el suelo.



Atanasia

Tipografía

Letra de 14 puntos, intermedia entre la de texto y la de lectura. Se le da ese nombre por haber sido la vida de San Atanasio la primera obra que se imprimió con ella.

Ancho

Diseño Editorial

Es la dimensión transversal de una bobina de papel o de cartón, expresada en centímetros. También se refiere al ancho de las hojas o pliegos de papel según el formato de la máquina impresora y a la medida horizontal de una línea de texto.

Ángulo

Fotografía

- Ángulo que tiene un objetivo de una distancia focal concreta. Por ejemplo un objetivo de 35 mm muestra 46p, y uno de 28mm 74p.
- de trama: Inclinación de las líneas de la retícula empleada para reproducir imágenes de medio tono. Giro que se le da a la trama para lograr la posición exacta que evite el muaré

Anillo

Tipografía

Trazo curvo que encierra una contraforma interna o semi-interna. Por ejemplo en: b, d, p, q, c.



- (Ring) También llamado *krouzek*. Acento diacrítico usado en Escandinavia y Europa del Este, como símbolo del "ångstrom".

Animación

Fotografía

El proceso de secuenciación de imágenes fijas en rápida sucesión para dar el efecto de movimiento en directo.

Animática

Animación preparada partiendo de visuales en rotulador y otro original sin terminar, para la que se utiliza una cámara rostrum. Utilizada para

Pequeño **Diccionario** del Diseñador

Por: Reimers Design con licencia **Creative Commons**, para www.bocetosgraficos.com.ar

probar ideas de storyboard, para anuncios de acción en vivo, antes de la producción de una película o un video (Cotton, 1994).

Anopistógrafo

Diseño Editorial

Impreso de un solo lado de la hoja.

ANSI

American National Standards

Institute. El Instituto Nacional de Normalización Estadounidense es una organización privada sin fines lucrativos. La misión del Instituto es mejorar tanto la competitividad mundial de las empresas estadounidenses, así como la calidad de vida, promoviendo y facilitando normas voluntarias de consenso y sistemas de evaluación de conformidad, y protegiendo su integridad

Anteportada

Diseño Editorial

Después de la primera hoja de respeto en blanco, la que indica el autor y el título del libro. La primera página de las que preceden a la portada. Para ello es suficiente con una línea y cuanto más modesta sea más impresión provocará la portada. También se llama portadilla.



Antialias/antialiasing

Software

Es una técnica que consiste en eliminar visualmente el efecto punteado de las imágenes bitmap reproducidas en dispositivos de baja resolución como los monitores.



Esto se logra al mezclar el color en los bordes del objeto con su fondo al sacar el promedio de la densidad del porcentaje de píxeles involucrados.

El término "antialiasing" se emplea también para filtrar texturas de mapas, como los usados en aplicaciones 3D, para prevenir patrones o, la aparición del moiré.

Antigua

Tipografía

- Cualquier diseño de tipo de letra con serifs.
- Un estilo de tipografía antiguas estructurales, donde los trazos sólidos esquema se dibujan con el fin de tener un aspecto ligeramente rasgados o gastados.
- Definición utilizada en los países anglosajones y en general en aquellos nórdicos para determinar los caracteres latinos redondos y cursivos en contraposición a los de forma gótica.

Anverso

Diseño Editorial

Blanco o cara del papel que se imprime en primer lugar. También puede ser el firme de una hoja impresa o manuscrita. También se la denomina Recto

Apaisado/a

En diseño gráfico, la colocación del contenido usando como eje horizontal el lado más largo del papel. Es decir: distribución apaisada.



Portada apaisada o "a la italiana"

Portada "a la francesa"

- Por contraposición, lo contrario (con el lado más corto como cabecera, la colocación más usual en publicaciones) se llama a veces "a la francesa".



Doble página a la italiana

Por extensión, al hablar de una doble página, la colocación del

contenido de una página para que se vea perpendicularmente (o sea, girando la publicación con respecto a su lectura normal), incluso en la doble página.

- La lectura correcta de páginas a la italiana es con la cabeza a la izquierda (página par) y el pie en la derecha (página impar), no al revés. Así, el lector gira la página en el sentido de las agujas del reloj, hacia la derecha

Apariencia

Lo que está al alcance de la vista. Conjunto de elementos que conforman la fisonomía de un total orgánico o creado por el hombre (Consuegra, 1976).

Apariencia tipográfica

Tipografía

Representación visible de la letra. Morfología externa que define el estilo de la tipografía.

Apéndice

Diseño Editorial

Texto que se imprime al final de la obra y completa su contenido.

Apertura

Tipografía

Apertura de las letras C, c, S, s, a, y e.

Ápice

Tipografía

Ángulo superior (o pico) de la letra "A" mayúscula.



Apógrafo

Diseño Editorial

Copia de un manuscrito original.

Apostilla

Diseño Editorial

Nota colocada al margen de una página.

Apóstrofe

Tipografía

Signo (') que marca la elisión de una letra.

- También llamados coma elevada o comilla cerrada individual. Una

Pequeño **Diccionario** del Diseñador

Por: **Reimers Design** con licencia **Creative Commons**, para www.bocetosgraficos.com.ar

marca de contracción en varios lenguajes, desde su uso en el inglés, que marca una abreviatura del posesivo [It's=it is, luego John's = Johnes=John his=perteneiente a John). Se usa también en alfabéticos fonéticos.

Arabesco

Ornamentación a base de complejos dibujos geométricos entrelazados.



Árbol

Imprenta

El bloque metálico que, en un tipo, sostiene el ojo de la letra.

Arco

Tipografía

La parte de una letra de caja baja formada por una curva que sale del asta de la letra, como en la m.

Argollado / Anillado

Diseño Editorial

Sistema de encuadernación para documentos en el que un espiral de metal o plástico sujeta las hojas por la parte del impreso correspondiente al lomo.

Aritméticos

Tipografía

Sólo ocho signos básicos están en la codificación ISO standard, y el signo menos y el guión corresponde a formas idénticas. Cuando otros signos son requeridos, es mejor tomar-los desde una pi font. (>+<=)

Armador

Imprenta

La persona especializada que ejecuta la labor de preparar técnicamente un arte final para ser reproducido.

Arranque

Imprenta

Desprendimiento de la capa superficial del papel durante el proceso de impresión; sucede cuando la tinta posee alto mordiente o tack. Algunos impresores llaman de esta manera al desprendimiento de la tinta de la superficie del papel.

Arreglo

Imprenta

Puesta a punto de la forma antes de comenzar a imprimir.

Arrugado / Lechuga

Imprenta

Defecto sumamente molesto y difícilmente remediable; sucede cuando el papel se ha pedido tan tarde que debe ser elaborado con mucha prisa y no puede reposar suficientemente. Por eso se seca cuando está apilado y en consecuencia los pliegos presentan una mayor dilatación en el centro que en los bordes.

Arroba

Tipografía

En tipografía, el símbolo @. Aunque actualmente se usa para cosas muy diversas, su origen parece hallarse a finales de la Edad Media (si no antes) para referirse al precio de unidades de vino y grano. De ahí su habría extendido más tarde, sobre todo en el mundo anglosajón, a un significado del tipo de "el precio de cada unidad..." o "cada unidad a un precio de..."; por ejemplo: Each book @ 5.00 US dollars.



- Sea cual sea su origen, su presencia en los teclados y codificaciones de ordenador ha hecho que en la actualidad se use para dos cosas (además de con ese primer sentido):
Para indicar un correo electrónico; por ejemplo, la lectura de fulano@manuel.com sería (en inglés) "fulano at manuel dot com" y (en español) "fulano arroba manuel punto com!".
- Para indicar en español un supuesto género "general" (ni femenino ni masculino); por ejemplo "Hola a tod@s". Ese uso surge de que el símbolo @ parece una letra "o" que abarca a una "a", símbolos de masculino y femenino respectivamente. Quien lo hace ignora que en español el género no marcado es el género masculino. En general es una práctica mal vista.

Ars Typographica

Revista editada por Frederic Goudy y compuesta en sus fuentes

tipográficas. El enfoque de la revista, como lo describe el Publisher, incluye información sobre impresión de libros y revistas, diseño y fundición de tipos, historia y desarrollo de la imprenta y la tipografía y datos curiosos sobre la tipografía (Carter, 1993).

Art Deco

Estilo decorativo popular durante los años 20 y 30 del siglo XX, caracterizado por formas geométricas lisas, geométricas y rectilíneas y el uso de materiales finamente elaborados como el metal, plástico y vidrio. Su influencia provenía del arte azteca y egipcio, del cubismo y fauvismo, De Stijl y la Bauhaus. Motivos como flores, rayos solares, relámpagos y zigurats fueron utilizados en abundancia.

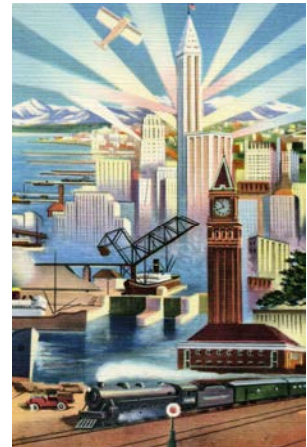

Art Nouveau

Estilo internacional de decoración caracterizado por líneas curvas sinuosas representando flores, viñas, aves y formas femeninas. Fue una tendencia modernista que rechazaba el historicismo del siglo XIX e intentaba tratar al ornamento como parte integral de un diseño.



Sus influencias fueron la ornamentación celta y los calados japoneses, vasos etruscos y el movimiento de artes y oficios. (Carter, 1993).

Pequeño **Diccionario** del Diseñador

Por: Reimers Design con licencia Creative Commons, para www.bocetosgraficos.com.ar

Arte

Virtud, disposición y habilidad para hacer algo (RAE). Forma de expresión o manifestación de la creatividad y sentimientos humanos.

- Final Original publicitario totalmente acabado y listo para su reproducción. Comprende el juego completo de fotolitos.
- Montaje o armada final de los originales en línea componentes de un diseño para reproducción impresa, incluye guías de corte, de plegado y de registro
- Hablando en términos gráficos, es la última etapa que tiene todo arte antes de su presentación ya sea al cliente o a los medios de reproducción (Consuegra, 1976).
- Conjunto de objetos y formas creadas por el hombre o abstraídas del medio ambiente con fines puramente estéticos (Consuegra, 1976).

Arte Final

Imprenta

Original definitivo de un trabajo de diseño y composición gráfica que está listo para ser reproducido por algún sistema de impresión. El empleo del término «maqueta» es empleado incorrectamente por algunas personas en reemplazo del de arte final.

Arte rupestre

Se conoce como arte rupestre a los rastros de actividad humana o imágenes que han sido grabadas (petroglifos) o pintadas (pictografías) sobre superficies rocosas. En su paso por el mundo, el hombre ha dejado plasmadas en cuevas, piedras y paredes rocosas, innumerables representaciones de animales, plantas u objetos; escenas de la vida cotidiana, signos y figuraciones geométricas, etc., obras consideradas entre las más antiguas manifestaciones de su destreza y pensamiento.

- Antes del desarrollo de la escritura, las sociedades humanas posiblemente registraban ya, mediante la pintura y el grabado en piedras, una gran parte de sus vivencias, pensamientos y creencias. Expresadas de una manera muy sintética, estas manifestaciones son el reflejo de la capacidad intelectual de la humanidad para abstraer y representar su realidad. Su denominación como "arte" no significa que se trate de objetos

artísticos en los términos y con las finalidades con que hoy los entendemos desde nuestra cultura occidental.

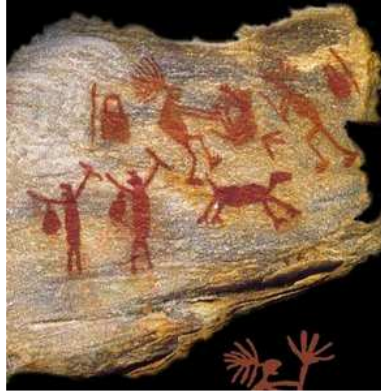

- Ésta es sólo una más de las formas como se ha intentado definir su significado. Lo "rupestre" hace referencia al soporte en que se encuentra (del latín rupe: roca). Quizás sea más indicado el término manifestaciones rupestres, pues la palabra "arte" implica darle un sentido que no necesariamente coincide con el que le dieron sus ejecutores. (Martínez y Botiva, 2002)

Artes & Oficios

Movimiento del siglo XIX liderado por William Morris para contrarrestar la decadencia social y artística que trajo la revolución industrial. Morris, arquitecto, diseñador y escritor, buscó en el trabajo de los artesanos medievales la clave para restaurar la belleza del arte con los oficios. Su famosa imprenta Kelmscott Press se convirtió en modelo para la producción e impresión de hermosos libros (Carter, 1993).

- El movimiento se ubica históricamente entre 1850 y 1900, época en la cual, la industrialización llevó al hombre a despojarse de su oficio, degenerando el diseño y la calidad. Geográficamente, el movimiento de "Artes y Oficios", se genera y desarrolla en Inglaterra, y se extiende por Europa y América. El Renacimiento sentimental de las culturas populares locales y de la civilización campesina. Asociaciones formadas hacia los años 1830/1840 para fomentar la habilidad artesanal y suministrar, así, un medio de sustento a las familias

rurales atraídas por la reciente industrialización.

Así, fueron organizados en Londres cursos de escultura en madera, metalurgia, tejido e hilatura, cosido, cerámica y trenzado. Así nace este movimiento artístico de aires románticos, que se opone a la industrialización del XIX con la idea fundamental de que la vida es creación.

ASA

Fotografía

Siglas que significan American Standards Association. Indican la sensibilidad de la película y cuanto mayor es el número ASA mayor sensibilidad tendrá (ideal para condiciones de poca luz, o fotografía de alta velocidad). La escala ASA es aritmética: 200 ASA es el doble de sensible que la de 100 ASA.

Ascendente

Trazo superior de las letras minúsculas que sobrepasa la altura de x. Es decir, cualquier parte de una minúscula que supera las letras 'x' o 'm'.



- En el alfabeto latino estándar, sólo tienen 'ascendente' estas letras: b, d, f, h, k, l, t. Las mayúsculas, cifras y otros símbolos quedan excluidos; Las ligaduras, no.

ASCII

Software

American Standard Code for information Interchange Es un código que asigna un número a las 256 letras y símbolos que pueden ser tecleados en un teclado. ASCII es la descripción de una imagen basada en texto.

ASCII/Text

Software

(American Standard Code for Information Interchange):

- Formato genérico de texto, contiene solamente información en pleno texto, sin ningún formato, códigos o comandos. Se puede transmitir fácilmente entre plataformas, su extensión es .ASC
- Un documento ASCII puede abrirse desde NotePad, SimpleText o cualquier procesador de texto.

Pequeño **Diccionario** del Diseñador

Por: **Reimers Design** con licencia **Creative Commons**, para www.bocetosgraficos.com.ar

Asimetría

Estructuración particular de un total orgánico o plástico cuyos elementos constitutivos no permiten ningún análisis por mitades del total en cuestión (Consuegra, 1976).

Aspect ratio

Relación métrica entre el ancho (width) y altura (height) de una imagen.

Association Typographique Internationale (AtypI).

Organización establecida en 1957 con el objetivo de trabajar hacia por una política internacional que protegiera los diseñadores tipográficos de la piratería y la adaptación de su trabajo por parte de terceros. El primer presidente de AtypI fue Charles Peignot de París y más tarde John Dreyfus, consejero tipográfico de Monotype. En 1973, en el Congreso de Viena sobre Propiedad Industrial, se alcanzó un acuerdo cuando diez países firmaron un "acuerdo para la protección de fuentes tipográficas". La ratificación de este acuerdo tendrá lugar cuando las leyes internas de estos países sean alteradas para reflejar el contenido del acuerdo. P.O. Box 611, CH4142, Muenchen, Stein, Suiza. (Carter, 1993). || Sigla de la Asociación Tipográfica Internacional, constituida en 1957 y acogida en la UNESCO como organización no gubernamental.

Asta

Tipografía

Rasgo principal de la letra que define su forma esencial; sin ella la letra no existiría. (ondulada) Es el rasgo principal de la S o de la s. (montante) Son las astas principales verticales u oblicuas de una letra, como la L, B, V o A.



■ Las astas, con su combinación convencional de líneas, constituyen la forma de las letras y, por tanto, puede decirse que las letras están formadas fundamentalmente por líneas. Otros elementos de los caracteres son los trazos terminales o remates.

Asterisco

Tipografía

Signo (*) que puesto a continuación de una palabra indica una llamada al pie de la página.

Carácter superscript usado principalmente para marcar referentes y palabras clave. En tipografía europea, se usa por lo general para señalar el año de nacimiento de una persona (así como la cruz para señalar el año de defunción). El asterisco toma muchas formas, desde su primera aparición en los sistemas pictográficos sumerios. Este son distintos ejemplos de asteriscos:

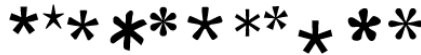

En lingüística también se usa para indicar palabras que nunca han existido sino que son reconstrucciones hipotéticas; por ejemplo: *bher-eti.

Autoadhesivo

Tipo de papel recubierto por una de sus caras con pegamento. Las impresiones realizadas sobre este tipo de papeles permiten su utilización y aplicación para múltiples propósitos: publicitarios, promocionales, corrección de erratas.

Autoedición

Software

Desktop publishing. Término concebido por Paul Brainerd, el creador de Pagemaker, un programa de computadora para autoedición. La autoedición como proceso de crear publicaciones directamente en la pantalla de un computador fue concebida en 1985 junto con la impresora Apple LaserWriter. Este aparato, manejado por un lenguaje de descripción de página llamado PostScript, permite la salida de páginas en alta resolución. El software de autoedición hace posible que un diseñador escriba textos, especifique la tipografía, cree imágenes y páginas de manera simultánea. Este avance tecnológico ha tenido un gran impacto en la composición y el diseño tipográfico y es comparable a la invención de los tipos móviles. (Carter, 1993) || Una denominación general del uso de programas de ordenador, impresoras láser, scanners para diseño gráfico y composición tipográfica (Cotton, 1994).

Autor

Persona o grupos de personas que producen una obra literaria, científica, técnica o gráfica, susceptible de ser reproducida a través de alguna técnica de impresión.

Para la UNESCO «la solución más simple y más frecuente consiste en definir al autor como la persona física que crea la obra. Cuando ésta da a conocer su nombre, se evita el problema de su posible confusión con otras personas».

Autotracer

Software

Es una característica de algunas aplicaciones de dibujo que automáticamente crea un vector mediante el trazo de elementos sólidos de una imagen bitmap.

ATL About The Line

Este término se refiere a la publicidad convencional, publicidad en medios masivos como TV, impresos, radio etc.

Aviso

En términos generales, un aviso, refiere a aquel anuncio o noticia que una persona tiene para darle a otra o bien, aquel que está destinado a un público mucho más amplio y que puede referir a cualquier situación plausible de ser comunicada.

Casi siempre, si se trata de este último caso, los medios de comunicación masiva serán quienes porten el aviso en cuestión.

■ Un ejemplo de estos tipos de avisos masivos puede ser cuando una empresa proveedora de agua pone un aviso en el diario para avisar a sus clientes que durante un tiempo que se especificará en el contenido del mismo no habrá suministro de agua corriente.

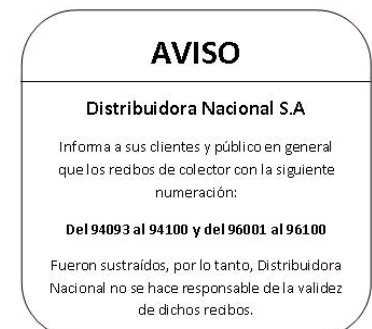

Pequeño **Diccionario** del Diseñador

Por: Reimers Design con licencia Creative Commons, para www.bocetosgraficos.com.ar

Azurados

Varios filetes finos, ya sean rectos o curvos, muy próximos entre sí. Son los que se utilizan como fondo sobre los que se escriben cifras o datos, que por su valor documental no deben borrarse o alterarse. Los filetes, actúan entonces, como tramas de seguridad.

B

Backup

Software

Nombre general para ítems generados como resultado de respaldar o copiar los archivos en el disco duro. El "backup" se usa para restaurar archivos dañados o perdidos en el disco duro. Respaldo.

Background

Imagen que se ubica en el fondo de una composición de imágenes o espacio alrededor de la figura principal de la imagen.

- Fondo de un plano en un proyecto cinematográfico. Fondo de un trabajo de diseño o de una página Web. Información añadida de un producto o de un servicio realizado.

Backslash

Software

(\) Signo que apareció de "regalo" no solicitado de los primeros teclados de computador.

- Se utiliza para algunas operaciones elementales en el computador, pero no posee ninguna función aceptada en la ortografía.

Badana

Diseño Editorial

Piel de carnero o de oveja que se emplea en la encuadernación como forro de las tapas.

Baja

Tipografía

Letra minúscula, perteneciente a la caja baja.

abcdefghijklmnopq

Balancín

Imprenta

Prensa impresora que a través de la presión ejercida sobre una plancha metálica y la utilización de tintas de

alta densidad produce trabajos de alta y refinada calidad.

Bala

Imprenta

10 resmas.

Bandera

Tipografía

Parte tipográfica especialmente en los números.



Bandera

Diseño Editorial

Sección de revista o publicación periódica destinada a identificar a los responsables de ese producto impreso: personal administrativo, autores, corresponsales, asistentes, columnistas, asesores y representantes legales, entre otros, caben en dicha presentación.

Bandera al centro

Diseño Editorial

En tipografía, componer los textos centrando horizontalmente todas las líneas unas con respecto a otras, dejando distancias desiguales (sin unificar) por ambos lados.

Lorem ipsum sic amet ad
dolorem nec tibi sua
quedque Catilina vae
victis. Ductus corporem
sepulcrae vinis. In a gadda
da vida Catonque.
Silverius superior est
pulcra et decorum pro
patria moris ubi est gloria
tua Caesar in Gallia
Cisalpina semper fidelis
plus ultram candos
nisenius Morelior. Gollum

- En composición, al ser texto sin justificar, se llama "bandera" (como la de entrada o la de salida). Es de lectura difícil y sólo se debe usar para textos cortos.

- También se llama "bandera centrada".

Bandera de entrada, bandera a la derecha.

Diseño Editorial

En tipografía, componer los textos alineando por igual a la derecha y dejando con distancias desiguales (sin unificar) por la izquierda. El nombre viene de la sensación que da el texto de ser una bandera con el mástil a la derecha y ondeando "por la entrada" del texto.

Lorem ipsum sic amet ad
dolorem nec tibi sua
quedque Catilina vae
victis. Ductus corporem
sepulcrae vinis. In a gadda
da vida Catonque.
Silverius superior est
pulcra et decorum pro
patria moris ubi est gloria
tua Caesar in Gallia
Cisalpina semper fidelis
plus ultram candos
nisenius Morelior. Gollum

- Es una composición tipográfica que dificulta la lectura y que se suele utilizar para textos muy cortos (pies de foto, sumarios, etc.).

Bandera de salida, bandera a la izquierda.

Diseño Editorial

En tipografía, componer los textos alineando por igual a la izquierda y dejando con distancias desiguales (sin unificar) por la derecha. El nombre viene de la sensación que da el texto de ser una bandera con el mástil a la izquierda y ondeando "por la salida" del texto.

Lorem ipsum sic amet ad
dolorem nec tibi sua
quedque Catilina vae
victis. Ductus corporem
sepulcrae vinis. In a gadda
da vida Catonque.
Silverius superior est
pulcra et decorum pro
patria moris ubi est gloria
tua Caesar in Gallia
Cisalpina semper fidelis
plus ultram candos
nisenius Morelior. Gollum

- Es el tipo de composición más usual en los textos con alfabetos occidentales por ser la composición tipográfica más fácil.

- También se llama "bandera de salida".

Pequeño **Diccionario** del Diseñador

Por: Reimers Design con licencia **Creative Commons**, para www.bocetosgraficos.com.ar

Banderola Colgante

Generalmente realizado en tela, cartón o superficie plástica y que contiene un mensaje publicitario. Las banderolas urbanas tienen unos tamaños y características determinadas y suelen colgarse de las farolas de alumbrado. También denominadas Banner

Barbas

Imprenta

Filamentos que quedan en el papel cuando no están cortados con guillotina.

Barniz

Imprenta

Producto elaborado a base de resinas que se aplica a trabajos impresos (*cubiertas de libros o revistas*) con el fin de protegerlos del roce y manipulación, o para dar brillo adicional a las ilustraciones. Algunos impresores consideran al barniz como una tinta adicional.

Barra

Tipografía

Es la barra horizontal que une dos trazos laterales de un carácter. Rasgo horizontal en las letras como la A, la H, ó la T. También denominada Travesa o asta transversal, perfil o filete.



(|) La barra vertical es usada en matemáticas como signo de valor absoluto, en el trabajo bibliográfico, se utiliza de manera individual o doble. También llamada caesura.

Barra De Fracción

Imprenta

(/) Usada con números superscript y subscript para construir fracciones o marcar separaciones.

■ Existe otro carácter similar llamado *Virgule*.

Barrido

Software

Lectura que hace un rayo láser sobre un original, dibujo, fotografía o ilustración.

Basa

Tipografía

Proyección que a veces se ve en la parte inferior de la b ó de la G.

Base

Tipografía

Todo el metal bajo el hombro de un carácter de imprenta. También las superficies metálicas o de madera sobre las cuales se montan los clisés (De la Piedra).

Baseline

Tipografía

La línea imaginaria sobre la cual se apoyan las letras mayúsculas y las minúsculas sin contra los descenders, usada como punto de referencia para alineación vertical de las letras y para medir el espacio interlineal (leading)



Base Superior

Imprenta

Parte superior de la letra de metal sobre la que se sitúa el ojo.

Baskerville, John

Biografía

Nació en 1706 en Sion Hill, Worcester (Inglaterra). Sobre el año 1723 se había convertido en un maestro de la escritura y hábil grabador de lapidas. En 1740 inicio en Birmingham un negocio de barnices que en unos años lo haría un hombre muy rico. Alrededor de 1750 comienza a experimentar con la fabricación de papel, elaboración de tintas, fundición de tipos e impresión y en 1754 Baskerville crea su primer tipo (los punzones fueron grabados por John Handy que trabajó con él durante 28 años).

■ Tres años más tarde, en 1757 Baskerville publica su primer trabajo Bucólica de Virgilio al que siguieron otros clásicos. En 1758 se convierte en impresor de la Universidad de Cambridge donde el 4 de julio de 1763 publica su obra maestra, una Biblia impresa usando sus propios tipos, tinta y papel. El uso de unos cilindros de cobre caliente para dar un acabado alisado a las páginas indica su

compromiso en la búsqueda de una impresión perfecta.

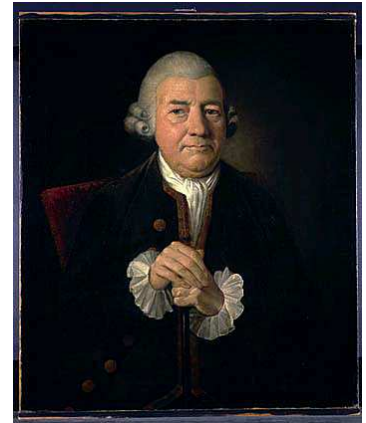

■ Los tipos que diseñó poseían una gran delicadeza y elocuencia visual, en vez de buscar la ostentosa ornamentación del estilo de su generación eligió la simplicidad tanto en los diseños de tipos como en su impresión. La composición de sus páginas nos habla de un diseño elegante en el que prima la claridad y en el que nada interfiere al mensaje.

■ John Baskerville falleció el 8 de enero de 1775. Como un desafío personal quiso superar al tipo creado por William Caslon pero su falta de experiencia como grabador le impidió conseguirlo aunque no fue obstáculo para que creara una pieza maestra del diseño de tipos.

ABCDEFGHIJKLMNO
PQRSTUVWXYZ
abcdefghijklmnopqrstuvwxyz
1234567890
(.;!&\$.££)



■ Los tipos de Baskerville no se ganaron el favor de los impresores ingleses y desaparecieron en un oscuro túnel por más de 150 años hasta que el diseñador americano Bruce Rogers los rescató del olvido reeditándolos para Monotype en 1924 y para Linotype en 1931. (unostiposduros.com)

Pequeño **Diccionario** del Diseñador

Por: Reimers Design con licencia **Creative Commons**, para www.bocetosgraficos.com.ar

Bass, Saul (1920-1996)

Biografía

Diseñador gráfico y cineasta estadounidense. Bass fue capaz de partir de cero en problemas de diseño, reduciendo las imágenes a simples pero poderosos íconos pictográficos. En *The man with the golden arm* (1955), fue el primero en crear un completo programa de identidad para una importante película, unificando el material impreso y los créditos. Ha creado muchos identificadores corporativos que se han fundido con la conciencia norteamericana como los de Bell Systems, United Way y United Airlines entre otros.

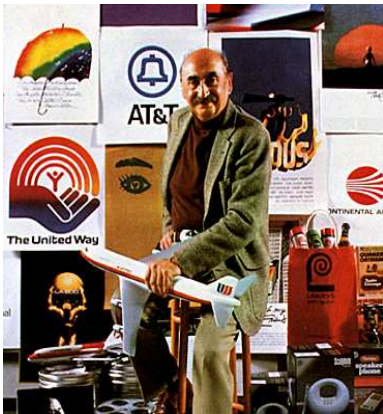

Bastarda

Tipografía

Tipo de letra. También conocida como bastardilla, itálica o cursiva. Útil para resaltar, sin exageraciones de diseño tipográfico, palabras de un texto. Su inclinación (*a la derecha*) permite distinguirla fácilmente del texto corriente.

Bastidor

Estructura utilizada para sostener mensajes de publicidad impresos en cualquier tipo de superficie (tela, papel, etc.).

Bastón

Tipografía

Carácter lineal

Batería

Imprenta

Se llama así al conjunto de rodillos que en una máquina impresora reparten el agua y la tinta.

Batik

Dibujo aplicado a mano sobre telas de algodón a base de tintes vegetales. Es el sistema de estampado de los naturales de las

Indias Orientales Holandesas y consiste en una capa de cera sobre aquellas partes del tejido que no deban ser teñidas; la cera se hace desaparecer por inmersión en un baño hirviendo. El auténtico teñido batik se conoce por los finísimos hilos coloreados de las telarañas que presenta todo el tejido; estos se producen al cuartearse la tela al hervir.

Bauhaus

Escuela fundada en Weimar, en 1919, por el arquitecto Walter Gropius. La idea principal que trataba de desarrollar consistía en conseguir una fusión entre todas las artes: escultura, arquitectura, pintura... La escuela Bauhaus hizo especial hincapié en lo que las artes tienen de oficio, de forma que se concebía al artista, también como artesano que debía conocer a fondo las técnicas y los materiales. La escuela se interesó por manifestaciones como el diseño industrial, la fotografía o el cine y su influencia fue muy intensa y en muy diversos campos durante la primera mitad del siglo XX.



Importante escuela alemana de diseño fundada en 1919 por el arquitecto Walter Gropius. Los objetivos iniciales de la escuela consistían en la unificación de todas las artes creativas bajo el amparo de la arquitectura, y la restauración del oficio como fundamento. En 1923, las metas de la escuela cambiaron ligeramente para incluir una nueva tesis: "arte y tecnología: una nueva unidad". Este lema representó el ambicioso propósito de la escuela antes de ser cerrada por los Nazis en 1933. [Bauhaus](#) (Carter, 1993).

Bayer, Herbert (1900-1985)

Biografía

Diseñador gráfico, pintor y educador estadounidense. Nació en Austria y emigró a los Estados Unidos en 1938. Bayer fue estudiante y profesor de la Bauhaus, responsable de establecer el estilo Bauhaus de tipografía. Consolidó las ideas de los movimientos Dada, de Stijl y las de Moholy-Nagy en un enfoque lógico pero radical de la tipografía. Defendió el uso de tipografías sans-serif y después de 1927, la eliminación de las letras mayúsculas. También usó una variedad de tamaños y pesos para establecer jerarquías, cajas para enfatizar información y letras compuestas en ángulos rectos.



En 1925 Bayer inventó su alfabeto universal, un experimento que redujo el alfabeto a una sola "caja" de letras de forma geométrica. (Carter, 1993).

Behrens, Peter (1860-1940)

Biografía



Arquitecto y diseñador alemán. Como diseñador del movimiento Jugendstil, es reconocido como el primero en abandonar la decoración del siglo XIX a cambio de un enfoque de diseño simple, geométrico y funcional.

Pequeño **Diccionario** del Diseñador

Por: Reimers Design con licencia **Creative Commons**, para www.bocetosgraficos.com.ar

Su trabajo para la Allgemeine Elektricitäts-Gesellschaft (AEG) llegó a ser un hito del diseño tipográfico moderno. Su influencia se sintió claramente en la Bauhaus a través de su antiguo asistente Walter Gropius (Carter, 1993)

Beltrán, Félix

Biografía

Nacido en La Habana, (Cuba) actualmente es ciudadano mexicano. En 1956 viajó a los Estados Unidos, donde se diplomó de la School of Visual Arts, Nueva York y de la American Art School. Además estudió en el Art Students League, Nueva York, y en el Circulo de las Bellas Artes, Madrid.



Fue becario de la New School for Social Research, Nueva York, el Graphic Art Center del Pratt Institute, y recientemente del Council for International Exchanges of Scholars, Washington, D. C. Sus obras han participado en 456 exposiciones colectivas, 65 exposiciones individuales y se encuentran en las colecciones permanentes de 60 museos. Ha escrito 4 libros, e incontables artículos y entrevistas. Ha recibido 132 premios, y un Doctorado en Artes Honoris Causa de la International University Foundation, Delaware. (areaediciones.com.ar)

Benguiat, Edward (1927-)

Biografía

Diseñador tipográfico y artista estadounidense. Benguiat es uno de los más prolíficos diseñadores

tipográficos del siglo XX. Además de crear muchas tipografías originales, también revivió muchas formas tipográficas antiguas.

Un ejemplo de ellas es ITC Souvenir, originalmente diseñada en 1914 por Morris Fuller Benton. Encontraba inspiración en todo, desde muestras representativas de un período hasta rótulos de arquitectura histórica. Suyos son los diseños de ITC Tiffany, ITC Korinna, ITC Benguiat, ITC Benguiat Gothic y muchos más.



Actualmente, Benguiat trabaja con Plinc (Photo-Lettering Inc.) en la ciudad de New York como diseñador tipográfico y editor de la publicación promocional de la empresa, (PLINC). (Carter, 1993).

Benton, Morris Fuller

(1894-1967) *Biografía*

Diseñador tipográfico e ingeniero estadounidense. Benton ha sido llamado el padre desconocido del diseño tipográfico americano. Creó muchas tipografías que formaron las bases de la tipografía estadounidense. Fue muy natural que se involucrara con la industria tipográfica, ya que su padre, Linn Boyd Benton, fue uno de los miembros fundadores de American

Type Founders Company y el inventor de la máquina pantográfica de punchcutting. Muchos de los diseños (originales y revivals) de Morris Fuller Benton son de uso corriente hoy en día como cuando fueron creados para la American Type Founders en las primeras dos décadas del siglo XX. (En 1892, 23 fundiciones americanas se agruparon en torno a la American Type Founders).

■ Una pequeña muestra de sus logros incluye Century Schoolbook, Cheltenham, News Gothic, Franklin Gothic, Stymie y Alternate Gothic. También dibujó excelentes versiones de tipos clásicos que incluyen Garamond, Baskerville, Bulmer, Cloister y Bodoni. En el año 1900, Morris Fuller Benton pasó a ser diseñador jefe de ATF donde ejerció hasta su retirada en 1937 a la edad de 65 años. Falleció el 30 de junio de 1948.

Franklin Gothic

EF70000179 | EF Franklin Gothic

Franklin Gothic

ADT0003312 | ITC Franklin Gothic Std Condensed

Franklin Gothic

ADT0003311 | ITC Franklin Gothic Std Compressed

Franklin Gothic

ADT0003082 | Franklin Gothic Std

Franklin Gothic

ADT0003063 | ITC Franklin Gothic Std

■ La vida profesional de Benton se caracterizó por combinar la creatividad tipográfica con la precisión del ingeniero. Quizás una de sus creaciones más recordadas sea el tipo Franklin Gothic, creado en 1904, y que es una particular versión del tipo grotesco que hiciera popular Vincent Figgins en 1830. Algunos de los tipos que diseñó fueron: Century Expanded (1900), Linotex (1901), Century Oldstyle (1908-1909), Hobo (1910), Parisian (1928), Novel Gothic (1928), Chic (1928), Modernique (1928), Broadway (1928), Tower (1934), Phenix (1935). (unostiposduros.com)

Bernhard, Lucien (1883-1972)

Biografía

Diseñador gráfico estadounidense. Nacido en Alemania, emigró a los Estados Unidos en 1923. Fue

Pequeño **Diccionario** del Diseñador

Por: Reimers Design con licencia Creative Commons, para www.bocetosgraficos.com.ar

diseñador autodidacta y pionero del cartel pictórico moderno. Desarrolló un enfoque único del cartel publicitario reduciéndolo a una composición de dos elementos, simple y de colores brillantes: una poderosa imagen del producto compuesta de formas planas y un sencillo rótulo con el nombre del producto.



■ Bernhard también diseñó fuentes tipográficas para la American Type Founders Company: Bernhard Fashion, Tango, Bernhard Gothic y Lilith, entre otras (Carter, 1993).

Beta versión

Software

Versión anterior de una versión de un programa (software) antes de sacar la versión comercial (versión de prueba), que se usa para hacer correcciones finales (pruebas beta). Las versiones beta también se usan con el propósito de corregir errores.

Bezante (H)

Motivo decorativo compuesto de círculos en relieve. Por su significación oriental la adoptaron la mayoría de los caballeros que tomaron parte en la expedición a Tierra Santa.

Bézier, Pierre Étienne

(1910 - 1999)

Biografía

Fue un eminente ingeniero y el creador de las llamadas curvas y superficies de Bézier que lógicamente llevan su nombre. En la actualidad se usan de manera corriente en la mayoría de los programas de diseño gráfico y de diseño CAD.

(Ver Curvas de Bézier)

Biblia

Conjunto de libros sagrados canónicos que para judíos y cristianos constituye el fundamento escrito de su fe. La Biblia puede considerarse como un long seller, en el sentido en que ha soportado desde su primera edición una cantidad innumerable de reediciones y reimpressiones.

Bibliátrica

Arte consistente en la restauración de libros. También se llama bibliatría.

Bibliofilia

Afición a las ediciones originales, más raras o correctas de los libros.

Bibliófilo

Persona que tiene especial afición y amor hacia los libros.

Bibliografía

Relación de libros, informaciones de prensa o revistas y diversas fuentes que generalmente hace un autor de una obra para que sus lectores, si así lo desean, se remitan a las fuentes originales.

Bibliología

Es la ciencia del libro. Asume más directamente el estudio de lo que el libro dice, en contraposición a lo que el libro, como objeto, es. La bibliología es la ciencia de lo escrito y se corresponde con el terreno que ocupan las ciencias de la comunicación y la información.

Bicolor

Imprenta

Impresión de una pieza gráfica a dos tintas



■ Duotono. Aplicación de dos tintas. Impresión de una pieza gráfica en

dos tonos diferentes de color, uno de los cuales por lo general es el negro.

■ Cualquier combinación de dos de los siguientes colores: cian, magenta, amarillo y negro. Todavía muchos diarios mantienen en sus tarifas las páginas bicolors en las que además del color negro se puede añadir otro color para resaltar una parte del mensaje

Bicromía

Reproducción impresa de una imagen que combina dos colores superpuestos con el objeto de lograr una definición estética y visual predeterminada.

■ La expresión realizado en bicromía indica que sólo se han utilizado dos colores en todo el arte final.

Bigote

Tipografía

Filete ornamental ahusado, es decir, con la parte central más gruesa que va adelgazándose progresivamente hacia los extremos, y que se colocaba antes centrado entre el título y el texto, al final de los capítulos, en las portadas, en los tejuelos del lomo de los libros, etc.

■ A veces, la parte central del bigote queda interrumpida por un motivo ornamental.



■ También llamado filete inglés.

Binario

Software

Que contiene códigos y caracteres que sólo pueden ser utilizados por tipo específico de software. Los más comunes son los archivos ejecutables, gráficos y documentos con formato.

Pequeño **Diccionario** del Diseñador

Por: Reimers Design con licencia Creative Commons, para www.bocetosgraficos.com.ar

Bit

Software

Es la base del sistema binario. El bit es una pequeña unidad que la computadora entiende. Es un pulso electrónico que puede tener dos señales "on" y "off"; puede ser 1 ó 0.

■ La pantalla de los monitores está dividida por en pequeños puntos llamados pixeles, estos pueden ser blanco o negro (on ó off). Para entender lo que es píxel depth es necesario recordar como se traduce esta interrogante: mi monitor es de 8 bit cuantos colores puede interpretar? -si recordamos nuestra era escolar tendremos que multiplicar 28 esto es $2 \times 2 = 4$ $4 \times 2 = 16$ $16 \times 2 = 32$ $32 \times 2 = 64$ $64 \times 2 = 128$ $128 \times 2 = 256$ colores. Entre más bit depth más colores tendremos, con un monitor de 24 bits (y una tarjeta de video en conjunto) tendremos millones de colores.



■ **Bitmap** Son la representación consistente en filas y columnas de puntos de una imagen gráfica en una computadora. El valor de cada punto se almacena en uno o más bits de datos. Para imágenes monocromáticas simples alcanza con un bit para representar cada punto, pero para colores o tonos de grises, cada punto requiere más de un bit. La densidad de los puntos, denominados Resolución, determina la precisión con que la imagen es representada.

Bitmapped Graphics

Software

Es una imagen compuesta por pixeles (cada píxel puede contener más de dos colores), y usualmente generada por aplicaciones como PhotoShop, Painter, Photo-Paint, etc. para la edición de imágenes. Es distinto de las imágenes vectoriales de las aplicaciones para dibujar o orientadas al objeto ("object-oriented").

Bit depth

Software

Es el número de bits asignados a cada píxel en un monitor, scanner o imagen. Un bit, por ejemplo, solamente produce blanco y negro (el bit está activo o inactivo), mientras que 8-bit genera 256 grises o colores (256 es el número máximo de permutaciones de una hilera o fila de 1s y 0s), y 24-bit produce 16.7 millones de colores ($256 \times 256 \times 256$). También se llama "color depth" (intensidad de color).

Bitonal

Imprenta

Imagen de escalas de grises que se imprime con dos colores, por lo general, el negro y una tinta plana.

Blanco De Corte

Diseño Editorial

Las imposiciones y materiales de blanco (*cuadrados*) fijados en los márgenes laterales pueden servir para ensanchar la composición, por ejemplo, allí han de colocarse notas al margen (*glosas*). Véase margen de cabeza y margen de pie.

Blanco Interno

Tipografía

Espacio en blanco contenido dentro de un anillo u ojal. Contorno interno.

Blanco Y Negro

Imprenta

Impresión en la que se aplica tinta negra sobre un soporte o papel blanco.

Blancos

Diseño Editorial

En composición, zona no impresa de la página. Opuesto a negro o mancha. Tienen que ver directamente con la relación de placer y legibilidad que produce al lector la correcta distribución de los espacios y contrastes (*blanco, negro, color*).

- En encuadernación, cara del pliego que se imprime primero, generalmente la superior.
- Ver Aire.

Blancos Tipográficos

Tipografía

Elementos de la composición que siendo más bajos que los caracteres dan lugar, si se imprimen, a un espacio en blanco. Son los espaciados, la cuadratura, la interlínea, los márgenes.

Blasón

Heráldica

Descripción verbal exacta de los atributos de un escudo. Arte de describir los escudos



Bleeds

Imprenta

Es el espacio de color que se extiende más allá de los límites del documento, en esta forma cuando se corta el documento no se nota el borde blanco del papel. La mayoría utiliza de 1/8 a 3/16 de pulgada.

Blend(ing)

Imprenta

Es la mezcla de dos o más colores, formando una transición gradual de un color a otro. Casi todas las aplicaciones para gráficos ofrecen la facilidad de crear "blends" a partir de cualquier mezcla y cualquier porcentaje de colores process.



■ La calidad del "blend" está limitada por un número de matices de un color que sea posible reproducir sin aparezca el "banding" (bandas o franjas). Como esta limitación está determinada por el máximo de 256 pasos del PostScript, las bandas pueden aparecer cuando los valores de un color están muy cerca. - 30%-60%, por ejemplo- Sin embargo, el "blending" de dos a más colores reduce el riesgo del "banding" o de que aparezcan bandas.

Pequeño **Diccionario** del Diseñador

Por: Reimers Design con licencia Creative Commons, para www.bocetosgraficos.com.ar

Blinn

Software

Efecto gráfico de sombreado que permite resaltar y oscurecer zonas de una imagen.

Bloque

Diseño Editorial

Libro completamente preparado sin meter en tapas: está pegado, cosido, refilado y sacado el lomo.

Bloquear

Diseño Editorial

Mantener un espacio libre para una letra que todavía no puede componerse, bien porque el fragmento en cuestión del original (*manuscrito*) sea ilegible o esté incompleto, como en el caso de un número de página que haya que añadir, o bien porque el cajista no disponga del tipo adecuado; el bloqueo se realiza con una letra colocada ojo abajo, cuyo pie, por tanto, se imprimirá en la prueba; la impresión del pie de la letra se denomina cabeza de muerto.

Blur

Software

Efecto gráfico que consiste en desenfocar una imagen para suavizarla.

BMP

Software

Extensión de los archivos en formato bitmap de Windows.

Bobina

Imprenta

Rollo de papel u otro sustrato utilizado para alimentar a las máquinas impresoras rotativas, por lo general aquella que se utilizan en la impresión de periódicos o diarios.

Bocadillo

Ballon, fumetti. Globo donde aparecen escritos los diálogos entre personajes de un cómic.

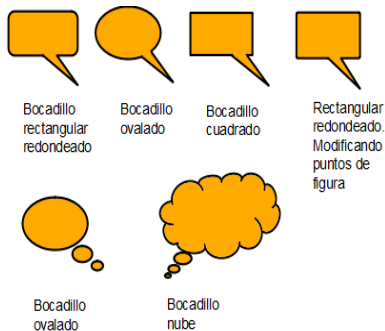

Boceto

Un boceto, también llamado esbozo o borrador, es un dibujo hecho a mano alzada, utilizando lápiz, papel y goma de borrar de forma esquemática y sin preocuparse de los detalles o terminaciones para representar ideas, lugares, personas u objetos.



El boceto se encuentra clasificado en tres formas: Raff, Comprensivo y Dummy.

■ **Raff:** Es la primera idea que visualizamos en la mente y la dibujamos a mano sobre cualquier papel y sin ningún contenido técnico. Su finalidad es plasmar las ideas que se tienen acerca del trabajo a desarrollar.

■ **Comprensivo:** Aquí las ideas se van ajustando para hacerlas más comprensibles y de mayor calidad, se utilizan para su elaboración instrumentos técnicos para delimitar los espacios que ocuparán los textos y las fotografías e ilustraciones.

■ **Dummy:** Boceto de arte final que alcanza un alto nivel de calidad y Composición mecánica de todos los elementos visuales que se usarán en la reproducción, como fotografías, esquemas a color, tipografía sugerida e incluso el papel que se utilizará en la reproducción final.

■ Dibujo preliminar de cualquier expresión artística, sea pictórica, gráfica o volumétrica (Consuegra, 1976).

Bodoni, Giambattista

Biografía

Giambattista Bodoni nació en 1740 en Saluzzo, Italia. Su padre era impresor y le enseñó el oficio desde temprana edad. En Saluzzo, Ferdinand, el Duque de Parma, le

nombró Director de la Stamperia Reale sita en esta ciudad. Aquí supervisa la impresión y producción de multitud de elegantes ediciones de los clásicos así como una celebrada edición de la "Oratio dominica" publicada en 1806 como recordatorio del viaje realizado por el Papa Pío VII a París para asistir a la coronación de Napoleón Bonaparte. Además de llevar un prólogo en francés, italiano y latín, escrito por el propio Bodoni, y de una dedicatoria al príncipe Eugenio Beauharnais, que financió la publicación, la obra contiene la traducción a 155 lenguas del Padre Nuestro: es el más vasto catálogo de alfabetos y de caracteres tipográficos jamás publicado.

■ Bodoni en persona esculpió los grabados y preparó las matrices para la obra. Cada página es una obra maestra de elegancia y de arquitectura tipográfica, y la mágica sucesión de los más extraños caracteres de lenguas casi desconocidas en la Europa de comienzos del siglo XIX aumenta el encanto de este libro único en el mundo.



■ Las ediciones de Bodoni tuvieron un enorme éxito debido a la excelente calidad de las mismas, utilizando para ello ricas ilustraciones y elegantes tipografías. Miembros de la aristocracia europea, coleccionistas, eruditos disfrutaban de sus libros para los que el personalmente mezclaba las tintas, usaba papel de la mejor calidad, diseñaba elegantes páginas y los imprimía y encuadernaba primorosamente.

■ Entre sus ediciones más conocidas destacan Epithalamia exoticis linguis reddita (1775), los trabajos de Oracio (1791) y Poliziano (1795), la Gerusalemme liberata, el Oratio dominica (1806) y la popular Iliada

■ Alrededor de 1798 Bodoni diseñó un tipo con un gran contraste en sus trazos y unos remates delgados

Pequeño **Diccionario** del Diseñador

Por: Reimers Design con licencia Creative Commons, para www.bocetosgraficos.com.ar

que significó una revolución para la comunidad tipográfica y que constituyó el punto de partida de los tipos denominados "modernos". En el año 1788 Bodoni publicó en dos volúmenes la primera edición de su Manual Tipográfico que contenía 291 alfabetos (en latín, hebreo, griego, ruso, etrusco, turco, tártaro y etíope), así como cientos de bordes decorativos y ornamentos. Contenía además algunos tipos manuscritos con las mayúsculas bellamente decoradas y su puesta en página simétrica y con unos márgenes generosos hacen de cada hoja del Manuale una hermosa obra de arte.

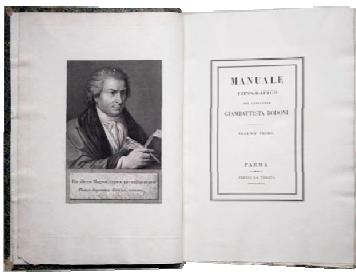

■ El Manuale Tipográfico contiene más de 600 láminas, caracteres latinos y exóticos, y 1000 ornamentos y viñetas diseñadas por el gran tipógrafo. Su verdadero valor no sólo reside en el hecho de que se trata de un libro maravillosamente impreso y de enorme rareza, ni tampoco porque es el testamento artístico del tipógrafo más importante de su época, sino porque en sus páginas encontramos los primeros tipos modernos más desarrollados, refinados y rigurosos que los creados por Baskerville, pero no tan estrictos y formales como las tipografías diseñadas por el gran rival francés de Bodoni, Firmin Didot. Otro de los aspectos más importantes de esta obra monumental es su integridad de estilo, que constituye un modelo de coherencia estética vigente aún en nuestra época. En su prefacio al Manuale, Bodoni enumera los cuatro principios o cualidades que constituyen la belleza de una tipografía. La primera es la uniformidad o regularidad de los diseños, que consiste en comprender que muchos de los caracteres en un alfabeto tienen elementos en común que deben permanecer "precisa y exactamente los mismos en cada uno de ellos". El

segundo es la "elegancia y la nitidez", es decir, el buen corte y el acabado meticuloso de los punzones que producen matrices limpias de las cuales pueden obtenerse tipos nítidos y delicados. El tercer principio es el buen gusto: el tipógrafo debe mantenerse fiel a "una simplicidad nítida" y jamás olvidar su deuda con las mejores letras manuscritas del pasado. La cuarta y última cualidad, evidente en toda bella tipografía, afirma Bodoni, es el encanto, una cualidad difícil de definir, pero que está presente en aquellas letras que dan "la impresión de haber sido escritas no a desgano ni con rapidez, sino con sumo cuidado, como un acto de amor".

■ La segunda edición la produjo su esposa Margherita Dall' Aglio cinco años después de su muerte ocurrida en 1818. Esta edición final contenía 373 alfabetos en dos tomos limitada a 250 ejemplares

■ En la actualidad se conservan más de 25.000 punzones originales en la colección del Museo Bodoni en Parma (Italia). Algunos de los diseños modernos del tipo de Bodoni son: ATF Bodoni de M.F. Benton (1907-1915), Mergenthales Linotype Bodoni (1914-1916), Haas Bodoni (1924-1939), Bauer Bodoni de Louis Hoell (1924), Berthold Bodoni (1930). La fundición Stempel produjo adaptaciones de la Bodoni de Haas. (unostiposduros.com)

Bodoni

Tipografía

Caracteres de estilo romano moderno. La característica más notable de los caracteres bodonianos es el contraste notable entre el asta y el remate, que es recto y fino, siempre del mismo grueso.

ABCDEFGHIJKLM
NOPQRSTUVWXYZ
abcdefghijklmnop
qrstuvwxyz
1234567890

Bola terminal

Tipografía

Forma circular en el final del brazo, pierna o asta de letras como a, c, f, j, ó y. Este adorno se encuentra en muchos tipos modernos y algunos palos secos.

Bold

Tipografía

Tipo de letra en la que sus trazos son gruesos. Se llama también negrita o negrilla.

Boletín

Impreso destinado a la divulgación de noticias o información de carácter institucional o empresarial.

Bolos

Tipografía

En tipografía, carácter con forma de círculo que se usa principalmente para rematar textos, separar frases o marcar elementos en una lista (colocándose entonces al inicio de cada frase).

- 39 gorilas ruandeses
- 312 leones del Atlas
- 37 cebras del Cabo

Bolos o topos

■ Aunque no es obligatorio, un bolo sencillo (cuadrado o redondo) suele tener la misma altura que la m de la fuente a la que acompaña.

■ También se llama "boliche" o "topo" (aunque ésta palabra abarca más signos similares).

Bond

Imprenta

Tal vez con el periódico, es el tipo de papel de uso más común y extendido. Este papel es producido por los fabricantes en una amplia gama de gramajes y colores.

Boolean

Nombre tomado de G. Boole, matemático inglés del siglo XIX; El término "Boolean" se usa para describir la taquigrafía para operaciones lógicas en las computadoras, como lo son las que unen valores -y, o, no, ni, etc., llamadas "operadores Boolean", por ejemplo, "book and recent" o "new but not published".

■ Las expresiones "Boolean" comparan dos valores y conllevan al resultado ("return") falso o verdadero, representado por 1 y 0. En aplicaciones 3D, "Boolean" describe la unión o el desplazamiento de una forma a otra a partir de de otra diferente.

Pequeño **Diccionario** del Diseñador

Por: Reimers Design con licencia Creative Commons, para www.bocetosgraficos.com.ar

Borde

Delimitante. Cualquier elemento que sirva para confinar un espacio a una configuración o conformación determinada (Consuegra, 1976).

Borrador

Escrito provisional que luego de sucesivas correcciones y adiciones se convierte en un original.

Braille

Sistema para escribir e imprimir caracteres diseñado especialmente para uso de personas no videntes, su diseño se debe al profesor francés Luis Braille (1809-1852). Letras, cifras y signos de puntuación son grabados sobre un papel adecuado, en forma de puntos, utilizando la técnica del repujado, sello seco o *intaglio* (al tacto) estas formas pueden ser interpretadas o leídas por una persona ciega.

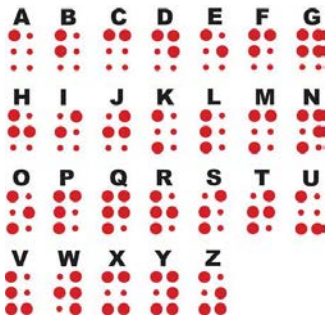

Brainletteres

Un boletín 100% administrable vía Web, solo necesita una cuenta de usuario habilitada y una clave de ingreso para poder acceder desde cualquier parte del mundo con solo una conexión a Internet.

Brainstorming

Marketing

Palabra inglesa que puede ser traducida como "tormenta de ideas". Es un método de investigación, mediante la reunión de un pequeño grupo de personas, a las que se les reúne para hallar ideas y soluciones nuevas.

Branding

Marketing

Hace referencia al proceso de creación de valor de marca (brand equity) mediante la administración estratégica del conjunto total de activos y pasivos vinculados en forma directa o indirecta al nombre y/o símbolo (isotipo) que identifican a la marca influyendo en el valor

suministrado; tanto al cliente como a la empresa oferente; por un producto o servicio, incrementando o reduciendo según el caso.

■ Son las representaciones gráficas de una empresa, que se proyectan al público a través de un símbolo o un diseño tipográfico especial. La combinatoria de los elementos visuales (nombre comunicativo, símbolo, alfabeto, colores y el sistema de señalización) da la apariencia global de la empresa y constituye una expresión física muy importante en los mercados en los que esta concurre.

■ Construcción y posicionamiento de una marca.

Brazo

Tipografía

Parte terminal que se proyecta horizontalmente o hacia arriba y que no está incluida dentro del carácter, como ocurre en la E, F, K, X, k, x.

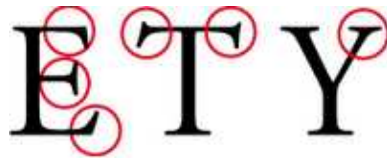

Breviario

Libro destinado a oficio canónico y usado a partir del siglo XI. Servía de apoyo a las exigencias de memoria que implicaba la recitación de los textos sagrados. Carácter del cuerpo de 9 puntos, o *Romana chica* es otra posible denominación. (*en el carácter de libro de rezos*).

Briefing

Marketing

Conjunto de datos sobre la empresa, sus objetivos, su estrategia...que sirven de base al consultor o diseñador para plantear la comunicación corporativa.

■ Término inglés que engloba a las instrucciones que el cliente da a su proveedor para que de acuerdo con ellas desarrolle la campaña de Marketing Directo desde la idea global hasta el envío del mailing.

Brillo

Capacidad de una superficie para reflejar la luz.

Brochures

Diseño editorial

Es toda aquella folletería que sea propia de una compañía y que la represente. El Brochure abarca desde trípticos publicitarios de un nuevo producto o servicio que su compañía ofrezca hasta las carpetas de presentación de proyectos que circulan de manera interna o externa.



■ Es decir, el Brochure abarca casi todo el material impreso propio de una empresa y cada uno de los diferentes tipos de Brochure debe ser diseñado de manera diferente.

Brushes

Software

Herramienta incorporada en aplicaciones de diseño gráfico que permite pintar con pinceles de espesor variable.

BTL Below The Line

Medios de comunicación no convencionales. Consistente en el empleo de formas de comunicación no masivas dirigidas a segmentos específicos desarrollada para el impulso o promoción de productos o servicios mediante acciones cuya concepción se caracteriza por el empleo de altas dosis de creatividad, sorpresa y sentido de oportunidad, creándose novedosos canales para comunicar mensajes publicitarios, y corporativos internos.

■ Emplea medios tales como el merchandising, eventos, medios de difusión no convencionales como celulares y promociones, marketing directo, entre otros.

Bucarán

Diseño editorial

También llamado bocacá, es una tela de hilo o algodón que se emplea en la encuadernación de libros.

Pequeño **Diccionario** del Diseñador

Por: **Reimers Design** con licencia **Creative Commons**, para www.bocetosgraficos.com.ar

Bucle

Tipografía

(Cola o gancho): Trazo curvo del sector inferior de la letra "g" minúscula.

Bullet

Tipografía

(•) Punto medio de mayor tamaño, usado principalmente como una señal tipográfica. Los bullets se ubican por lo general colgados, en el margen izquierdo para señalar ítems en un listado, o centrados en la columna para separar bloques de texto.

■ Un punto u otro símbolo usado al comienzo de un párrafo para diferenciar ítems en una lista o esquema o para agregar énfasis.

A	B	C	D	E	F	G	H	I	J
ⓐ	ⓑ	ⓒ	ⓓ	ⓔ	ⓕ	ⓖ	ⓗ	ⓙ	ⓚ
ⓛ	ⓜ	ⓝ	ⓞ	ⓟ	ⓠ	ⓡ	ⓢ	ⓣ	ⓤ
ⓖ	ⓗ	ⓙ	ⓚ	ⓛ	ⓜ	ⓝ	ⓞ	ⓟ	ⓠ
ⓡ	ⓢ	ⓣ	ⓤ	ⓖ	ⓗ	ⓙ	ⓚ	ⓛ	ⓜ
ⓞ	ⓟ	ⓠ	ⓡ	ⓢ	ⓣ	ⓤ	ⓖ	ⓗ	ⓙ
ⓙ	ⓚ	ⓛ	ⓜ	ⓝ	ⓞ	ⓟ	ⓠ	ⓡ	ⓢ
ⓤ	ⓖ	ⓗ	ⓙ	ⓚ	ⓛ	ⓜ	ⓝ	ⓞ	ⓟ
ⓠ	ⓡ	ⓢ	ⓣ	ⓤ	ⓖ	ⓗ	ⓙ	ⓚ	ⓛ
ⓜ	ⓝ	ⓞ	ⓟ	ⓠ	ⓡ	ⓢ	ⓣ	ⓤ	ⓖ

Buril

Instrumento utilizado para el grabado sobre superficies metálicas o de madera.

Bustrófedon

Diseño editorial

Antiguo sistema de escritura en el cual las líneas se trazaban alternativamente de izquierda a derecha y derecha a izquierda. Escritura de izquierda a derecha y de derecha a izquierda, alternativamente, a semejanza de los surcos que trazan los bueyes arando. Se usó en el alfabeto griego arcaico y en otros sistemas de escritura antiguos.

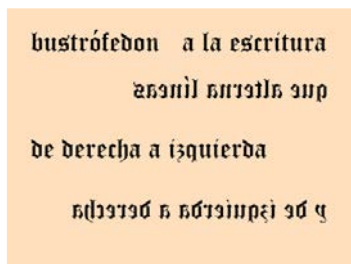

Byte

Software

Conjunto de 8 bits. Es la unidad mínima de información, que por lo general comprende ocho bits (dígitos binarios "cero o "uno").

■ También llamado octeto Se necesita un byte para representar un solo carácter alfanumérico

Kilobyte También kb
ó K. 1 Kb=1.024 Byte
Megabyte También Mb
ó M. 1 Mb= 1024 Kbytes
Gigabyte También Gb
ó G 1G= 1024 Megabytes

C

Cabecera

Diseño editorial

■ Nombre o logotipo de un periódico o revista. También se refiere a los nombres de las secciones cuando se destacan tipográficamente.

■ Zona del título en negrita que domina la portada de una revista o periódico.

■ El filete continuo que da fin al encabezado de una carta, de un periódico, de una revista, de una tabla o de otra composición similar.

Cabecear

Diseño editorial



En diseño, cuando elementos de distintas columnas (de un mismo texto o de distintos textos), caen uno al lado del otro o casi (lo que es incluso peor). Ese es el caso de ladillos que coinciden, de capitulares o números de apartados, de títulos de varias historias...

■ En la gran mayoría de las ocasiones es un defecto de diseño.

Cabeza

Diseño editorial

Parte superior de un impreso o libro.

Cabezada

Diseño editorial

Cordón de colores o blanco sobre una cinta que se pega en los extremos del lomo.

Cabezal

Diseño editorial

Línea al principio de una página que indica el tema del texto, el título del libro o el autor.

Cadena

Imprenta

Dispositivo formado por ese elemento que sirve para transportar los pliegos de papel a través de una máquina impresora.

Caja

Imprenta / Diseño editorial

Parte de la página destinada a la composición de texto. La caja puede ser un rectángulo o cuadrado delineado en tinta dentro del cual se diagraman textos, gráficos o fotografías



Medida de la mancha.

■ En lenguaje tipográfico, cajón plano, sin tapa, que contiene un solo cuerpo de la misma serie o familia de caracteres.

■ Una caja está dividida en una serie de compartimentos (*cajetines*) destinados a depositar en ellos las diferentes letras y signos de un alfabeto. Las cajas se ordenan, a modo de cajones, dentro de un mueble, llamado chibalete.

■ Espacio o superficie que delimita el área disponible para la composición de textos o imágenes de una pieza gráfica

Pequeño **Diccionario** del Diseñador

Por: Reimers Design con licencia **Creative Commons**, para www.bocetosgraficos.com.ar



Caja alta

Tipografía

Letras mayúsculas o vérsales. Se las denomina así por la posición en que antiguamente se guardaban las bandejas o cajas que almacenaban los tipos móviles metálicos de la imprenta tradicional.

- Las mayúsculas se guardaban en los cajones superiores del burro o mueble contenedor.

Caja baja

Tipografía

Letras minúsculas. Al igual que las de caja alta, se las denomina así por la posición en que se guardaban los tipos móviles metálicos de la imprenta tradicional.

- Las minúsculas se guardaban en los cajones inferiores del burro o mueble contenedor.

Caja Doble

Imprenta

Caja típica para componer a mano, que contiene en el mismo cajón un cajetín para las mayúsculas y otro para las minúsculas.

Cajetines

Imprenta

Cada uno de los compartimentos en los que se divide una caja de tipografía. Ver caja.



Cajista

Imprenta

También llamado compositor manual o tipógrafo, es el oficial de imprenta que tiene por misión componer los moldes que se han de imprimir.

Cálamo

Tipografía

Pluma. Instrumento de escritura constituido por una caña con la punta cortada. Ya era utilizada por los egipcios y adoptada hacia el siglo VI d. de C.

Calandria

Imprenta

Grupo de cilindros metálicos que colocados al final de las máquinas para hacer papel, sirven para alisar su superficie y obtener mayor brillo sobre el producto terminado.

Calcografía

El grabado calcográfico, también llamado talla dulce, tiene como base una matriz de cobre, acero o zinc. El proceso de la calcografía es inverso al de la xilografía, es decir, son las incisiones en hueco las que reciben la tinta y se imprimen en el papel, produciendo las áreas en color (contornos y sombras). Con esta técnica se pueden llevar a cabo trazos muy finos, tan tenues como se desee y en todas direcciones, dependiendo del grado de inclinación y de presión del buril sobre la matriz. La calcografía tiene variantes manuales, como la punta seca, y químicas, como el aguafuerte y el aguatinta.

Cálculo De Texto

Diseño editorial

Estimación del espacio que ocupará un texto al imprimirse en un cuerpo determinado. Consiste en contar los signos gráficos (*incluyendo los espacios blancos*) contenidos en el original o manuscrito de una obra. Para obtener este dato se acostumbra a contar el número de caracteres que hay en cada una de varias líneas (*elegidas al azar*) entre diferentes páginas (*cinco o siete*), luego se hace la suma de los resultados y se divide esta cantidad entre el número de líneas elegido; con este procedimiento se obtiene el número más aproximado de los caracteres que existen en una línea, el que multiplicado por el número de líneas de una página dará la cantidad final de caracteres que contiene el original.

Calibración

Diseño editorial

Estimación del número de páginas de un manuscrito mecanografiado.

Calibre

Tipografía / Imprenta

Grosor del trazo de una letra dentro de un sistema tipográfico. Medida de espesor de los papeles. Se expresa en milésimas de pulgada.

Caligrafía

Escritura manual considerada como un arte. En Occidente, la caligrafía tuvo su nacimiento en los manuscritos griegos. Con la introducción de la imprenta y el uso generalizado de los tipos móviles, la caligrafía artística perdió su importancia para venir a ser solamente empleada con fines decorativos en algunos documentos.

Caligrama

Composición poética en la cual las palabras están dispuestas de manera tal que crean imágenes ligadas a significados del texto.

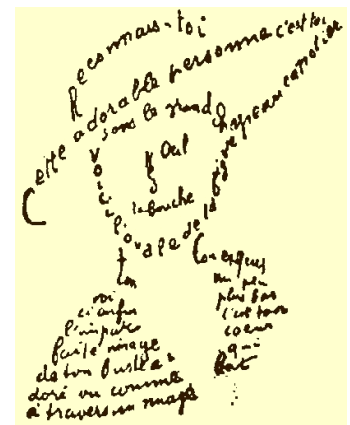

Caligrama de Guillaume Apollinaire

Calle

Diseño editorial

Coincidencia de espacios entre palabras en varias líneas de un mismo párrafo. Véase: Río

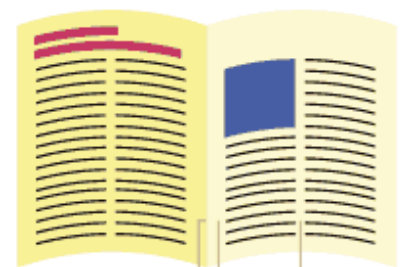

Medianil Margen Calle

El espacio entre columnas en un texto (no es el medianil ni los márgenes interiores).

- En composición de más de dos columnas es usual que las calles sean de la misma medida, aunque también se puede hacer alguna especialmente ancha para poner ahí sumarios, imágenes pequeñas, pies de foto, etc.... También se puede llamar "corondel ciego".

Pequeño **Diccionario** del Diseñador

Por: **Reimers Design** con licencia **Creative Commons**, para www.bocetosgraficos.com.ar

■ En imposición, el espacio libre que se deja entre los elementos de un montaje para facilitar su plegado y corte posterior.

Cama

Imprenta

Hojas de papel o acetato que se colocan entre la superficie del cilindro portamantilla y la mantilla para mejorar y ajustar correctamente la impresión (offset).

Camera nostrum

Forma especializada de cámara cinematográfica, que filma un fotograma por vez. También se usan cámaras de video, que graban fotograma por fotograma, mediante el grabador/reproductor de video (VTR) (Cotton, 1994).

Canal

■ En teoría de la comunicación, camino técnico o fisiológico que recorre un mensaje desde el emisor hasta el receptor.

■ En Linotipia, compartimiento alargado del almacén donde se guardan 22 matrices de una letra o signo. El almacén tiene 91 canales.

■ En tipografía, hendidura que produce en la base la máquina fundidora.

Cancilleresca

Tipografía

Tipo de cursiva derivada de la usada en la Cancillería del Papa con ligaduras extra y una mayor extensión de sus trazos curvos.

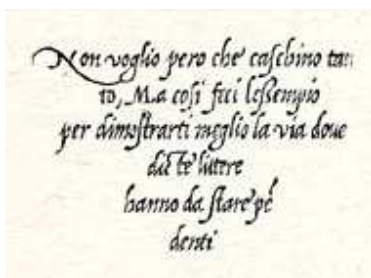

Canon

Tipografía

Carácter de un cuerpo de 24 puntos. También denominada *Palestina*.

Canto Doblado

Diseño editorial

Cualquier extremo plegado de un cuadernillo distinto del pliegue de encuadernación.

Canvas

Software

Lienzo: es el espacio en el que pintamos o trabajamos cuando se utilizan aplicaciones de diseño gráfico.



Caña

Filete formado por dos líneas.

Capital

Tipografía

Letra mayúscula. Su nombre deriva de la letra «capitalis» romana.

Capitular

Diseño editorial

Letra mayúscula, inicial de un párrafo, de tamaño notoriamente mayor al del texto. Generalmente ocupa más de dos líneas y se encuentra incrustada en el bloque de texto.

Etueros dolumsan vulla feuguercipis aute diam comllute conullute commy nibh eriu-re veliquisl eu facilla feugait dipsusto digna feuguero euguercil eraessi tem quat, si euipis ad eumsan ut lumsandit in exerijsuci etum dolumsa

■ En composición tipográfica latina, un carácter especialmente grande con el que se comienza un párrafo. En buena tipografía, es costumbre no usar signos de puntuación como capitulares. Sin embargo, en algunos casos, se dejan de lado las comillas, que se colocan a un cuerpo más reducido (aunque en español la costumbre es no ponerlas).

“**E**tueros dolumsan vulla feuguercipis aute diam comllute conullute commy nibh eriu-re veliquisl eu facilla feugait dipsusto digna feuguero euguercil eraessi tem quat, si euipis ad eumsan ut lumsandit in exerijsuci etum dolum

■ Su nombre se deriva de que el párrafo que las lleva suele ser un inicio de capítulo. En origen, cuando las obras se hacían manuscritas en los monasterios, las capitulares eran pequeñas obras de arte llenas de adornos y dibujos.

Caps

Letras mayúsculas

Carácter

El carácter se define, en primera instancia, como “señal o marca que se imprime, pinta o esculpe en algo”. A partir de aquí, las definiciones confluyen: “signo de escritura o de imprenta”, “estilo o forma” de estos signos (DRAE, 2001). Llama la atención que un carácter también es una “señal o figura mágica”, lo mismo que las “marcas o hierro con que los animales de un rebaño se distinguen unos de otros”.

■ Por el tipo de signos que cubre la sombrilla del vocablo carácter, se puede afirmar que el límite entre carácter y letra es muy sutil. Toda letra (vinculada a un sistema alfabético) es, a su vez, un carácter, pero no a la inversa (no todos los caracteres son letras propiamente dichas).

Caracteres Comunes

Diseño editorial

Caracteres de libro, caracteres utilizados en la composición de un texto, es decir, caracteres sencillos y bien legibles especialmente indicados para la composición seguida de libros, periódicos y revistas, a diferencia de los caracteres de resaltar y de fantasía.

Caracteres De Fantasía

Diseño editorial

Caracteres historiados. Los caracteres especialmente apropiados para la composición compleja (*composición de remendería*), en contraposición a los comunes, destinados a la composición de libros. No obstante, en trabajos de remendería con mucho texto se prefieren los caracteres de publicidad.

Caracteres De Libro

Diseño editorial

Ver Caracteres comunes.

Carátula

Diseño editorial

Tapa o cara principal de una publicación. La funda de un disco o la cubierta de un libro.

Interior: Reverso o cara posterior de la tapa o carátula

Cardinal

Tipografía

(#) También conocido como carácter numeral. Su nombre deriva de su uso en cartografía (*octothorp: ocho campos alrededor de un bloque central*).

Pequeño **Diccionario** del Diseñador

Por: Reimers Design con licencia Creative Commons, para www.bocetosgraficos.com.ar

Caricatura

Deformación de la realidad sobre la base de aumentar los rasgos fundamentales y más reconocibles.



Carlu, Jean (1900 - 1997).

Biografía

Cartelista francés, una de las figuras principales del diseño entre 1920 y 1930. Influenciado por el Cubismo, supo evolucionar hacia las imágenes simbólicas y arquitectónicas.



■ Comenzó como arquitecto estudiando en la Escuela de Bellas Artes en París, pero se inclinó hacia el arte comercial en 1917, cuando realiza su primer cartel para el editor Gaissier. En esta época abandona la Arquitectura después perder su brazo derecho en un accidente con un Trolebús en París a los 18 años.

■ De 1919 a 1921 trabaja con el impresor de carteles Sirven, sus primeros carteles tienen gran influencia de la obra de Cappiello. En 1920 al conocer al cubista Roger Souverbie y descubrir a Albert Gleizes también cubista francés, aprende el proceso "sección de Oro"; con esta técnica diseñó el cartel para faros Marchal. Entre 1921 y 1923 trabajó con la empresa de Futuro Publicidad. Bajo las

influencias de Juan Gris, a mediados de 1923, inicia la elaboración de su teoría sobre la expresión gráfica. Con su cartel de Monsavon (1925) llegó a la altura de Loupot y Cassandre.

■ En 1930 se incorporó a la Unión de Artistas Modernos. Dos años más tarde fundó la Oficina de propaganda para la paz. Donde diseñó el famoso cartel para el desarme, diferenciándolo de sus otros carteles por emplear por primera vez, el fotomontaje.

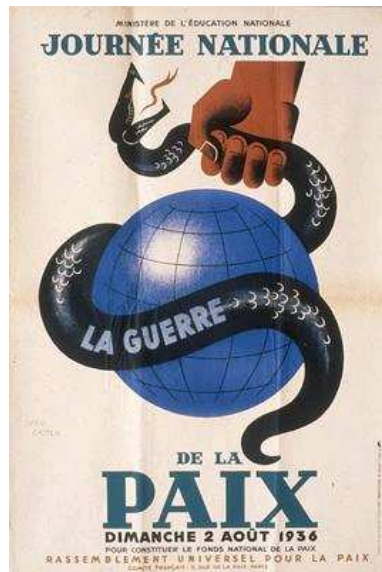

En 1937, fue presidente de la Sección Gráfica de Publicidad de la Exposición Internacional de París, donde trabaja junto al arquitecto René Herbst. En 1939 viaja a Estados Unidos a organizar una exposición en la feria de Nueva York Worlds, para el servicio informativo francés.

■ Estando él en Estados Unidos, París fue capturada por los nazis; por este motivo permaneció en América, donde diseñó algunos de sus mejores pósters de guerra para los Aliados. Su póster más famoso fue "La Respuesta de América!". Por este cartel ganó una medalla de los Directores del Arte de Nueva York. Durante su tiempo en los E.E.U.U. también diseñó para Container Corporation.

En 1953, volvió a Francia y continuó su trabajo como un diseñador y consultor del cartel para muchas compañías, incluyendo Air France y Firestone Francia. También diseñó los carteles para Perrier y Cinzano,

que fueron influenciados por Surrealismo en el esfuerzo de la paz (Stop Hitler now, etc.).

■ Aconsejó artísticamente en Larousse hasta el final de los años sesenta, trabajó en colaboración con Jean Colin, a Picart-le-Doux, a Savignac, Nathan, Excoffon. Fue presidente internacional de AGI a partir de 1945 a 1956 y se jubiló en 1974.

Carnase, Tom

Biografía

Nació en 1939. Es tipógrafo, profesor y diseñador gráfico. Carnase ha diseñado los gráficos para el envasado, exposiciones, identidad corporativa y logos para numerosos clientes, incluyendo a ABC, CBS, Coca-Cola, Condé Nast Publications, editorial Doubleday y NBC.



Ha diseñado diversas fuentes: ITC Avant Garde Gothic® (con Herb Lubalin), ITC Busorama™ (1970), WTC Carnase Text, WTC Favrilite, WTC Goudy, WTC Our Bodoni (con Massimo Vignelli), 223 Caslon, LSC Book, WTC Our Futura, WTC 145; con R. Bonder, Bolt®, Gorilla, Grizzly, Grouch, Honda®, Machine, Manhattan®, Milano Roman, Tom's Roman, Pioneer®.

Caron

Circumflexo invertido. Usado principalmente en consonantes y vocales en lenguajes de Europa Oriental. Utilizado en algunos lenguajes nativos americanos. Conocido también por su nombre checo háček.

Carpeta

Pieza gráfica diseñada especialmente para la presentación de bocetos, racionales, textos, presupuestos, etc.

Pequeño **Diccionario** del Diseñador

Por: Reimers Design con licencia Creative Commons, para www.bocetosgraficos.com.ar

Cartel

Pieza gráfica cuyo diseño permite la lectura a distancia. Es un material gráfico que transmite un mensaje, está integrado en una unidad estética formada por imágenes que causan impacto y por textos breves. Ha sido definido por algunos estudiosos como "un grito en la pared", que atrapa la atención y obliga a percibir un mensaje.

■ También puede definirse como un susurro que, ligado fuertemente a las motivaciones e intereses del individuo, penetra en su conciencia y le induce a adoptar la conducta sugerida por el cartel.



■ En conclusión, es un material gráfico, cuya función es lanzar un mensaje al espectador con el propósito de que éste lo capte, lo recuerde y actúe en forma concordante a lo sugerido por el propio cartel.

■ Ver afiche

Cartela

Tipografía

Trazo curvo (o poligonal) de conjunción entre el asta y el remate.

Carter, Matthew

Biografía

Nació en Londres en 1937, se introdujo en el mundo de la tipografía de la mano de su padre, Harry Carter, que era tipógrafo e historiador. Tras estudiar en Holanda y trabajar en Londres, emigró a Nueva York para trabajar en Mergenthaler Linotype. Después de una nueva etapa como freelance en Londres, en 1981 Carter cofundó **Bitstream**, la primera compañía especializada en tipografía digital. Desde principios de los noventa es director de Carter & Cone, donde ha realizado trabajos

para Microsoft (las fuentes Verdana y Georgia), Apple, Time, The Washington Post o The New York Times.

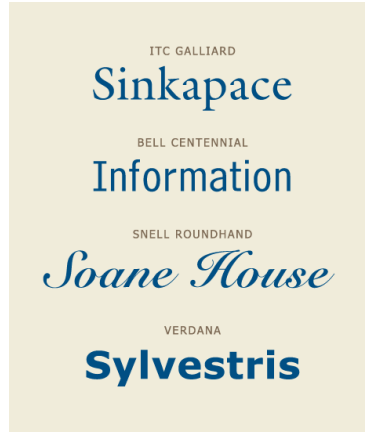

A lo largo de su carrera ha recibido numerosas menciones como la medalla del AIGA o el premio de la SOTA. Además de la Verdana y Georgia, también ha diseñado, entre otras, la Tahoma, la Bell Centennial o la Miller.

Cartesian

Sistema geométrico empleado en las aplicaciones 3D que usan números para localizar un punto en un plano en relación al origen donde se intersectan uno o más puntos.

Cartoné

Diseño editorial

El estilo normal de encuadernación de libros impresos en ediciones de tapas duras.

Cartucho

Cinta o banda imitando tela o pergamino. Sus extremidades están enrolladas y lleva un epígrafe o leyenda.

Envase contenedor de tinta de impresora.

Casado

Diseño editorial

Tipo de disposición de las páginas de un pliego para que, una vez plegado, queden todas en su orden correcto.

Caslon, William (1692 -1766)

Biografía

Nació en Cradley (Inglaterra). Caslon no era solamente un buen artesano sino que también era un excelente hombre de negocios, y la mezcla de ambas cualidades supuso la creación de la primera piedra de

la industria de creación de tipos inglesa. Con un gran sentido de marketing, puso en funcionamiento su propia fundición de tipos al lado de la fundición de la Universidad de Oxford. Su negocio fue financiado por dos impresores ingleses William Bowyer y John Watts y en una década se convirtió en el principal fundidor de tipos de Londres. En 1734 elabora su primer muestrario que contiene 38 fuentes que incluyen titulares desde 16 a 60 puntos, romanas y cursivas, negras, góticas, hebreas, griegas y florones (7 diseños), siendo grabadas por Caslon 35 de las 38.



■ El tipo de Caslon era de fácil lectura y diseño simple y fueron muy populares tanto en Europa como en América convirtiéndose en el principal suministrador de tipos en ambos continentes. La declaración de independencia americana fue impresa en 1776 usando su tipo. Mientras que la popularidad del tipo de Caslon fluctúa con los tiempos y los vaivenes de las modas, realmente nunca dejará de ser un valor seguro porque se trata de un tipo que trabaja bien en todas las situaciones y que aporta la gran personalidad de unas líneas clásicas definidas magistralmente (unostiposduros.com).

CCD Copuled Charge Device.

Dispositivo de digitalización en el que se basan la casi totalidad de los escáneres de bandeja (ver Flatbed Scanner).

CD-ROM

Acronimo para "Compact Disc" (disco compacto). Sólo de lectura. La tecnología CD se desarrolló para

Pequeño **Diccionario** del Diseñador

Por: **Reimers Design** con licencia **Creative Commons**, para www.bocetosgraficos.com.ar

el almacenamiento y distribución de información digital para usar en computadoras. Los datos se almacenan mediante pequeños "pits" (hoyos) - el tamaño que determina un 0 o 1- quemado dentro de una capa encapsulada y leído por un láser que distingue los "pits" de los "lands" (regiones o espacios entre los pits).



■ Los CD-ROM están basados en la tecnología de audio CD y miden 5 pulgadas de diámetro y se presentan en dos capacidades: 74 minutos de duración (la capacidad del CD se mide mediante el tiempo que toma grabar todo el disco), dando una capacidad de datos de alrededor de 650 MB; o discos de 63 minutos que dan una capacidad de 550 MB. La capacidad exacta puede variar de una marca a otra.

CD-RW

Compact disc rewritable, CD grabable, en el que se pueden grabar datos una y otra vez, así como en "media" magnética. Se le conoce también como disco EO (erasable optical).

Cedilla

Tipografía

Acento utilizado con consonantes, como el caso de "ç" en el catalán, francés, nahuatl y portugués. Existen otras consonantes que usan este acento como la "s", "t" y "n" en otros lenguajes. Sólo la ç se incluye en la mayoría de las fuentes comerciales.

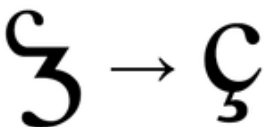

Ceja

Diseño editorial

Parte de la cubierta de los libros que sobresale de los cortes

Cenefa

Faja ornamentada, que se usa junto a los productos.



CGM Computer Graphics Metafile.

Software

Formato de gráficos de vectores que Core!DRAW! puede importar y exportar.

Channel Canal.

Software

Usado para definir un color. Según el modelo usado serán los canales que se manejen. Ver RGB, HSB, HLS, CMYK.

Checkbox

Software

Recuadro que aparece en muchos cuadro de dialogo, donde se habilita o inhabilita esta opción. Cuando la opción esta habilitada aparece una cruz en el cuadrado.

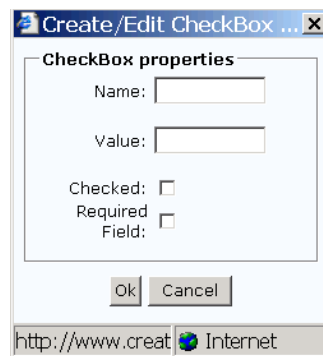

Chermayeff, Ivan (1932-)

Biografía

Diseñador gráfico e ilustrador estadounidense. Nacido en Inglaterra, emigró a los Estados Unidos en 1939. Temprano en su carrera, Chermayeff fue asistente de Alvin Lustig. Esta experiencia, combinada con la asociación con su padre, Serge Chermayeff, y Moholy-Nagy, le dio un sólido conocimiento del modernismo europeo. En 1960, llegó a ser socio de la firma Chermayeff y Geissmar Asociados. Desde entonces, ha aplicado su

sentido del color, la textura y la simplicidad de formas a una gran variedad de problemas de diseño.



Sus diseños para carteles como los de Mobil, con frecuencia consisten en dos elementos principales: una imagen provocativa y tipografía de apoyo que juntas revelan la esencia del mensaje (Carter, 1993).

Check M8

Diseño editorial

La pronunciación equivale a decir 'jaque mate' en inglés. Es un banner que se desplaza de un lado a otro de la página, termina por ubicarse a un lado de la misma y a veces cambia de forma.

Chivaleta

Imprenta

Mueble de madera o metálico que se empleaba para guardar cajas tipográficas y como banco de trabajo para la composición manual. (En Argentina se lo llamaba Burro).



Pequeño **Diccionario** del Diseñador

Por: Reimers Design con licencia Creative Commons, para www.bocetosgraficos.com.ar

Chromakey

Imprenta

Método de integración "color-temperatura" en el cual un color o gama de colores se hace transparente para permitir la superposición de imágenes o texto sobre una imagen (Cotton, 1994).

Chupado

Tipografía

Carácter alto y estrecho

Chwast, Seymour (1931-)

Biografía

Ilustrador y diseñador gráfico estadounidense. En 1954, Chwast co-fundó el Push Pin Studio, una empresa que alteró el curso del diseño gráfico norteamericano.

■ Su trabajo se basa en poderosos conceptos, un estilo distintivo de ilustración y un enfoque ecléctico de la tipografía y el diseño. El vocabulario formal y cromático de Chwast se basa en su apreciación de estilos artísticos del pasado — victoriano, art nouveau y art deco.

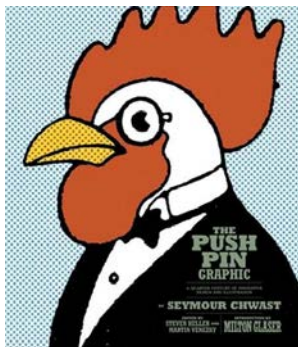

No se limita solamente a copiar viejos estilos sino que los pone en nuevos contextos y los revitaliza. Chwast también diseñó alfabetos de "novelty display" para Photo-Lettering, Inc y Mergenthaler Linotype. (Carter, 1993).

Cián

Imprenta

Uno de los tres colores primarios sustractivos. Una de las cuatro tintas empleadas para la impresión de policromía

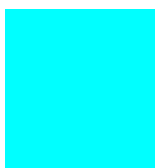

Cícero

Tipografía

Unidad de medida básica del material empleado en tipografía.

■ Tiene 12 puntos, que en el sistema Didot -usual en casi todos los países del mundo, unificado el año 1954 con la convención DIN 16507-, equivalen a 4,512 mm. En los Estados Unidos y otros países de América el sistema tipográfico de medidas es el angloamericano -basado en el Fournier y en la pulgada inglesa- que aún contando también 12 puntos, equivale a 4,233 mm y recibe el nombre de *pica* o *cícero pica*.

■ El sistema europeo de puntos Didot. Un cicero tiene 12 puntos y mide 4.512 mm (Cotton, 1994).

CIE L*a*b* LAB color space

Software

Es un modelo de color tridimensional basado en el sistema inventado por CIE para medir el color. El color L*a*b* está diseñado para mantener consistente el color a pesar del dispositivo usado para crear o darle salida a la imagen, como un scanner, monitor o impresora. El color L*a*b* está conformado por un componente luminoso o de luz (L) y dos componentes cromáticos: (a) verde a rojo y (b) azul a amarillo. El color L*a*b* (sin asteriscos) es el modelo interno de color usado por el Adobe Photoshop cuando se convierte de un modo de color a otro; el "Lab mode" (modo Lab) es de mucho uso cuando se trabaja con imágenes de un PhotoCD KODAK.

Cifras

Tipografía

(Figures) Una fuente de texto normalmente incluye sólo un set de cifras, el cual debiera ser (y lo que usualmente no ocurre) un set de cifras de texto (caracteres no alineados). Las fuentes expertas generalmente incluyen tres set adicionales: cifras capitulares, super y subscriptas.

Cinestesia

Correspondencia entre impresiones sensoriales.

Circumflexo

Tipografía

(â) Acento usado en el francés, portugués, rumano, turco y otros lenguajes. Normalmente las fuentes

ISO, incluyen sólo las vocales acentuadas de esta forma, ya que hay otros que la incluyen en la "w" y la "y".

Cirilico/a

Alfabeto adaptado del griego que usan serbios, ucranios y rusos. Fue creado entre los siglos IX y X sobre el modelo de las mayúsculas griegas con incorporaciones del alfabeto eslavo preexistente ideado por san Cirilo.

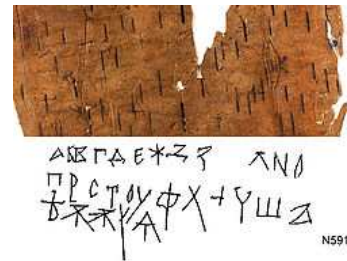

Claro (o altas luces)

Zonas más luminosas o reflectantes de una imagen de medio tono, se distinguen por contener los puntos más pequeños y distantes o por su ausencia

Claroscuro

Mezcla pictórica de luces y sombras para intentar dar efectos de profundidad al cuadro.

Clasicismo

Actitud estética basada en el arte y la literatura de la antigua Grecia y Roma, que hace énfasis en la simplicidad, la proporción y la forma. El Renacimiento (más o menos entre 1500 y 1700) marcó una renovación de los ideales clásicos.. Así como el arte, la literatura y el aprendizaje fueron renovados, de la misma manera ocurrió con la tipografía y el diseño de libros. El trabajo brillante de Nicholas Jenson, Aldus Manutius y Geoffroy Tory se convirtieron en los más puros modelos sobre los cuales la tipografía clásica pudo basarse. Sus actitudes han sido el foco de renovaciones similares en el diseño de libros y publicaciones en los estados unidos durante el siglo XX. (Carter, 1993).

Clip art/clip media

Colecciones libres de derechos de autor o regalías "royalty free" de fotografías, ilustraciones, patrones de diseño y otros ítems creados como movies, sonidos y "wireframe" 3D. Los clip arts están disponibles

Pequeño **Diccionario** del Diseñador

Por: **Reimers Design** con licencia **Creative Commons**, para www.bocetosgraficos.com.ar

en tres formas: en papel, que puede ser recortado y pegado dentro de un "camera ready art", en un disco o vía Web (actualmente más).



■ La calidad de las colecciones de clip art puede variar enormemente como también sus licencias, por eso se aconseja revisar ambas antes de comprarlos. Los clip art también se conocen como "copyright free" libres de copyright, pero es un nombre erróneo, debido a que el editor casi siempre se queda con los derechos de copyright del material (la compra del material sólo te otorga la licencia para usar las imágenes sin tener que pagar derechos posteriormente, y no asigna directamente el copyright).

Clipping path **Contorno vectorial (Bezier)**

Software

Define que áreas de una imagen deben ser consideradas transparentes o "clipped" (recortadas). Esto permite asilar el objeto del frente y es de mucho uso cuando las imágenes serán puestas encima de un fondo de color en el diseño de una página, por ejemplo. Los "clipping paths" generalmente se crean en un programa para la edición de imágenes como el Adobe Photoshop y al importarlas se incrustan en el archivo cuando se salva con EPS (desde Photoshop). Algunas aplicaciones para la composición de páginas como el QuarkXPress permiten crear "clipping paths", pero sólo se salvan con el archivo que genera el programa, de manera que si las imágenes puestas son de baja

resolución (FPO, archivos de imágenes que serán reemplazadas por las versiones a alta resolución), o si son los archivos del preview, el "trazado de recorte" no tendrá ningún efecto.

Clipboard

Software

Espacio de memoria de Windows donde se puede almacenar temporalmente información. Permite intercambiar información entre aplicaciones.

Clisé

Imprenta

Grabado empleado para impresión tipográfica. Consiste en una plancha de aleación metálica que, previamente sometida a un proceso fotoquímico, configura una imagen en relieve



CMYK

Imprenta

Siglas en inglés de los colores cian, magenta, amarillo y negro que son las cuatro tintas utilizadas en el proceso de impresión por cuatricromía. La combinación de estos colores en diferentes proporciones da como resultado todos los colores y matices.

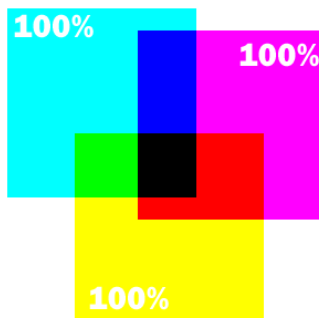

Códice

Diseño editorial

Libro manuscrito, generalmente anterior a la invención de la imprenta. Se trata de pliegos de cuatro páginas cosidos a mano.

Los romanos definen «codex» a las tablillas de madera recubiertas de cera y luego ligadas en conjunto para formar los primeros libros. En el medioevo las mismas son substituidas por cuadernos de tres o cuatro hojas de pergamino plegadas una o dos veces. (*del latín codex*) para la historia del libro, es la nueva forma que tomó el libro como substitución a los rollos de papiro sobre los que antiguamente se escribía.

Código

En un sistema de lenguaje —oral, escrito, visual, audiovisual—, el código es el conjunto de conocimientos, signos, señales y símbolos, así como sus reglas funcionales de aplicación (leyes de ensamblaje), por medio de los cuales se articulan y formalizan los mensajes. Sistema convencional de signos o de símbolos que permite transmitir e interpretar una información.

Cola

Tipografía

Asta oblicua colgante de algunas letras, como en la R o la K. Cola curva es la que se apoya sobre la línea de base en la R y la K, o debajo de ella, en la Q. En la R y en la K se puede llamar sencillamente cola.



Colección

Serie de obras que ha sido editada siguiendo una secuencia o plan de edición en el que se incluyen las características técnicas y el contenido de cada uno de los títulos que lo conforman.

Collage

Proceso de pegar objetos o fragmentos de objetos encontrados —papel, cuerda, tela, letras, fotografías, etc.) para formar composiciones con efectos simbólicos y visuales.

■ Esta técnica fue popularizada por los cubistas sintéticos y después explorada por los futuristas, dadaístas y surrealistas. (Carter, 1993)

Pequeño **Diccionario** del Diseñador

Por: Reimers Design con licencia **Creative Commons**, para www.bocetosgraficos.com.ar



■ Combinación de diversos elementos, normalmente en capas superpuestas, para crear una composición.

Colofón

Diseño editorial

(Pie de imprenta) Bloque de texto que se pone en la última página impar de un libro y en el que consta el lugar y la fecha de la impresión y el nombre de la imprenta. También incluye el número de tirada y el escudo del impresor.

■ Texto colocado al final de un escrito a modo de comentario o anotación que comprende normalmente el título, los nombres del autor y del impresor, la fecha y lugar de la impresión y, a veces, notas de interés histórico relacionadas con la localidad y el taller gráfico.

Color

Para un Psicólogo, es la sensación producida en el observador humano cuando la retina es estimulada por energía radiante. En un sentido amplio, la palabra color sirve para especificar una propiedad de un objeto. Para un físico el color se compone de aquellas características de la luz distintas del espacio y el tiempo, siendo la luz aquel aspecto de la energía radiante que el hombre percibe a través de las sensaciones visuales que se producen por el estímulo en la retina. Las características de la luz relativas al color, al cromatismo de la misma, son la longitud de onda dominante y la pureza. La primera corresponde a la característica de la sensación de color, llamada matiz; la segunda, a la característica denominada saturación. El espectro solar da 24 tonalidades de color.

■ Característica propia o adquirida de una superficie, mediante la cual, al incidir los rayos de luz blanca sobre ella, adquiere esta una apariencia visual determinada.

■ La percepción del color es proporcional a la textura de la superficie y al color de la luz que incide sobre ella (Consuegra, 1976).



■ **-key:** Prueba de color de superposición o progresiva, consiste en cuatro acetatos cada uno de los cuales contiene la imagen en un color separado (amarillo, magenta, cian y negro) y que superpuestos sirven de control para el registro de las tintas en la impresión y de aproximación al aspecto final de la imagen impresa en policromía. Es una marca registrada de 3M

■ **-process:** Los colores usados en los procesos de impresión de tricromía y cuatricromía. El cian, el magenta, el amarillo y el negro se usan para imprimir reproducciones a todo color de fotografías y opacos color, mediante la selección de color. Como los tres primarios se combinan para dar una gama de colores casi completa, la impresión en color de proceso es el método más económico para lograr todo tipo de colores. En la cuatricromía se usa el negro como sobreimpresión para añadir profundidad y contraste

Columna

Diseño editorial

Cada una de las partes del bloque de texto en que se divide la página impresa de una publicación periódica. Cada columna está separada de las otras por un corondel ciego.

■ Cuando el libro, compuesto con tipos corrientes, tiene una página demasiado ancha, no hay que tener miedo a partir la composición en dos o más columnas para que el ojo del lector vuelva con comodidad al principio de la línea siguiente.

■ También en este caso debe evitarse que la línea de inicio de párrafo sea la última de la columna

o que la de final sea la primera. Además, si no hay manera de conseguir que ambas columnas acaben con el mismo número de líneas, la derecha debe quedar una línea más corta que la de la izquierda. Es recomendable que la composición en columnas no utilice sangrías ni, en el caso de libros, corondeles./ Cada una de las partes en que suele dividirse la página en sentido vertical.

Coma

Tipografía

Marca gramatical, descendiente desde la más temprana práctica de los escribas. Su uso presenta ciertas confusiones fundamentalmente en el trabajo con cifras, ya que en Europa se usa como marca decimal.



Comillas

Tipografía

Las fuentes ISO standard incluyen cuatro formas de comilla «guillemot» y seis de comillas "anglo-germanas". Pero una de éstas últimas es idéntica a la coma y otra idéntica a la apóstrofe. En inglés y español el uso común es "doble" e 'individual'.

Comillas voladas

Tipografía

En composición tipográfica, justificar el texto por la izquierda dejando fuera (descontando) las comillas para alinear en los textos en si.

“Lorem
ipsum
sic amet”

Compacto

Diseño editorial

Se dice que una composición es compacta cuando las letras que componen una línea rozan las inmediaciones superiores e inferiores, es decir, cuando no existe ningún interlineado que las separe.

Pequeño **Diccionario** del Diseñador

Por: Reimers Design con licencia Creative Commons, para www.bocetosgraficos.com.ar

Compaginar

Diseño editorial

Disponer el orden de las páginas de una obra para su impresión. En edición, correcta disposición de los textos, blancos, ilustraciones y márgenes en todas las páginas de un impreso de forma que dé un resultado armonioso.

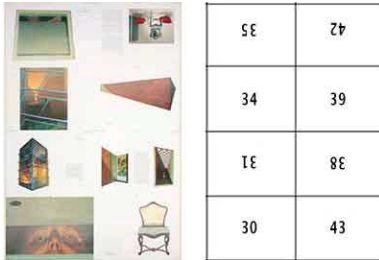

Compaginación

Diseño editorial

Ajuste. El trabajo de los compaginadores, es decir, formar la página compuesta (*la caja*).

Compaginador

Diseño editorial

Cajista que administra la composición de una obra distribuyendo el original entre varios cajistas (*de paquetes*), para que realicen la composición ordinaria (*en paquetes*), posteriormente él compagina la composición en páginas y pliegos.

Compensar

Diseño editorial

Repartir uniformemente los blancos distanciadores de las letras, las palabras o las líneas.

■ En las palabras compuestas con vérsales de tipos romanos antiguos la compensación es especialmente imperiosa en cuerpos grandes y emparejamientos de letras inoportunos.

■ Como material de blanco se usan espacios finos (*espacio de punto*), blancos de medio punto de latón (*espacios de medio punto*) y también espacios de papel.

■ Completar. Proceso idéntico al espaciado.

Componedor

Imprenta

Utensilio del cajista compuesto por una pequeña superficie, una trasera, un tope fijo en un extremo y otro ajustable que sostiene el cajista en la mano izquierda y en el que va colocando las letras que agarra de los cajetines para formar y justificar la línea.

■ Soporte de metal en el que el cajista dispone los tipos, ordenándolos en palabras y líneas.

Componer

Diseño editorial

Disponer un texto utilizando tipos y cuerpos de letras. Organizar elementos visuales en un espacio.

Composición

Distribución, balance y relación general de espacios, luces, colores y líneas que conforman una imagen. Levantamiento de textos para impresión

Composición Alineada

Diseño editorial

Composición de una línea sin sangría.



Composición En Caliente

Imprenta

Cuando se genera en metal fundido. Se llama composición en frío cuando se utiliza película.

Composición En Frío

Imprenta

Tipo compuesto con recursos fotográficos u otros que no involucran tipos de vaciado en metal.

Composición En Tercio

Imprenta

Tomando como unidad de espaciado un tercio de cuadratín en lugar del habitual medio cuadratín se lograba un espaciado entre palabra proporcionada y clara. Por ejemplo en un cuerpo de 12 puntos el espaciado ideal sería de 4 puntos.

Composición Espaciada

Imprenta

Composición en la que se ha ampliado la distancia entre letras de la palabra y también entre palabras,

letra a letra, mediante la intercalación de espacios. La imagen de la palabra se ensancha y aparece más clara. Una palabra aislada así compuesta contrasta con la composición no espaciada, sin embargo, a menudo se espacia inconscientemente, sin pensar que este tipo de composición no siempre queda destacada.

Composición Manual

Tipografía

Composición realizada colocando los tipos de los diferentes cajetines, en contraposición a la que se efectúa mediante una máquina. Antónimo: composición mecánica.

■ La que efectúa el cajista tomando los tipos a mano.

Composición Mixta

Tipografía

Opuesta a la composición corriente; composición compuesta en distintos tipos de letra o salpicada de signos, cifras y tablas.

Composición Ordinaria

Tipografía

Frente a la composición mixta o los trabajos de remendería, es la composición de líneas sucesivas con el mismo tipo.

Composición Tabular

Cabeza de tabla, pie de tabla.

Comprensible

Pieza gráfica más perfecta y mejor realizada que un boceto en el que se pueden utilizar textos o imágenes definitivas. Boceto final muy cercano al arte final

Comprimido

Software

Un gráfico almacenado en un formato comprimido ocupa menos lugar que la misma imagen sin comprimir. Los formatos comprimidos más comunes son GIF y JPEG, aunque también pueden existir por ejemplo PCX o TIFF comprimidos.

Comunicación

Término que deriva del latín commune y del sufijo ie-, similar a fie-, que significa hacer, es decir, realizar la transmisión de información o de conocimiento entre una persona y otra del modo más exacto posible. Es hacer común un significado a una comunidad con el fin de que toda ella pueda comulgar en la comprensión del mismo

Pequeño **Diccionario** del Diseñador

Por: Reimers Design con licencia Creative Commons, para www.bocetosgraficos.com.ar

■ Proceso por el cual una fuente emisora influye sobre un sistema receptor a través de la manipulación de signos (creatividad, combinatoria, codificación), configurando mensajes y circulando éstos a través de determinados canales físicos.

Concordancia

Tipografía

Unidad de 4 cíceros, es decir, 48 puntos.

Condensado

Tipografía

Un tipo de letra estrecho y esbelto.

Connotación

Significado secundario que se añade a una palabra de acuerdo con el sistema de valores del hablante. Cada una de las notas cualitativas contenidas en el significado de una palabra.

Contraste

Tipografía

Oposición, contraposición o diferencia notable entre cosas. En el análisis de las letras, el contraste hace referencia al grado de contraste entre los trazos gruesos y finos de la misma. En tipos como Gill Sans o Helvética no existe contraste, mientras que en tipos como Bodoni el contraste es alto.

Controladores de curva

Software

(Ver Manejadores de nodo)

Constructivismo

Movimiento artístico ruso influenciado por el cubismo y el futurismo, que se piensa comenzó en 1913 con los "relieves pintados" de Vladimir Tatlin. El término constructivismo se derivó del Manifiesto Realista, publicación escrita por Tatlin y sus seguidores en 1920. Al tratar de defender la nueva era tecnológica, los proponentes de este movimiento fueron artistas-ingenieros que "construían" su trabajo.

■ El diseño gráfico y la tipografía fueron influenciados principalmente por los constructivistas El Lissitzky y Alexander Rodchenko. Moholy-Nagy, bastante influido por El Lissitzky, diseminó las ideas constructivistas en la nueva Bauhaus en Chicago. (Carter, 1993)

■ Movimiento dentro de la escultura abstracta fundado en Rusia en 1917 por Antoine Pevsner y su hermano

Naum (Pevsner) Gabo. El movimiento rechazaba -como el Suprematismo- la utilidad social del arte y contradecía la creencia, entonces imperante, de que la escultura debe ser en primer término un problema de volumen y masa en el espacio, proponiendo en cambio un arte en el cual contara el movimiento y se utilizaran materiales contemporáneos en particular aquellos relacionados con la máquina.



■ Otros artistas de reconocida importancia vinculados con el constructivismo fueron Vladimir Tatlin, Alexander Rodchenko y El Lissitzky. Pero no era la abstracción en sí el principal objetivo de los constructivistas sino en las palabras de Aaron Sharf- "la expresión de una convicción fundada en motivos muy profundos, de que el artista podía contribuir a hacer más elevadas las necesidades físicas e intelectuales de la sociedad en su conjunto, estableciendo un contacto directo con la producción a base de máquinas, con la ingeniería arquitectónica y con los medios de comunicación gráficos y fotográficos.



■ Satisfacer las necesidades materiales, expresar las aspiraciones, organizar y sistematizar los sentimientos del proletariado revolucionario tal era su objetivo: no un arte político, sino la socialización del arte.

■ Los constructivistas apoyaron con gran entusiasmo la Revolución de Octubre de 1917 dedicándose a la creación de un arte con similares objetivos, es decir de un arte del proletariado, pero con la Nueva Política Económica de Lenin se puso seriamente en duda la utilidad del movimiento el cual comenzó a perder influencia y a ser remplazado por el Realismo Socialista.

Consuegra, David (1939-2004)

Biografía

Connotado diseñador gráfico colombiano. Obtuvo la licenciatura en artes visuales de la Universidad de Boston, y la maestría de la Universidad de Yale, ambas en los Estados Unidos. Fue fundador del primer programa de diseño gráfico en su país y, en 1990, la Universidad Nacional de Colombia lo nombró Profesor Emérito. Ha ejercido la docencia durante más de 35 años en numerosas instituciones colombianas de educación superior y ha impartido cursos en universidades de los Estados Unidos y de España. A lo largo de su carrera, ha aplicado sus conocimientos de diseño gráfico, tipográfico, editorial, de elaboración de carteles, de identidad gráfica corporativa y de ilustración, entre otros.

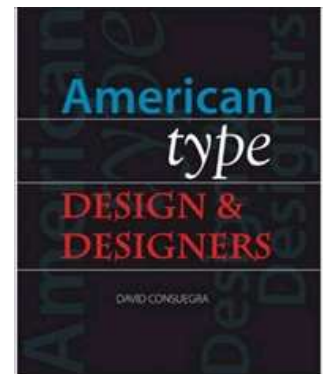

Fue diseñador gráfico en el Museo de Arte Moderno de Bogotá de 1963 a 1968, y ha sido consultor en dicha materia para diversas empresas de su país. Su obra gráfica -carteles, marcas, símbolos y fotografías- se ha expuesto en muestras individuales y en numerosas exposiciones colectivas, tanto nacionales como internacionales. Es autor de múltiples libros infantiles y de obras relacionadas con su especialidad, y ha realizado infinidad de diseños de identidad

Pequeño **Diccionario** del Diseñador

Por: Reimers Design con licencia **Creative Commons**, para www.bocetosgraficos.com.ar

gráfica corporativa para empresas de su país, de los Estados Unidos, Alemania, Suiza, España, Bélgica y Corea.



- Ha recibido diversos reconocimientos, como la Medalla de Oro, otorgada por la Asociación Colombiana de Diseñadores; el primer premio en el rubro de Símbolo, en dos ocasiones, concedido por la Corporación Nacional de Turismo en 1991, y por los organizadores de los Juegos Panamericanos en 1996, respectivamente.
- Desde 1994, es miembro del International Trademark Center de Bélgica.

Contacto

Reproducción fotográfica obtenida por exposición en estrecho contacto de una película fotográfica con papel sensibilizado, película o plancha

Contorno

Borde visible de un objeto en el espacio.

Contra carátula

Cara posterior principal o contratapa exterior de una revista o libro (De la Piedra). Cara o tapa posterior de una publicación. – interior: reverso o cara interior de la contra carátula

Contraforma

Tipografía

Hace referencia a los espacios internos y externos, que rodea la forma de los caracteres. La contraforma posibilita la visualización de la letra y el reconocimiento de estilo.

Contraformas o contrapunzones



- Puede ser abierta (inglés: aperture) o cerrada (inglés: counter).
- También se llama "contrapunzón".

Contraportada

Diseño editorial

Es la cara posterior de la anteportada o portadilla, puede ir en blanco o bien figurar el título general de la obra, cuando ésta consta de varios tomos. También puede figurar algún texto con o sin retrato del autor.



Contraste

Las diferencias en tono entre las zonas más oscuras y las más claras de una imagen. Grado de diferenciación entre una forma y el espacio que la rodea.

- Relación de tonos entre claros, mediotonos y sombras en un original o una reproducción

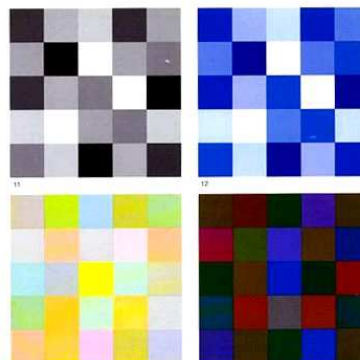

Contratipo

Diseño editorial

Composición en blanco (tipos) sobre negro (fondo).

Copete

Diseño editorial

Desarrolla lo esencial de la información y por lo tanto tiene una relación de continuidad con el título, independientemente del orden de lectura que realice el lector. Se trata de enunciados breves, no necesariamente relacionados entre sí; admiten una relación de continuidad sintáctica aunque las frases estén separadas por un punto y debieran referir, especialmente en las coberturas de más de una página, a las informaciones principales de esas páginas.



- Su función es sostener y alimentar el título; no se construye como una enumeración o un resumen de lo que se ofrece al lector. ■

Contextualiza y ordena la información con datos puntuales

Copista

Diseño editorial

El letrista que escribía el texto en los libros manuscritos medievales.

Copyright

(©) En tipos pobremente diseñados, este signo aparece como superscript, pero el lugar correcto tipográficamente es desde la línea de base.

- Derechos de reproducción o copia. Conjunto de derechos garantizados por la ley a los autores de obras literarias, artísticas, musicales, etc. contra usos no autorizados.

Pequeño **Diccionario** del Diseñador

Por: **Reimers Design** con licencia **Creative Commons**, para www.bocetosgraficos.com.ar

Cornisa

Diseño editorial

Jerarquía tipográfica que en los libros, generalmente indica la sección o capítulo correspondiente a la página en que se encuentra ubicado.

■ Elemento arquitectónico que está colocado sobre un entablamento, sobresaliendo.

Corondel.

Diseño editorial

Línea fina (*filete delgado de 0,2 mm aproximadamente*) u orla sencilla que separa las columnas de texto o los anuncios publicitarios de una página.

■ Línea vertical que se sitúa en el margen o espacio que hay entre dos columnas de texto -llamado también medianil- de una publicación escrita.

■ Cuando no existía corondel era costumbre llamar a ese espacio entre columnas "corondel ciego". Hoy día se le suele llamar simplemente "calle".



■ En los papeles hechos a mano, especialmente en los verjurados, se llama corondeles a las rayas verticales más claras que se dejan ver al trasluz, huella de los hilos metálicos que formaban la estructura de hilos metálicos usada para su fabricación

Corrección

Diseño editorial

Revisión; tanto la lectura de las galeradas, como la corrección por medio de signos de las erratas encontradas o de las modificaciones deseadas, así como de la corrección en plomo del cajista. Puesto que en la linotipia debe rehacerse toda una línea para corregir un error, siempre puede cometerse otro nuevo.

Corrección De Galeradas

Imprenta

Corrección de primeras; la primera corrección de pruebas en el papel que se lleva a cabo minuciosamente en la propia imprenta. Lo que

marque el corrector lo corregirá el cajista o linotipista en el material tipográfico, se sacará una nueva copia y se le enviará al autor o a la editorial para que se hagan cargo de la corrección de segundas del autor.

Corrección De Autor

Diseño editorial

Lectura del autor. Tras la corrección de los errores de composición señalados en las pruebas de primeras (*corrección de primeras*), se le remite una copia al autor para que la lea.

Corrector

Diseño editorial / Imprenta

Persona encargada de revisar, y en su caso corregir, los textos. Se puede diferenciar entre el corrector de textos o corrector de pruebas y el corrector de estilo. El primero se encarga de corregir los posibles errores tipográficos, faltas de ortografía o errores en la transcripción de un texto. El corrector de estilo, además de lo anterior, también corrige fallos referidos al estilo, tales como determinadas faltas de concordancia, barbarismos, reiteraciones, etc.

Corrido

Imprenta

Debido a errores técnicos, algunas letras pueden exceder los límites de la caja, por lo que al comprobar (o revisar) la composición antes de la tirada de la prueba debe prestarse especial atención a esta posibilidad.

Cortar

Imprenta

El encuadernador corta las hojas de papel con unas medidas determinadas, en caso contrario se limita a cortar lo necesario para que todas las hojas entren en la guillotina. Así, corta aproximadamente ocho milímetros del margen de pie, cinco del margen de corte y dos del margen de cabeza. Las disposiciones de las cajas debe determinarse de tal manera que la doble página abierta del libro cortado ofrezca un aspecto agradable.

Costa, Joan

Biografía

Es comunicólogo, diseñador, sociólogo e investigador de la comunicación visual. Consultor de empresas y profesor universitario.

Desde 1975 preside la Consultoría en Imagen y Comunicación, CIAC International, con sedes en Madrid, Barcelona y Buenos Aires, dedicada al diseño e implementación de programas globales de Identidad e Imagen Corporativa.



■ Ha dirigido más de 300 programas de Comunicación, Imagen e Identidad Corporativa para empresas e instituciones de diferentes países de Europa y América Latina.

■ Catedrático de Diseño y Comunicación Visual, Universidad Iberoamericana de Puebla, México. Director Internacional de Diseño, Universidad de Arte, Ciencia y Comunicación, UNIACC, de Chile.

■ Ha impartido cursos en Universidades y congresos en España, Francia, Italia, México, Cuba, Argentina, Brasil y Alemania, entre otros.

■ Escribe, conjuntamente con Abraham Moles, varias obras sobre diseño y comunicación en España, Argentina y Francia. Es autor de más de dos docenas de libros y de centenares de artículos sobre imagen, diseño y comunicación publicados en diferentes países de Europa y América Latina.

■ Es el creador y director de la primera Enciclopedia del Diseño publicada en el mundo (Ediciones Ceac, Barcelona) y asesor de la Biblioteca Internacional de Comunicación (Editorial Trillas, México).

■ Es miembro fundador de la Association Internationale de Micropsychologie Sociale des Communications (Estrasburgo), de la Standing Conference on Organisational Symbolism and Corporate Communications, SCOS (Suecia) y de la Asociación

Pequeño **Diccionario** del Diseñador

Por: Reimers Design con licencia **Creative Commons**, para www.bocetosgraficos.com.ar

Brasileira de Semiótica (São Paulo). Es miembro del Comité Científico de la Fundación para el Desarrollo de la Función Social de las Comunicaciones, Fundesco, Madrid, y de la revista DX, Estudio y Experimentación del Diseño, México.



■ Ha sido galardonado por el Art Directors Club de New York, 1987; Premio de la revista Control y Premio Liderman de Relaciones Públicas (España 1988), Premio Liderman Internacional de la Comunicación y Premio de la Generalitat de Cataluña 1989. Finalista del Premio Fundesco de Ensayo 1993 y ganador del Premio Fundesco de Ensayo 1994. Actualmente es profesor del Instituto Europeo de Design, la Escuela Superior de Diseño Elisava (España) y la European Communication School (Bélgica). Es creador y director de los Cursos on-line «Master Internacional DirCom», «Postgrado Internacional de Creación y Gestión de Marcas» y «Taller Intensivo de Diseño de Marcas». www.jcosta.es

Cran

Imprenta

Muesca que tiene cada letra de imprenta para que, al colocarla en el componedor, pueda el cajista conocer si ha quedado en la posición conveniente. Ranura que presenta el tipo en una de sus caras para facilitar su rápida colocación.

Creatividad

Actividad creadora o capacidad imaginativa de hallar soluciones nuevas o ideas originales. La creatividad es la aptitud del ser

humano para la combinatoria, es decir, la combinación de formas y mensajes nuevos a partir de combinaciones originales de signos (véase heurística).

Crédito

Las fotografías, ilustraciones, infografías u otro tipo de gráfico deben acreditarse. La acreditación es la firma del autor o el lugar donde fueron adquiridas. La firma responde a un criterio de responsabilidad profesional, otorga veracidad a la información que proporciona el gráfico y es, a la vez, reconocimiento de el/los autores. Mención impresa en una pieza gráfica, de personas que intervienen en su producción y realización

■ Lista de realizadores, escritores, director, productor y otros, que han contribuido a la factura de una película o programa de televisión. Por lo general se pasan al final de la película o programa (Cotton, 1994).

■ Véase también Bandera.

Crema

Signo ortográfico auxiliar, también llamado Diéresis, representado por dos puntos (¨) que se disponen horizontalmente sobre la vocal a la que afectan. Ver diéresis.

Croma key

Software

Clave croma; proceso electrónico que elimina un color sólido (normalmente azul o verde) que permite sustituirlo con otra imagen. Se utiliza a menudo para componer varias imágenes.

Cromalín

Imprenta

Sistema fotoquímico de prueba de color que integra una serie de emulsiones coloreadas y laminadas conformando una sola unidad, se emplea por lo general con imágenes pictóricas tramadas. Es marca registrada de DuPont

Crop

Software

Herramienta incorporada en aplicaciones de diseño gráfico para el recorte de una superficie dentro de una imagen, eliminando el resto.

Crop marks

Imprenta

Líneas de corte. Pequeñas líneas que indican por donde guillotinar una trabajo una vez impreso.

Crosshair Cruce de registro.

Imprenta

Pequeñas cruces que se imprimen fuera de la imagen para facilitar el registro correcto de cada color en los trabajos a varias tintas.



Cruz (dagger, obelus)

Tipografía

(†) Marca de referencia, usada principalmente con notas al pie. En tipografía europea, es también un símbolo de mortalidad utilizado para marcar el año o nombre de fallecidos. En lexicografía para marcar formas obsoletas

Cuadernillo. Booklet.

Diseño editorial

Conjunto de pliegos de papel plegados y listos para encuadernar.

■ Conjunto de páginas del tamaño final del impreso obtenidas, generalmente, por los dobles y cortes sucesivos a que se somete el pliego impreso, conformando una unidad para la encuadernación

Cuadrado

Pieza pequeña de metal, cuya altura es aproximadamente una séptima parte menor que la tipográfica y que se usa para separar las palabras entre sí y para rellenar las líneas.

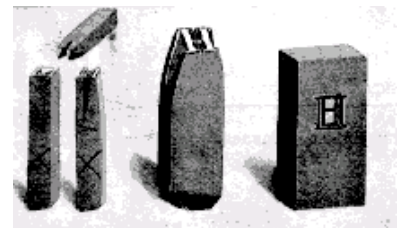

Las dimensiones de su cuerpo coinciden con las de la letra. Podemos hablar de cuadratinos o medios cuadratinos (*cuadrado*) y blancos de 3, 2, 1,5 y 1 puntos (*espacios*).

Cuadratín

Tipografía

Unidad que sirve para medir el espacio blanco inicial de una línea de texto.

Pequeño **Diccionario** del Diseñador

Por: **Reimers Design** con licencia **Creative Commons**, para www.bocetosgraficos.com.ar

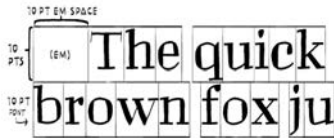

■ Medida tipográfica cuya anchura equivale al cuerpo del tipo con el que se está componiendo. En tipo de 14 puntos, el cuadratín (cuya anchura es la misma que la de una M) tiene 14 puntos de anchura.

Cuadrícula

Diseño editorial

Estructura subyacente de una página. Está formada por unas líneas de guía que no se imprimen y que determinan la situación de las columnas, el tipo de titulares y otros elementos de la página. Conjunto de líneas no impresas que definen las opciones de layout de página. Se usa para asegurar la consistencia visual entre cada una de las páginas de un documento o entre diseños relacionados (Cotton, 1994).

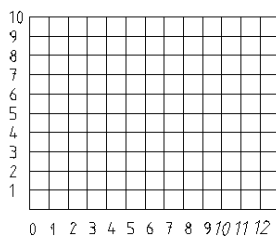

Cuadro de dialogo

Ventana que se despliega cuando se necesita datos o valores adicionales para realizar la acción indicada.

Cuatricromía

Imprenta

Proceso de reproducción a todo color, por separación de imagen en tres colores primarios (cyan, magenta y amarillo) más el negro.

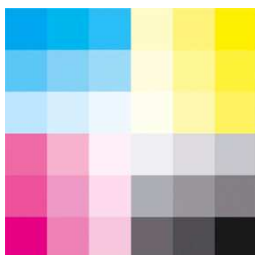

■ Cada uno de los cuatro colores se coloca en una plancha separada que al imprimir sobre las otras

reproduce el efecto de todos los colores del original. Proceso utilizado para realizar impresiones litográficas, serigrafías o grabados, que imprime las imágenes como una serie de cuatro componentes de color separados. Los cuatro colores son los tres primarios sustractivos (cian, magenta y amarillo) y el negro (Cotton, 1994).

Cubierta

Diseño editorial

El Diccionario de la Lengua Española la define en tercer término como "forro de papel del libro en rústica". Otros vocablos empleados son tapa, portada, pasta, carátula.

Cubismo

El más importante movimiento artístico del siglo XX. Establecido en París entre 1907 y 1914 principalmente por los pintores Pablo Picasso y Georges Braque. El cubismo enfatizó la estructura de los objetos fragmentándolos en planos angulares y formas que podrían verse simultáneamente. El conocimiento de Picasso sobre las pinturas de Cezanne y el arte escultórico africano contribuyeron al movimiento. Otros dos artistas de gran importancia en el movimiento fueron Juan Gris y Fernand Léger. (Carter, 1993).



■ Estilo pictórico creado por Picasso y Braque. Abandona la representación de una única perspectiva del tema y en su lugar combina diversas perspectivas superpuestas, a menudo en formas cuboides o geométricas. Cubismo: Iniciado por Picasso y Braque, con el soporte teórico del poeta G. Apollinaire, a los que se sumaron otros importantes artistas

contemporáneos como J. Gris, Léger y los esposos Delaunay.

■ Los cubistas perseguían llegar a la verdad esencial del objeto y no sólo en su aspecto externo y pasajero. Así, Picasso, en su obra "Las señoritas de Avignon" (1906-1907), presumiblemente iniciadora del estilo, presentó el espacio de forma pluridimensional, con perspectivas superpuestas e imágenes simultáneas en el tiempo. El Cubismo fue determinante para otras corrientes coetáneas: Constructivismo, Abstractismo y Futurismo.

Cuchilla

También conocida con el término inglés *Cutter*, en español *cúter*. Utilizada en estudios gráficos y agencias de publicidad. Tiene el aspecto de un bolígrafo metálico con una cuchilla en forma de cuña en la punta.

Cuerpo

Tipografía

En tipografía clásica, bloque de metal donde está grabada la letra y que comprende tanto el ojo como los hombros y las prosas. En tipografía digital este concepto se conserva en referencia al espacio que rodea la letra. El cuerpo se mide en puntos tipográficos.

■ Tamaño de un tipo. Define la dimensión del carácter tipográfico. Su medida refiere al tipo móvil, y corresponde al tamaño de la letra, más el espacio correspondiente al hombro superior y al hombro inferior.

Cuerpo de Letra

Tipografía

Fuerza de cuerpo.

■ Extensión de la letra en el sentido del asta vertical del ojo, es decir, perpendicular a la línea de impresión; determina la medida y por lo general coincide con el tamaño de la letra; aun así puede darse el caso de que se funda una letra de 7 puntos en un cuerpo de 8 puntos.

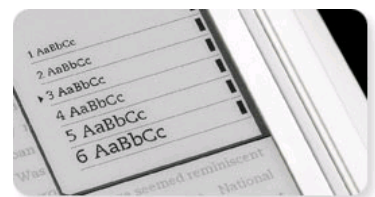

Pequeño **Diccionario** del Diseñador

Por: **Reimers Design** con licencia **Creative Commons**, para www.bocetosgraficos.com.ar

Cuerpo de texto

Diseño editorial

También llamado bloque de texto o galera.

■ Texto principal de cualquier documento; el cuerpo del documento. También se refiere a cualquier texto utilizado para simular cuerpo de texto, por ejemplo en la preparación de maquetas de presentación. Con frecuencia se utilizan con este objeto textos en latín o griego (Cotton, 1994).



Cuneiforme

Escritura caracterizada por signos de forma triangular determinados por la punta del instrumento especial utilizado para grabarlos. Su invención se atribuye a los sumerios (3000 a. de C.)

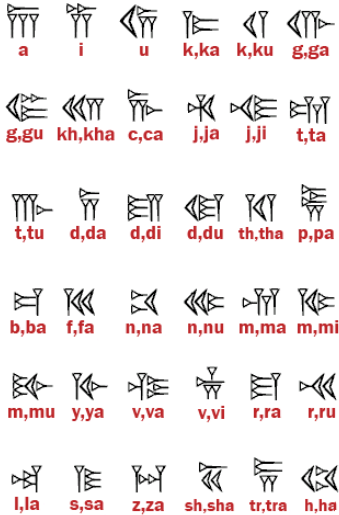

Cursiva

Tipografía

El término "cursiva" designa a la tipografía cuya apariencia se asemeja o está inspirada en la tipografía manual. También se la denomina "tipografía de mano". En algunos programas informáticos se denomina así a la versión inclinada de la letra. El primer impresor en utilizarla fue Aldo Manucio para las obras de Virgilio editadas en octa

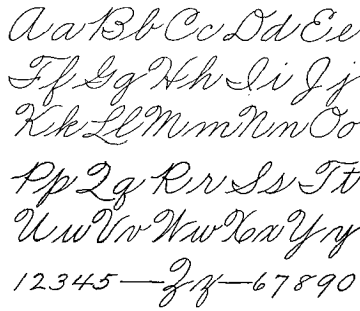

Cursor Puntero.

Software

Gráfico generalmente con forma de flecha que se desplaza por la pantalla según el movimiento del ratón.

Cursus

Imprenta

Rastro que deja el elemento escritor al recorrer el soporte. El cursus estará definido por el ductus, por lo tanto, a cada ductus le corresponderá un cursus.

Curvas de Bézier

Software

En aplicaciones de dibujo, es una línea curva entre dos puntos de control. Cada punto es una pequeña base de datos, o vector, que almacena información como su grosor, color, medida y dirección. Las formas complejas pueden ser aplicadas a la curva manipulándolas por medio de "manijas", que salen a partir de los puntos de control.

Puntos de Control

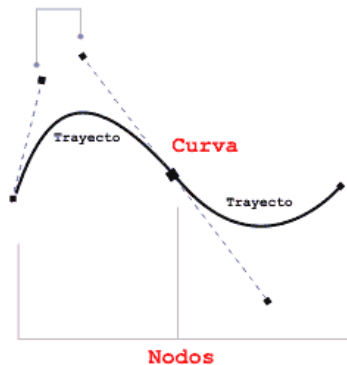

Cúspide

Tipografía

Punto superior de encuentro de los trazos de un carácter tipográfico que forman un ángulo menor a 90°. En el alfabeto, por lo general las letras A, M, N y W tienen cúspides.

D

Dadaísmo

Movimiento artístico surgido durante la Primera Guerra Mundial y que se caracterizó por rebelarse contra los valores artísticos tradicionales mediante formas de expresión absolutamente irracionales y nuevas. El dadaísmo fue la respuesta de algunos artistas a un mundo considerado fuera de quicio.

■ Comenzó en 1916 en el cabaret Voltaire de Zurich, donde un grupo de creadores escandalizó al público con recitales de poesía, lecturas de textos demenciales y actores disfrazados con elementos cotidianos. Así pretendían protestar contra la ignorancia y la vanidad del hombre y lo hicieron con trabajos que cuestionaban todos los valores vigentes hasta ese entonces y que no tenían relación con lo que hasta ese momento se entendía por arte. Algunos de sus representantes fueron Hans Arp, Richard Huelsenbeck, Johannes Baader y quienes se bautizaron como dadaístas.



■ Ese término veía del concepto francés de dada que significa "caballito de madera" y que fue encontrado por Hugo Ball al abrir al azar una enciclopedia. En su crítica a lo que ellos llamaban arte burgués crearon un anti arte, fuera de cualquier encasillamiento histórico. Ejemplo de esto fue la creación que Marcel Duchamp expuso en 1913 en una galería: un botellero, la rueda delantera de una bicicleta y un urinario. Con ello quiso decir que el arte no sólo depende de la obra en sí sino del contexto de su presentación. En los años 1920, coincidió con el Surrealismo. Representantes Dada fueron: Picabia, Arp, Duchamp, Schwitters, entre otros.

Pequeño **Diccionario** del Diseñador

Por: Reimers Design con licencia Creative Commons, para www.bocetosgraficos.com.ar

Daga

Símbolo tipográfico con forma de pequeña cruz o puñal con la punta hacia abajo. Estos son distintos ejemplos de dagas.

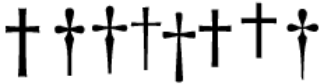

Tiene dos usos principales:

- Como referencia para una nota al pie de página sin usar numeración. En este caso se usa después del asterisco y antes de la doble daga (en orden de notas en una misma página).

- Entre paréntesis, como signo antepuesto a una fecha para indicar el momento del fallecimiento de una persona; por ejemplo: Manuel Machado (+ 1936) [sustituir aquí el símbolo + por la daga].

- Ver Cruces

Data

Diseño editorial

En una publicación periódica, parte de la cabecera en la que se indica la fecha.

De Saussure, Ferdinand

Profesor suizo de lingüística. De Saussure fue el primero en sugerir el nombre "semiología" para el estudio de los sistemas de signos en una sociedad. Enfocó el lenguaje desde un punto de vista estructural, como un sistema auto-contenido de partes interdependientes (signos) que adquieren valor a través de su relación con el todo. (Carter, 1993)

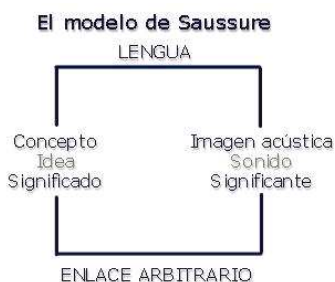

De Stijl

Movimiento holandés fundado en 1917 por Theo van Doesburg con el propósito de refinar los principios del cubismo y establecer leyes formales de armonía universal a través de la completa inobjetividad. Para alcanzar esto, los elementos formales fueron reducidos a formas horizontales, verticales y líneas; el color se limitó al rojo, amarillo, azul, negro y blanco.

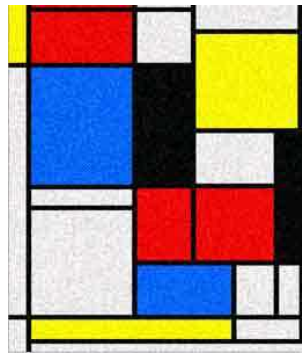

El grupo creyó en que las leyes del "arte puro" podían aplicarse a objetos cotidianos, elevando de este modo la vida cotidiana. Fueron miembros activos de este grupo Piet Mondrian, Bart van der Leck, Cesar Domela, J. J. P. Oud, Jan Wils, Vilmos Huszar y Gerrit Rietveld. (Carter, 1993).

Degradé

Transición gradual entre dos colores o tonos de un color. Antes de la "era digital" los degradados sólo se podían realizar con el aerógrafo. Actualmente los programas de ilustración y maquetación incluyen la posibilidad de realizar degradados lineales, centrales, circulares, etc. Fondo desvanecido de oscuro a claro o viceversa

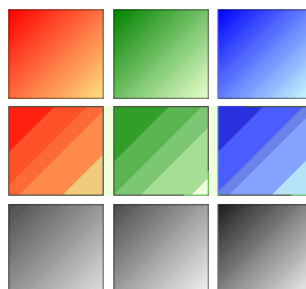

Delantera

Diseño editorial

Parte derecha de un impreso o libro. Un libro se abre por su delantera.

Demo

Abreviatura de Demostración.

Demostración

Muestra de un proyecto o un servicio con el que se muestra su funcionamiento.

Denotación

Opuesto a connotación; no es lo que una imagen evoca, sino lo que explica. La denotación reagrupa los

significados colectivos y comunes (comunidad de repertorios culturales) válidos para todos los individuos que utilizan un mismo lenguaje en el sentido reflejado en un diccionario. La denotación es la relación establecida — institucionalizada— entre el signo o la imagen y el objeto real que representa.

Densidad

Grado de absorción de luz u opacidad de una imagen

Densitómetro

Imprenta

Instrumento utilizado para medir y controlar la densidad del color

Descendente

Tipografía

Trazo inferior de las letras minúsculas que se prolonga por debajo de la línea de base.

Es decir, cualquier parte de una minúscula que sale por debajo de las letras como la 'x' o la 'm'.



- En el alfabeto latino estándar, sólo tienen 'descendente' estas letras: q, y, p, g, j.

Desktop Publishing.

Software

DTP. El uso de computadoras personales, programas de diseño de página e ilustración, y/o impresoras para producir materiales impresos.

Desprendible

Imprenta

Parte de una pieza gráfica adecuada para su desprendimiento manual

Destacar

Sombrear o dar relieve a una letra con un tinte o color colocado en el margen o por debajo de ella (Cotton, 1994)

Diafragma

Fotografía

Abertura ajustable del objetivo que determina la cantidad de luz que pasa al interior de la cámara

Pequeño **Diccionario** del Diseñador

Por: **Reimers Design** con licencia **Creative Commons**, para www.bocetosgraficos.com.ar

Diagrama

Representación gráfica de una función matemática o de las variaciones de cualquier magnitud variable, mediante líneas o superficies, referidas a ejes o a planos. Según los sistemas de referencia, los diagramas se distinguen en cartesianos o polares, bidimensionales o tridimensionales, y según la escala en que estén representadas las magnitudes, en diagramas a escala natural o a escala logarítmica.

■ Se llama también diagrama la representación gráfica de una serie de magnitudes para ser confrontadas entre sí, mediante líneas o superficies o figuras diferentes de dimensiones proporcionales a las mismas magnitudes.

Diagramación

Distribución u organización de los elementos de un mensaje bimedia (texto e imagen) en un espacio bidimensional mediante criterios de jerarquización de la información buscando funcionalidad del mensaje (fácil lectura) bajo una apariencia estética agradable.

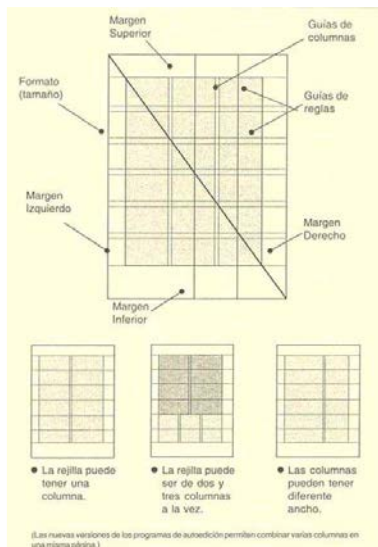

Diamante

Tipografía

Carácter de un cuerpo de 3 puntos. Ver Ala de Mosca

Diapo

Texto o dibujo blanco sobre un fondo pleno (generalmente negro) o reticulado.

Diapositiva

Imagen positiva en blanco y negro o a color cuya base es una película transparente y que se puede observar proyectada o con luz transmitida. Hay gran cantidad de formatos desde los 35 mm.

Diario

Las publicaciones impresas que se diferencian en función de su periodicidad. Esta periodicidad puede ser diaria (por eso se lo denomina diario o periódico en otros países), semanal (semanario o revista), mensual (caso de muchas revistas especializadas) o anual (anuario).



■ Existen desde la aparición de la imprenta, siendo el primer medio de comunicación de masas y los vehículos originales del periodismo. Aunque la información sea su función más destacada, la prensa periódica posee, como todo medio de comunicación, las funciones de informar, persuadir, promover, formar opinión, educar y entretener (habitualmente resumidas en la triada informar, formar y entretener).

Diéresis

Signo ortográfico auxiliar, también llamado Crema, representado por dos puntos (¨) que se disponen horizontalmente sobre la vocal a la que afectan. En español tiene los usos siguientes:

■ Debe colocarse obligatoriamente sobre la u para indicar que esta vocal ha de pronunciarse en las combinaciones gue y gui: vergüenza, pingüino. Debe escribirse también sobre las letras mayúsculas: BILINGÜE, LINGÜÍSTICA.

■ En textos poéticos, la diéresis puede colocarse sobre la primera vocal de un diptongo para indicar que las vocales que lo componen deben pronunciarse en sílabas distintas; así, la palabra a la que afecta y, en consecuencia, el verso

en que aparece cuentan con una sílaba más a efectos métricos: «¡Oh! ¡Cuán suave resonó en mi oído / el bullicio del mundo y su rüido!» (Espronceda Diablo [Esp. 1840-41]). Esta licencia poética se llama también diéresis.

Didonas

Tipografía

Nombre dado al estilo de las tipografías Romanas Modernas. La nomenclatura une los apellidos Didot y Bodoni, dos tipógrafos exponentes del estilo referido.

Didot, Firmin

Biografía

Firmin Didot nació el 14 de abril de 1764 en París en el seno de una familia de impresores, editores y creadores de tipos, actividades que realizaban en la empresa fundada por su abuelo Francoise Didot en 1713. En 1783-84 la fundición Didot produce el primer tipo moderno y lo usa para imprimir el Gerusalemme Liberata de Tasso. Este tipo no era la romana ligera que había usado Francoise Amproise Didot (padre de Firmin) para varios trabajos de encargo, sino que era un tipo nuevo fácil de leer, una romana robusta con unos remates delgados y pronunciada modulación vertical. Se desconoce si Firmin Didot graba los dos primeros tamaños originales de este tipo pero si se conoce que el produjo los siguientes dos tamaños más pequeños del mismo tipo además de una cursiva cuando solo contaba 19 años de edad.

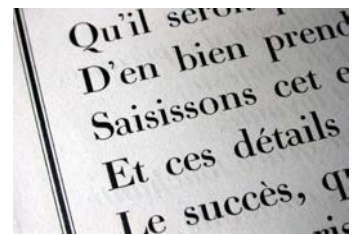

Parte del éxito del nuevo tipo se debió al uso del papel tejido que había desarrollado y usado John Baskerville en Inglaterra para imprimir su Virgil en 1757. Este nuevo tipo de papel proporcionaba una calidad de la superficie de impresión superior que era lo que necesitaba los tipos de Didot con sus finos remates y trazos. El nuevo tipo fue utilizado para imprimir una Biblia en latín en el año 1785 y los Discours de Bossuet en el 1786. En los años siguientes Didot

Pequeño **Diccionario** del Diseñador

Por: **Reimers Design** con licencia **Creative Commons**, para www.bocetosgraficos.com.ar

incrementa el contraste de su tipo y se convierte en la única persona en la historia de la tipografía en grabar una familia de fuentes con incrementos de medio punto. (10 pt, 10,5pt, 11 pt). Pero Firmin Didot alcanzó su cota más alta en la creación de tipos en 1798 cuando grabó una nueva fuente que utilizó para el Virgil de 1798 en la legendaria edición del Louvre. Este tipo lo convierte en una autoridad tipográfica en Francia y como consecuencia de ello Napoleón Bonaparte le nombra director de la Fundación Imperial, cargo que ostentará hasta su muerte en 1836.



El tipo moderno de Firmin Didot se convierte, en el tipo de Francia y en el estándar nacional para las publicaciones francesas, y aunque esta aceptación no fuera universal de hecho incluso en la actualidad muchas publicaciones siguen el modelo Didot. Muchas fundiciones europeas de la época compraron el diseño original de Didot o elaboraron variaciones del mismo. Llegados a este punto, la cuestión más obvia es la comparación de la romana de Bodoni con la diseñada por Didot. El hecho histórico es que ambos habían estudiado los trabajos de Nicholas Jenson, William Caslon, John Baskerville y otros maestros tipógrafos y desde estas observaciones habían llegado a conclusiones similares. No existe ninguna duda sobre que Didot creó el primer tipo moderno y que Bodoni se basó, entre otras referencias, en el tipo creado por Didot para crear el suyo propio. Pero puestos al lado uno de otro, y aun coincidiendo en tamaño, peso e interlineado lo primero que se observa es que ambos tipos difieren en algo. El tipo de Didot sugiere mayor calidez y elegancia mientras que el tipo de Bodoni transmite una mayor robustez y dureza. (unostiposduros.com)

Die neue Typographie

Enfoque tipográfico revolucionario que se originó en los años 1920s y que aplicó ideas funcionalistas de los movimientos modernos al diseño gráfico. La "nueva tipografía" fue articulada en principio por Jan Tschichold. Rechazaba la ornamentación y todo lo artificial, era puramente funcional y reflejaba la nueva era de las máquinas. Las composiciones resultantes eran muy dinámicas y asimétricamente estructuradas, consistían en letras sans-serif y otras formas elementales.



Algunos diseñadores exploraron los límites de la tipografía a través de la experimentación intuitiva. Entre ellos se encontraban Piet Zwart, H. N. Werkman, Paul Schuitema, Ladislav Sutnar, Herbert Matter, Henryk Berlewi y Willem Sandberg. (Carter, 1993).

Difusse filter

Filtro para lograr un efecto similar a la visión a través de un cristal traslúcido.

Digital (tipografía)

Tipografía codificada digitalmente como un número específico de puntos sobre una retícula. Las fuentes son almacenadas electrónicamente como instrucciones digitales para computador. Debido a la fenomenal velocidad de la composición digital de textos y el continuo mejoramiento de la calidad, la tipografía digital ha revolucionado la industria de la composición tipográfica. (Carter, 1993).

Digitalización

Convertir una imagen en un patrón de punto (BITMAP)

Digitalizar

Digitalizar Convertir cualquier información gráfica o audiovisual a formato digital. Por ejemplo, el proceso de escanear una imagen.

Dimensión

Cualquiera de las tres medidas: alto, ancho y profundidad, con las que se puede dar valor cuantitativo a algo tangible (Consuegra, 1976).

DIN

Imprenta

Acrónimo de Deutsches Institut für Normung e. V. Organización alemana que normaliza técnicas para varios tipos de aplicaciones.

■ Una de las más famosas son los tamaños de papel:

DIN A0, DIN A1, DIN A2, etc.

Las medidas son:

A0 - 841 × 1189 mm.

A1 - 594 × 841 mm.

A2 - 420 × 594 mm.

A3 - 297 × 420 mm.

A4 - 210 × 297 mm.

A5 - 148 × 210 mm.

A6 - 105 × 148 mm.

A7 - 74 × 105 mm.

A8 - 52 × 74 mm.

A9 - 37 × 52 mm.

A10 - 26 × 37 mm.

Díptico.

Diseño editorial

Pequeño folleto de cuatro caras plegado por la mitad (generando dos hojas).



Impreso de dos caras impresas enfrentadas, con el reverso en blanco. El nombre proviene de las antiguas dípticas o tablas plegables enceradas interiormente en que acostumbraba la Iglesia primitiva anotar en dos listas pareadas los nombres de las personas vivas o difuntas por quienes había que orar.

Pequeño **Diccionario** del Diseñador

Por: Reimers Design con licencia **Creative Commons**, para www.bocetosgraficos.com.ar

Dirección

Fuerza desbalanceada. Movimiento con un sentido de orientación definido. Representado gráficamente por la flecha no solo nos permite orientar nuestros movimientos sin ninguna duda sino que es la base de toda la señalización del tráfico en el mundo. Norte, sur, este y oeste. Noreste, sudoeste, sureste, noroeste. (Consuegra, 1976).

Direccionalidad

Tipografía

Trayectoria que asume la línea base, donde se sustenta o apoya el texto de una composición tipográfica.

Directo

Transformar o modificar una imagen a un único color para su posterior impresión.

Director

Software

Aplicación para el desarrollo de animaciones gráficas y multimedia producido por la empresa Macromedia.

Diseño

Organización de materiales y procesos de la forma más productiva, en un sentido económico, en un equilibrado balance de todos los elementos necesarios para cumplir una función (L. Moholy Nagy, 1938).

■ Es la integración de requerimientos técnicos, sociales y económicos, necesidades biológicas, con efectos psicológicos y materiales, forma, color, volumen y espacio, todo ello pensado e interrelacionado.

Diseño gráfico

El diseño gráfico es una actividad intelectual, técnica y creativa involucrada no solamente con la producción de imágenes sino con el análisis, la organización y los métodos de presentación de soluciones visuales a los problemas de comunicación. La información y la comunicación son las bases de una vida interdependiente alrededor del mundo, ya sea en las esferas del intercambio económico, cultural o social. La tarea del diseñador gráfico es la de proveer las respuestas correctas a los problemas de comunicación visual de cualquier orden en cualquier sector de la sociedad.

Dispensador

Caja o cualquier otro tipo de expositor de cartón o plástico cuya función es contener productos, folletos o información de cualquier clase y ofrecérsela al consumidor. Ver Display

Display

Palabra del inglés utilizada para denominar a cualquier soporte publicitario de tipo expositor.

Disposición

Manera como están ordenados los elementos componentes de un total (Consuegra, 1976).

Distintivo

Elemento gráfico que utiliza una empresa, una organización o un individuo para identificarse visualmente.

Dither

Reticulado. Método por el cual se reproducen tonos de gris mediante diferentes patrones de zona blanca y negras.

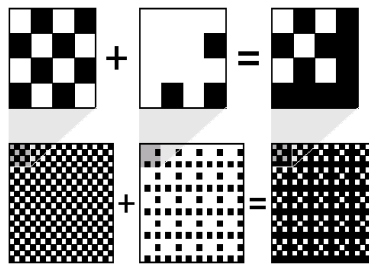

Divisa

Elemento que se lleva generalmente en la solapa del vestido como medio de identificarse con un determinado grupo.

Documento

Software

Archivos con datos, creados por las aplicaciones para almacenar información específica. (ej. Los documentos creados por Photoshop contienen imágenes tipo bitmap, los del Corel gráficos de vectores, etc.)

Dot gain Ganancia del punto.

Imprenta

Aumento del área cubierta por las zonas impresas, que hacen que las imágenes se oscurezcan.

Dots

Imprenta

Puntos que componen una imagen impresa.

DPI

Imprenta

Dots Per Inch (punto por pulgada) Unidad de medida. Se refiere a un documento impreso y a la cantidad de espacio entre los puntos de Cyan, Magenta, Amarillo y Negro Doble página Formato publicitario en publicaciones donde el anuncio ocupa dos páginas consecutivas.

Drag & drop

Software

Arrastrar y soltar. Capacidad provista por aplicaciones de diseño gráfico que posibilita ejecutar la mayoría de sus funciones utilizando el mouse, arrastrando y soltando iconos.

Dreyfus, John (1918-2002)

Biografía

Tipógrafo, historiador y conferencista británico. Dreyfus, académico de primer orden, diseñó libros para la Cambridge University Press, donde fue asistente de imprenta entre 1949 y 1955.



También diseñó libros para el Club de Ediciones Limitadas de New York, del cual fue consultor europeo de 1956 a 1977. Como consejero tipográfico de la British Monotype Corporation (1955-1982), fue responsable de la edición tipográfica de Univers, Apollo, Photina, Sabon y Dante. (Carter, 1993).

DRUPA

Sigla formada por el principio de dos palabras alemanas: DRUCK y PAPIER, que significan - respectivamente- imprimir y papel. Es el nombre de la Exposición Internacional quizá más importante del mundo gráfico, que se celebra periódicamente en Düsseldorf, Alemania.

Duchamp, Marcel (1887-1968)

Artista francés. Duchamp fue el líder del movimiento Dada, y un rebelde inventor que desmitificó y redefinió el arte. Demostró con su trabajo y el ejemplo de toda su vida

Pequeño **Diccionario** del Diseñador

Por: **Reimers Design** con licencia **Creative Commons**, para www.bocetosgraficos.com.ar

que el arte era una cuestión de azar así como de elección personal. Estas actitudes lo llevaron a pintarle un bigote a la Mona Lisa y a exhibir objetos encontrados (tales como orina) como obras de arte.



Su rebeldía contra la convención artística conmocionó al mundo del arte y al público, pero los forzó a encontrar una nueva manera de ver y de pensar. (Carter, 1993).

Dumio
(Del inglés dummy)
Maqueta / Raff

Duotono
Imprenta
Reproducción a dos tintas con dos medios tonos de una fotografía en blanco y negro

Ductus
Tipografía
Se denomina "ductus" al movimiento de la mano que, respetando la estructura de la letra, define la intensidad y la gracia de los trazos tipográficos.

Dwiggins, William Addison (1880-1956). *Biografía*
Diseñador tipográfico y editorial estadounidense. Dwiggins acuñó el término "diseño gráfico" en los primeros años de la década de 1920. Es reconocido por los casi 300 libros diseñados para Alfred A. Knopf, y por dieciocho tipografías producidas para Mergenthaler Linotype. De éstas, solo cinco se hicieron públicas, entre las que se cuentan Caledonia y Electra (dos de

las más importantes del siglo XX.), Metro y Eldorado.



Como estudiante de Frederic Goudy durante el cambio de siglo, Dwiggins pudo ser considerado el último gran remanente del movimiento de Artes & Oficios. (Carter, 1993).

E

E-book
Software
Libro electrónico. Editado en formato digital, no utiliza el papel como soporte físico. Incorpora las posibilidades de enlaces Web

Edesa
En la antigua Mesopotamia la casa de las tablillas o escuela de escritura en donde los jóvenes aprendían la escritura cuneiforme.

Edición
Diseño editorial
Frecuencia de impresión de un periódico para su publicación. Número de ejemplares que se tiran de un impreso. No obstante, el editor puede imprimir con fines especiales cierto número de ejemplares por encima de la edición y para poder hacer frente al defecto y sustituir los pliegos que han quedado inservibles con la encuadernación se establece desde el principio un aumento para la edición. Si, tras la primera impresión, un libro se imprime una segunda o una tercera vez se habla entonces de una segunda o tercera edición. Puesto que las diferentes ediciones pueden ser de distinta tirada, no se puede deducir una cantidad determinada de ejemplares a partir de tales datos.

Editar
Diseño editorial
En medios gráficos se utiliza más la palabra componer.

Editio Princeps
Imprenta
La primera edición en imprenta de un texto ya conocido a través de códices manuscritos anteriores a la invención de la imprenta.

Editor
Diseño editorial
El productor de cualquier clase de publicación.

Editorial
Diseño editorial
Es la empresa comercial que adquiere manuscritos, los transforma en libros y los comercializa. El objeto social de la empresa es editar, imprimir, fabricar, publicar y distribuir libros de diversa índole.

Egipcia
Tipografía
Romana antigua sin perfiles pero de remates muy marcados; tipo universal de la máquina de imprimir.

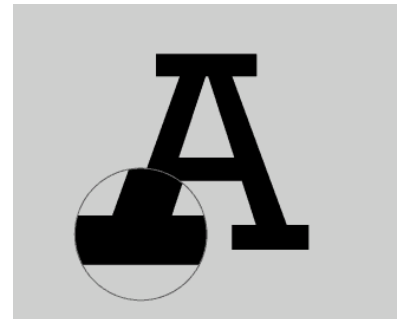

Eisenman, Alvin (1921-2008)
Biografía
Diseñador gráfico, tipógrafo y educador estadounidense.

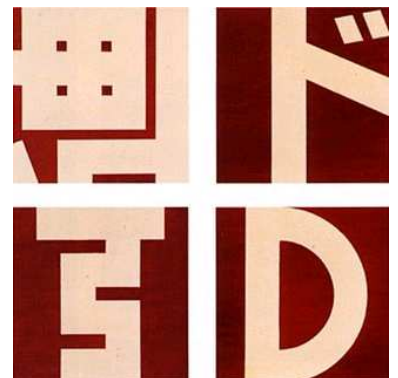

Pequeño **Diccionario** del Diseñador

Por: Reimers Design con licencia **Creative Commons**, para www.bocetosgraficos.com.ar

Eisenman ha sido profesor y administrador en el programa de diseño gráfico de la Universidad de Yale por casi cuarenta años (desde 1950).

Fue gerente del departamento de diseño de la editorial McGraw-Hill (1945-1950) y tipógrafo de la Yale University press (1950-1960). Trabajó como presidente del American Institute of Graphic Arts de 1960 a 1963. Muchos de sus libros fueron honrados en la selección de la AIGA's Annual Fifty Books Exhibition. (Carter, 1993).

Eje

Tipografía

En tipografía, el eje de una letra generalmente sigue el eje del trazo que realiza la pluma u otra herramienta utilizada en la escritura del carácter. Si una letra tiene trazos gruesos y finos, se extiende una línea entre los trazos finos y esta línea revelará el eje de la letra. No hay que confundirlo con la inclinación de la letra.

Eje Humanista

Tipografía

Trazo oblicuo de la letra que refleja la inclinación natural de la escritura manual.

Eje Racional

Tipografía

Eje vertical típico de las letras de estilo moderno o romántico como Bodoni.

Ejemplar

Diseño editorial

Copia dentro de una tirada de cualquier material impreso, desde un periódico a un folleto.

Elipsis

La elipsis en lingüística se refiere a ciertas construcciones sintácticas en las que no aparece alguna palabra que se refiera a una entidad lógica necesaria para el sentido de la frase.

■ En gramática tradicional se dice a veces con cierta informalidad que la "elipsis consiste en suprimir algún elemento del discurso sin contradecir las reglas gramaticales".

E-Mail

Software

Expresión en inglés que significa *correo electrónico*. Medio de comunicación a través de mensajes con ordenadores.

Emblema

Figura o conjunto de figuras que representan de un modo simbólico las actividades, cualidades o ideales de una persona o sociedad.



■ Figura de representación (metafórica y simbólica) que se compone generalmente de formas heráldicas, jeroglíficas, consagradas por el uso. Se sitúa en el nivel cultural para representar ideas abstractas: la paloma blanca es el emblema de la paz, la guadaña emblema de la muerte, etc.

Eme

Tipografía

Espacio fijo equivalente al cuadratín del cuerpo.

Emisor

Fuente de un mensaje. Organismo productor del mensaje o de la señal en dirección al receptor.

Emoticon

Software

Signo tipográfico que consiste en reproducir con letras caras con distintas expresiones. Utilizado en el correo electrónico, chat y servicios de mensajería instantánea para dar sentidos a los mensajes.



Encabezado

Diseño editorial

Título, cabeza o parte superior de una información

Encolado

Imprenta

El papel puede llevar más o menos cola. Se añade cola en el proceso de fabricación del papel para unir la pasta; una abundante aplicación de cola hace al papel apto para la escritura.

Encuadernación

Diseño editorial

Lass encuadernaciones pueden ser rústica, al caballete, de lujo, etc.

■ Arte de sujetar entre sí los pliegos de un libro y cubrirlos para su mejor manejo y conservación. Consiste en agrupar las hojas o páginas en forma consecutiva con el objeto de lograr un solo cuerpo o volumen.

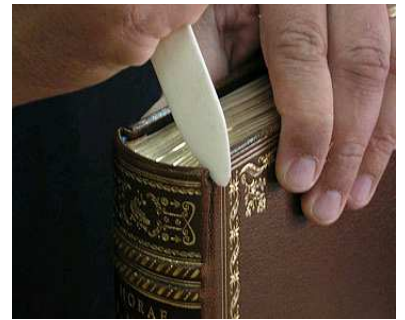

Encuadernación a la Alemana

Diseño editorial

En este tipo de encuadernación el lomo o las puntas van recubiertos de badana o blanquillo; el resto de las tapas es de papel o tela.

Encuadernación a la Holandesa

Encuadernación económica; el cartón de la cubierta se forra con papel o tela, las puntas con tela o pergamino y el lomo con piel. También se llama encuadernación en media pasta o media piel.

Encuadernación a la Americana

Diseño editorial

Encuadernación en rústica con lomo fresado.

Encuadernación completa

Diseño editorial

Encuadernación de tapas duras cubiertas con un trozo del mismo material. Este es el estilo normal para la encuadernación de edición.

Encuadernación en media tela

Diseño editorial

La que lleva el lomo y las esquinas cubiertas de un material y el resto en otro.

Pequeño **Diccionario** del Diseñador

Por: Reimers Design con licencia Creative Commons, para www.bocetosgraficos.com.ar

Encuadernación en silla

Diseño editorial

La manera de unir las páginas en los folletos, cortando un alambre para hacer grapas de la longitud adecuada para el número de páginas, e introducir las por el pliegue del lomo, cerrándolas finalmente en el interior.

Encuentro

Imprenta

Línea o rectángulo no impreso, que se reserva para indicar la posición de fotografías que van a montarse posteriormente en esos sitios (Cotton, 1994).

Ene

Tipografía

Espacio fijo equivalente a medio cuadratín.

Enfajar

Procedimiento por el cual se coloca una faja de papel u otro material plástico alrededor de cualquier producto impreso para su distribución.

Enmascarado

Imprenta

Nombre que se da al proceso de bloquear parte de un negativo de película para eliminar zonas no deseadas o defectos, de modo que no sean visibles en el estadio final de plancha de impresión (Cotton, 1994).

Enmienda

Diseño editorial

Corrección realizada sobre un texto cuando ya está sobre el fotolito o compuesto.

Entintado

Imprenta

Aplicación de la tinta sobre el molde de impresión mediante los rodillos dadores del mecanismo de entintado. La distribución uniforme de la tinta es una condición sine qua non para una impresión homogénea.



Entradilla

Diseño editorial

- Texto con el que se inicia una información periodística en la primera página. Habitualmente, continúa en páginas interiores.
- En encuadernación, disponer ciertos elementos de una publicación entre otros.

Entredós

Tipografía

Carácter de un cuerpo de 10 puntos. También denominada *Filosofía*.

Envase

Contenedor de un producto. Por deformación, en publicidad a los envases se les denomina con los términos ingleses *pack* o *packaging*

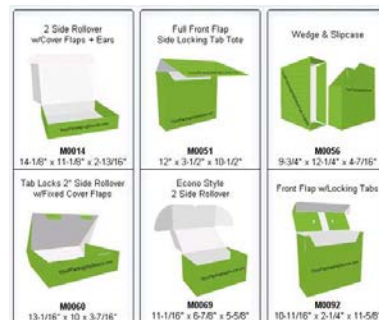

Epígrafe

Diseño editorial

Construye una de las primeras entradas del lector a la página y tiene una importancia equivalente a la de los elementos del titulado. Debe ser claro y preciso. Se divide en dos partes:

- una ubicación breve de la imagen fotográfica que funciona como título del epígrafe y va en negrita.
 - un enunciado que se refiere a la foto y agrega información; no debe repetir lo que figura en el título, subida o bajada. El epígrafe no debe describir lo que es evidente en la foto. Aporta, los datos necesarios para esclarecer lo que muestra la imagen.
- En este sentido, se puede hablar de epígrafes de apertura (que acompañan al título y lo sitúan) y epígrafes de pase o secundarios (que recuerdan el tema principal del contenido).

EPS Encapsulated PostScript

Software

Archivo gráfico standard usado principalmente para guardar archivos vectoriales, archivos gráficos, generado por una

aplicación de dibujo como el Adobe Illustrator y Macromedia Freehand. Un archivo EPS generalmente constan de dos partes: una que contiene el código PostScript, que le dice a la impresora cómo imprimir la imagen; la otra que tiene un preview y puede ser de formato PICT, TIFF o JPEG. El EPS se usa también para guardar gráficos basados en vectores, pero también se usa mucho para guardar imágenes bitmap, particularmente las que se usan para la separación de color (en el DCS), y estos EPS se codifican como ASCII - (la descripción de una imagen basada en texto)- o binario, que usa números en vez de texto para almacenar datos. Los archivos bitmap EPS que se imprimen desde un sistema Windows usan codificación ASCII, mientras que los que se imprimen en el Mac OS generalmente se salvan con codificación binaria, pero no todos los software para/de impresión soportan los archivos binarios EPS.

Erratas

Diseño editorial

Errores de composición que no se descubren a pesar de la corrección de primeras y la del autor y que deslucen la impresión acabada. Error de impresión o indicación del error de impresión.

Erratum

Lista de errores de una obra.

Error Del Impresor

Diseño editorial

Cualquier error de composición que se deba al teclista y no al cliente.

Escala de color

Todas las mezclas de color posibles para conseguir millones de tonalidades. Existen diferentes escalas de color según se esté trabajando con ordenadores, televisión, cuatricromía, etc. Todas son distintas, pero persiguen el mismo fin, multiplicar las posibilidades del color.

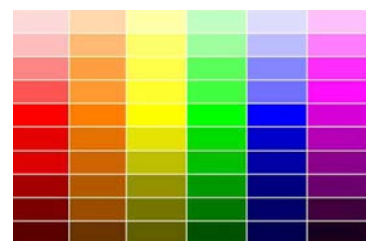

Pequeño **Diccionario** del Diseñador

Por: Reimers Design con licencia **Creative Commons**, para www.bocetosgraficos.com.ar

Escala de grises

Grayscale. Imagen digital (bitmap) cuyos pixeles corresponden a diferentes tonos de gris, desde negro a blanco, en una gama formada por 256 tonos distribuidos regularmente, identificándose el valor 0 con el negro y el 255 con blanco.



Escala

El término escala, que proviene del latín *scala*, tiene diversos usos. Se trata, por ejemplo, de la sucesión ordenada de valores de una misma cualidad. Por ejemplo: "En la escala de colores, el naranja se encuentra más cerca del rojo que del verde".

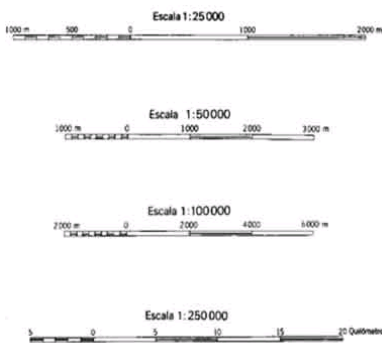

La escala es, por otra parte, una línea recta que, dividida en partes iguales, permite representar metros, kilómetros u otra unidad de medida. Estas escalas son utilizadas para dibujar distancias y dimensiones de manera proporcional en un plano o mapa. Si, de acuerdo a la escala de un mapa, un centímetro equivale a diez kilómetros reales, una distancia de 100 kilómetros deberá estar representada por 10 centímetros.

Escáner

Dispositivo fotoelectrónico para convertir imágenes y transparencias de arte plano en código digital (de ordenador) (Cotton, 1994).

Escáner Periférico

Lector de imágenes y textos en soportes opacos o translúcidos. Las imágenes digitalizadas pueden ser tratadas posteriormente en un ordenador.

Escorzo

Representación en perspectiva de personas u objetos, las cosas se muestran cada vez más pequeñas cuanto más se alejan del ojo del espectador.



(Terra) Modo de representar la figura o el objeto formando un ángulo con el plano del cuadro, mediante los recursos de la perspectiva, de manera que el espectador reconstruya el objeto en sus proporciones correctas.

Escriba

Copista, amanuense.

Escritura Alemana

Nombre que recibe la fractura para distinguirla de la romana antigua, denominada escritura latina, aunque de esta última familia solo las mayúsculas son latinas, puesto que las minúsculas de todas las escrituras europeas responden a formas modificadas de las minúsculas carolingias con distintos estilos.

Escritura Gótica

Siempre que se hiciera referencia al estilo gótico, como a la letra gótica, se debería sustituir el término gótico por franco, puesto que el estilo gótico no es el estilo de los godos, sino el de los francos.

■ La minúscula carolingia sufrió una transformación estilística antes de convertirse en el tipo universal: el arco de medio punto se convirtió en arco ojival y se partieron los terminales del asta; ahora la línea ya no era tanto una fila de formas o letras aisladas, sino más una sucesión de astas en la misma dirección; las superficies entre ellas eran más uniformes y también más estrechas. Al final, la página en gótica parecía un tejido completamente oscuro.

Escudo

Pieza de defensa que se convierte hacia el siglo X en elemento de identificación en los torneos de caballería y luego en distintivo de linaje. Su configuración, aunque variable, está sujeta a las proporciones de seis de alto por cinco de ancho. El espacio interno se conoce como campo y se halla dividido horizontalmente en tres franjas iguales que van de arriba abajo así: jefe, centro y punta.



■ Los colores se denominan esmaltes y pueden ser representados en blanco y negro así: los dos metálicos: oro (puntos negros sobre fondo blanco) y plata (fondo blanco únicamente) y los cinco colores: rojo (o gules: líneas verticales); azul (o azur: líneas horizontales); verde (o sinople: líneas diagonales de izquierda a derecha del escudo); morado (o púrpura: líneas diagonales de izquierda a derecha del escudo); negro (o sable: cuadrículado).

Eslogan (Slogan)

Término de origen inglés utilizado para recordar una marca o un producto, por medio de una frase de fácil memorización, en los mensajes publicitarios.

Espaciado

En contraposición a compacto, amazacotado; composición muy clara. En sentido general se refiere también a lo que el profano llama derroche de papel, en lo que se incluyen los márgenes especialmente anchos, márgenes de cabeza excesivamente abundantes en cajas iniciales y otros factores parecidos.

Espaciado (tracking)

El espaciado o tracking se refiere al espacio que existe entre cada par de palabras en un texto en relación con el cuadratín o ancho y alto del cuerpo usado.

Pequeño **Diccionario** del Diseñador

Por: Reimers Design con licencia Creative Commons, para www.bocetosgraficos.com.ar

Espaciado Fijo

Tipografía

Cuando los caracteres ocupan siempre el mismo ancho, como en una máquina de escribir. Ejemplo de alfabeto de espaciado fijo es la *Courier*.

Espaciado Proporcional

Tipografía

Cuando cada carácter ocupa un espacio proporcional a su ancho.

Espaciar

El cajista espacia una palabra mediante cuadratines, espacios y pelos. Aumentar los blancos que distancian las palabras de una línea compuesta conforme a un espaciado regular (*normal*), pero que aún así no llena el componedor, con el fin de conseguir que la línea presente la medida prevista. Alargar la composición de un determinado número de líneas mediante la ampliación de las interlíneas o el doblado de líneas.

Espacio

Lugar o superficie para colocación o inserción de publicidad: una valla, un bloque, una página, etc.

Espacio eme

Tipografía

Unidad de medida tipográfica.

■ Espacio vacío que responde al ancho de la letra eme (m). O sea, un espacio m equivaldrá a 12 puntos en un cuerpo de 12 y a 11 puntos en un cuerpo de 11 puntos.

Espacio ene

Tipografía

Unidad de medida tipográfica.

Espacio vacío que responde a la mitad del ancho del espacio eme. Si hablamos de un espacio m de 12 puntos, el espacio n será de 6 puntos.

Espacio Interno

Tipografía

Espacio en blanco interior de una letra como d.

Espalda

Tipografía

Parte perimetral del carácter no ocupada por el ojo. Forma parte de los blancos tipográficos.

Espiral

Expresión gráfica del movimiento creciente o decreciente de un punto alrededor de otro (Consuegra, 1976).

Esqueleto de una Letra

Tipografía

Forma básica de una letra, que muestra sus características distintivas esenciales.

Estampado

Proceso de post impresión que por efecto del calor funde sobre el impreso una cinta coloreada o de apariencia metálica

Estamper/Estampación

Método de impresión que consiste en aplicar presión a una plancha, previamente grabada y con tinta sobre ella, sobre papel u otra superficie.

Estándar

Norma o modelo de un producto, de un servicio o del funcionamiento de máquinas.

Estereotipar

Fundir planchas

Estereotipo

Imprenta

Contratipo de una composición tipográfica (*que puede llevar grabados*) y que se utiliza para grandes tiradas, debido a que sus materiales aguantan mayor número de ejemplares que el plomo tipográfico normal.

Estética

Del griego *aisthysis* susceptible de ser percibido por los sentidos. Facultad que hace posible que el ser humano perciba siquiera, con todos sus sentidos (no solo la vista), el entorno como mundo y que esta percepción es para él al mismo tiempo conocimiento y comprensión de este mundo.

■ Disciplina filosófica que estudia las condiciones de lo bello en el arte y en la naturaleza. Los principales problemas estéticos son la determinación y caracteres de la idea de belleza, y la naturaleza y fines del arte en general y de cada arte en particular.

■ Estética trascendental en Kant (1724-1804): doctrina de nuestra facultad de conocer, o sea, doctrina de las formas puras de la intuición: espacio y tiempo.

■ Apariencia que tiene una persona o cosa según un punto de vista estético o artístico.

Estilo

Tipografía

Conjunto conformado por familias tipográficas que presentan determinadas constantes formales. En este libro se plantean diez estilos: Romanas antiguas, Romanas modernas, Egipcias, Geométricas, Neo-grotescas, Humanistas, Gestuales, Caligráficas, Góticas y Decorativas.

Estilo internacional

Un estilo del siglo 20 de la arquitectura y el diseño caracterizado por su simplicidad geométrica casi austero

Estimación

Cálculo de la longitud del texto una vez elegidos el tipo, el tamaño y la medida.

Estudio

Normalmente se conoce así al lugar donde se producen las ideas publicitarias. Existen estudios de grabación, de diseño gráfico, etc.

Estímulo

En la teoría de la comunicación, un estímulo es cualquier tipo de señal exterior capaz de excitar la sensación o la atención de un individuo (umbral de sensibilidad). Sería el inicio del proceso de percepción, pues el estímulo es una señal sensorial pura (estímulo luminoso, en los fenómenos de percepción visual), es decir, independientemente de la información o del significado que pueda transportar.

Estructura

Proporción, dimensión, cantidad, localización, posición y disposición particular de los elementos que conforman un total y determinan su integridad e individualidad (Consuegra, 1976).

Estructura tipográfica

Tipografía

Forma básica y fundamental de la tipografía, que permite entender a la letra como tal.

Ethel

(OE oe) Ligadura usada antiguamente en el inglés aunque aún esencial en el texto en francés. A pesar de su poco uso, es necesaria sin embargo para indicar nombres propios arcaicos o académicamente correctos (*Edipo: OEdipus*).

Pequeño **Diccionario** del Diseñador

Por: Reimers Design con licencia **Creative Commons**, para www.bocetosgraficos.com.ar

Excoffon, Roger (1910-1983).

Biografía

Diseñador gráfico y tipográfico francés. Excoffon fue un brillante diseñador gráfico que produjo un gran número de tipografías para uso en publicidad. Entre ellas se encuentran Cahmbord, Mistral, Choc, Diane y Calypso. Su tipografía más importante es la popular Antique Olive, una refinadísima y sutil sans-serif de calidad equiparable a Univers y Helvética. (Carter, 1993).

ABCDEFGHIJKLMN O PQRSTU VWX
YZ abcdefghijklmno pqrstuvwxyz
1234567890 (.,!/?\$%€)

Qa

Ex-Libris

Emblema que algunos poseedores de libros ponen en su interior para distinguirlos. Tradicionalmente tiene una construcción fija, que consta de: la frase latina Ex-libris, que significa "es libro de", un dibujo alegórico y el nombre del propietario. Ocasionalmente incluye también un lema.

■ Se imprimen en papel engomado de formato pequeño (5x8cm.) y se pega en la página de cortesía del libro.

Exclamación

(¡!) En español es usado al principio y al final de una frase; se utiliza este signo al inicio desde la descendente, luego al final sobre la línea de base.

Expandida

Tipografía

Fuente tipográfica con una apariencia aplastada que se da cuando la proporción entre ejes horizontal es mayor.

Explicit

Palabra que los copistas escribían al final del manuscrito y que se imprimía sobre los primeros incunables. Del latín: *explicitus est liber* (el libro está terminado).

Exportar

Software

Grabar un documento o parte de él en un formato que pueda ser usado por otra aplicación, en lugar de usar el formato propio de la aplicación.

Expresionismo

Movimiento artístico, cuyos inicios se suelen situar a finales del siglo XIX y perduró hasta entrada la década de 1920. Su precursor fue Van Gogh.



Los expresionistas intentan reflejar sus emociones y vivencias interiores antes que reproducir la realidad. La angustia e incertidumbre, provocada por los cambios de la sociedad contemporánea, las expresan de modo brusco, con deformaciones violentas e intenso cromatismo. (-abstracto): Arte abstracto no figurativo y no geométrico. Pone de relieve el acto físico de pintar, como en las obras de Arshile Gorky y Jackson Pollock.

F

Face

Área encerrada por los bordes de un polígono, que forma una superficie de tres o más lados.

Facsímil

Reproducción grabada o fotográfica de un manuscrito o dibujo.

Fade

Efecto de oscurecimiento masivo de una imagen, generalmente para lograr una transición armónica con la siguiente imagen.

Faja

Diseño editorial

Denominación de la tira de papel, casi siempre impresa en color y con un texto publicitario, que se coloca por encima de la cubierta o de la sobrecubierta de muchos libros.

Faldón

Diseño editorial

Se conoce también como pie de página. Es la franja inferior de una página utilizada como medio publicitario.



Familia tipográfica

Tipografía

En tipografía refiere al conjunto o sistema completo de tipos (alfabeto, números, signos de puntuación, signos especiales, etc.) Que presentan coherencia formal, respetando el estilo tipográfico. La familia incluye todas las posibilidades de variables (de tono, de proporción y de inclinación). Hoy existen también superfamilias o familias seriales, que presentan sistemas completos que abarcan más de un estilo.

Fanzine

Diseño editorial

Un fanzine, es un tipo de zine, publicación temática amateur realizada por y para aficionados.

Fauvismo

Movimiento artístico de principios del siglo XX. Caracterizado por el uso de colores puros, subjetivos y violentos, así como por las formas planas. Su principal representante fue Matisse y, en torno a él, se agruparon Vlaminck y Derain entre otros; más tarde se unieron Braque y Dufy. El punto de partida debe situarse en el postimpresionismo.



Pequeño **Diccionario** del Diseñador

Por: Reimers Design con licencia Creative Commons, para www.bocetosgraficos.com.ar

FEEDS

Software

Los feeds son pequeños ficheros que incluyen las noticias de un sitio Web, y que están escritos de una manera estandarizada para que de esta manera puedan ser leídos por programas informáticos, como por ejemplo 'Google Reader'.

Fe De Erratas

Lista de errores que se han advertido en una obra una vez impresa. También se llama tabla humillante o tabla de correcciones.

Ferro

Prueba barata que se obtiene poniendo en contacto, en un bastidor de succión una película con un papel emulsionado, que luego se revela en vapor de amoníaco. Puede ser azul, negra, roja o marrón; de una o dos caras; negativa o positiva.

Figura

Cualquier espacio bidimensional delimitado (Consuegra, 1976).

Figurativo

Cualquier trabajo de diseño que busca parecerse al mundo de la apariencia natural. Véase Iconicidad.

Fijado

Etapas de un proceso fotográfico que procura la permanencia de la imagen sobre el recubrimiento fotosensible, luego del revelado, mediante la aplicación de una solución química determinada (fijador). Paso de un proceso de impresión por el cual se fija la tinta o el colorante al sustrato por presión o por acción del calor.

Filete

Se componen con piezas de metal de la misma altura que los caracteres de los diferentes cuerpos y con longitudes varias, aunque siempre con la medida adecuada. Cuando el lingote de metal imprime a ojo pleno, es decir, cuando no tiene hombros, se habla de filete de luto, pero cuando el ancho es solo de tres cuartos o de la mitad de un cuerpo se habla de tres cuartos o de medio cuarto u octavo de gallarda. El cuerpo de un filete superfino es de 1/5 puntos, y el del extrafino de 3/10 puntos; obsérvese que, como ya se ha dicho, la superficie de la figura de un filete semi negro es siempre la mitad del cuerpo, por lo

que en un cuerpo de 1 punto manchará medio punto, mientras que si el cuerpo es de 2 puntos pintará 1 punto. Además de los filetes simples, disponibles en todas las fuerzas, existen filetes caña (dobles o de dos hilos), filetes puntillados o punteados, filetes descanterados, también llamados filetes grises o grabados rectos, y filetes azurados (que pintan rayas rectas u onduladas), además de los más diversos filetes serpentina y biselados, así como toda una gama formada por combinaciones de varias clases (filetes de combinación).

■ El metal en el que se funden suele ser latón, debido a que así se conservan mucho mejor.

■ Tiras de latón de igual altura que los tipos que se usan para imprimir líneas.

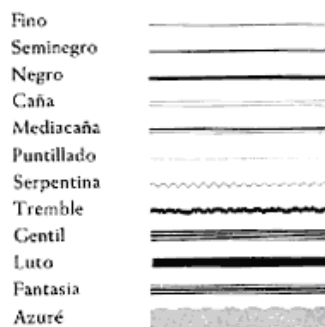

■ Los filetes se encuentran entre los primeros elementos tipográficos, y ya aparecen en los incunables (libros impresos antes del año 1500). Los filetes surgen para organizar los bloques de texto y jerarquizar la información. Una aplicación común de los filetes es el realce de palabras o frases, para separar párrafos o dividir columnas y para confeccionar tablas y recuadros. Algunos filetes son utilizados como conectores, los cuales, al igual que los separadores, marcan una dirección y una posición. Organizan la página. Hay filetes de varias líneas combinadas, iguales o distintas. Para dar coherencia a la pieza gráfica, los filetes deben guardar una relación directa con el tamaño y el tono tipográfico de las familias utilizadas.

Filetes Caña

Filetes dobles, filetes dobles finos, dos filetes finos paralelos.

Filigrana

Marca de agua. Letra, emblema u otro grafismo que identifica al fabricante y que antiguamente llevaban todos los tipos de papel y que aún hoy presentan obligatoriamente ciertos formatos oficiales.



■ El signo es claramente visible al poner la hoja de papel a contraluz y en la fabricación manual del papel se consigue gracias a que la capa de pasta de la hoja de papel adelgaza en la zona de la forma en la que se fija un hilo de latón modelado a imagen del grafismo.

■ En la fabricación mecánica la filigrana se obtiene de modo parecido a la utilización de la calandria de filigranar.

Filmación

Acción de filmar.

■ Impresión sobre papel o película.
■ Rodar un anuncio o película.

Filmar

Impresionar sobre papel fotográfico o película.

Filosofía

Tipografía

Carácter del cuerpo de 10 puntos.

Filtro

Disco de cristal o gelatina que modifica la calidad de luz (en términos de contenido de color) que recibe la cámara fotográfica al momento de obtenerse. En el proceso de separación de color para policromías convencionales, se emplean los filtros azul, verde, rojo y naranja.

Pequeño **Diccionario** del Diseñador

Por: **Reimers Design** con licencia **Creative Commons**, para www.bocetosgraficos.com.ar

Fina

Tipografía

Ojo tipográfico con rasgos relativamente delgados, en contraposición a los tipos de rasgos relativamente anchos llamados regular y negrita.

Firma

Expresión gráfica del nombre de una persona por manos de la misma.

Flap

Imprenta

Protector transparente que cubre el arte y sobre el cual se realizan las indicaciones técnicas para la reproducción fotomecánica (colores, fondos, ampliaciones, etc.)

Flash

- Tecnología de Macromedia para la creación de animaciones interactivas basadas en vectores para la red.
- Secuencia breve en un anuncio publicitario.
- Luz extra utilizada en fotografía para iluminar temporalmente.

Flatten

Software

Efecto de agrupar capas (layers) de una imagen.

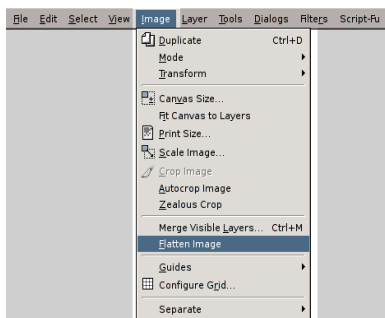

Flatbed Scanner

Dispositivo de digitalización con una ventana horizontal en la que se coloca la imagen a digitalizar (como en una fotocopiadora)

Flexografía

Imprenta / Fotografía

Impresión en máquina rotativa con clisé de caucho o plástico que lleva en relieve lo que se desea imprimir. Se suelen emplear colores de anilina y papel fuerte, sistema ideal para la impresión de cajas para embalaje

- Punto en el que convergen los rayos paralelos de la luz refractada por el objetivo de una cámara

fotográfica. Grado de nitidez de una imagen proyectada sobre una pantalla o *sobre la emulsión fotosensible*

Floreado, Floritura

Tipografía

Trazos de pluma o decoración lineal elaborada, para embellecer una forma de letra básica.

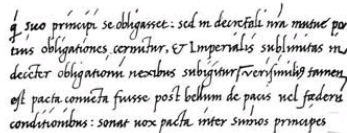

Florón

Tipografía

Ornamento tipográfico con forma de hoja o flor.



Folio

Diseño editorial

Tamaño estándar de papel de dimensiones 56x43 cm.

- Encabezamiento de una página.
- Se le llama folio numérico al que solo indica el número de la página y folio explicativo al que incluye también un texto. En los folios explicativos lo mejor es colocar el número arriba, en la parte exterior de la línea, mientras que la leyenda debe ir centrada, es decir, no un poco entrada desde el margen izquierdo. El número debería componerse en el mismo tipo y cuerpo que la leyenda, pero, cuando por motivos prácticos es necesario que el lector reconozca de inmediato este número, deberá componerse de un cuerpo mayor. Por otro lado, el lugar natural de folio numérico, es decir, del número de página, es el centro, pues situarlo en el margen exterior solo tiene sentido en los libros, cuando el lector utilizará verdaderamente el número; y, si se piensa bien, este caso se da raramente.
- Tamaño de un libro hecho con pliegos de 2 hojas = 4 páginas.

Folio Ciego

Una página que cuenta en la secuencia del pliego pero que carece de número visible.

Folleto

Diseño editorial

Toda publicación impresa no periódica que consta de mínimo 5 y máximo 48 páginas sin incluir las cubiertas.

- Publicación utilitaria de más de 4 páginas y menos de 50. Puede ir cosido o con grapas en el lomo. Cuenta con carátula, contra carátula y páginas interiores

Fondo

Muestra de superficie; se puede componer solo con piezas de adorno. Los filetes azurados también pertenecen al fondo. Se suele utilizar asimismo las propias letras empleadas en la composición de la razón social, por ejemplo, en un cuerpo muy pequeño en líneas no espaciadas de colores sutiles.

- *Ver background*

Fonema

Símbolo escrito que representa un sonido del lenguaje, pero no posee significado. Unidad lingüística mínima capaz de diferenciar significados. Por ejemplo, las palabras 'mar' y 'bar' se distinguen por los fonemas /m/ y /b/.

Font (fuente)

Tipografía utilizada para un texto. Es un conjunto de caracteres en un tipo y tamaño específico. Ej. Helvética de 12 puntos.

Fontana, Rubén (1942-)

Diseñador gráfico y tipográfico argentino. Rubén Fontana nació en Buenos Aires en 1942. Desde hace 39 años dirige el estudio Fontanadiseño desarrollando una diversa actividad profesional en Argentina y Latinoamérica. En los últimos diez años, el equipo liderado por Rubén Fontana se ha especializado en el diseño e implementación de programas integrales de Identidad Institucional y Corporativa. Incorporó la enseñanza de la Tipografía a la carrera de Diseño Gráfico de la Universidad de Buenos Aires y hasta 1997 fue titular de las cátedras de Tipografía I, II y III en esa carrera. En la misma universidad dictó posgrados de Tipografía y fue profesor titular de la cátedra de Diseño Editorial. Ha dictado conferencias, posgrados y maestrías en distintas escuelas y universidades de la Argentina, Brasil, Canadá, Chile, Cuba, México,

Pequeño **Diccionario** del Diseñador

Por: **Reimers Design** con licencia **Creative Commons**, para www.bocetosgraficos.com.ar

Paraguay, Perú, Uruguay y Holanda. Actuó como jurado académico en concursos docentes y profesionales, entre ellos el Type Directors Club y Punto Sur de Nueva York. Su trabajo gráfico figura, entre otras, en la colección del Museo de Arte Moderno de Nueva York. Es director de la revista tipoGráfica, publicación especializada editada en la Argentina desde 1987, con asesores internacionales en Barcelona, Basilea, Chicago, Edmonton, Florianópolis, México DF y Nueva York. Dirigió y organizó «tipoGráfica buenosAires» el evento de diseño y tipografía más importante desarrollado en Latinoamérica enteramente en idioma español.

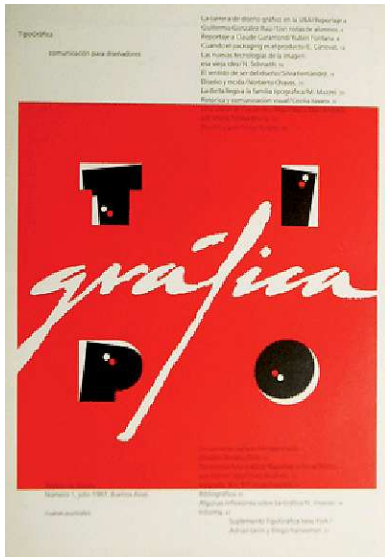

En reconocimiento a su labor como tipógrafo, es representante por la Argentina de la AtpyI (Asociation Typographique Internationale).



Su labor profesional ha recibido más de 40 distinciones, entre ellas el Premio Konex de Platino a la trayectoria en Artes Visuales. Diseñó entre otras familias, el sistema Fontana ND que recibió el Certificado de Excelencia en Diseño Tipográfico otorgado por la Asociación de Diseñadores de Tipografías de Moscú y la Association Typographique Internationale (ATypI), al ser seleccionada entre las ganadoras del concurso bukva:raz! en el 2002, y el Certificado de Excelencia en Diseño Tipográfico otorgado por el Type Director Club de Nueva York en el 2003.

Forillo

Fondo pintado para una sesión fotográfica o cinematográfica

Forma

Diseño editorial / Imprenta

Superficie que se va a imprimir. Por regla general la forma tiene 16 páginas, que se imprimen en blanco por una de las caras del pliego doble y, tras darle la vuelta, por la otra cara en retiración. El pliego doble partido por la mitad da por tanto dos pliegos de 16 páginas y, en caso de utilizarlo, el impresor debe solicitar con tiempo papel de formato doble. En blanco y retiración con dos formas, se imprime primero la de dentro (o segunda forma), porque suele tener menos primeras cajas y, por tanto, suele facilitar la disposición del formato (montaje o registro), y después la exterior, la primera forma.

Forma Interna

Diseño editorial

Si las 16 páginas del pliego no se imprimen juntas, sino que se utilizan dos medios pliegos de 8 páginas cada uno, se llama forma exterior a aquella que contiene las páginas 1 y 16, es decir, las páginas que quedarán en el exterior una vez plegadas, e interior la que comprende las páginas 2 y 15. Por lo general, se imprime antes la forma interna que la externa.

Forma Tipográfica

Tipos y clisés montados por páginas listos para imprimir.

Forma y contraforma

Relación de contraste entre la morfología de la letra y su espacio circundante.

Formato

Sentido del tamaño dado al área de un diseño.

■ **Tamaño del libro.** En folio, de 2 hojas, es decir, 4 páginas; en cuarto, de 4 hojas, 8 páginas; en octavo, de 8 hojas, 16 páginas; en dozavo, de 12 hojas, 24 páginas; en dieciseisavo, de 16 hojas, 32 páginas. El formato más grande en octavo se denomina octavo marquilla. Antes, los tamaños habituales de los libros más usuales resultaban de doblar (plegar) un pliego una vez (folio), dos (cuarto), tres (octavo) o cuatro (dozavo y dieciseisavo), con lo que, primero, los tamaños eran más pequeños y, segundo, folio y octavo eran más delgados que el cuarto. Pero la fabricación actual del papel ya no tiene sentido relacionar estos tamaños normalizados. Una nueva normalización de los tamaños de los libros no tiene que surgir de estas medidas, sino de los formatos más adecuados para los géneros y tipos de libro habituales. El sentido longitudinal del papel debe correr siempre transversal a las líneas, es decir, paralelo al lomo del libro; por eso no podría utilizarse nunca el mismo papel para cuarto y octavo aún cuando las medidas lo permitiesen.

Formatos A

Sistema internacional de medición de papel establecido por Deutsche Industrie Normen (DIN). A partir del A0, el tamaño mayor (1m²), cada reducción siguiente es del 50% en área y es proporcional: los lados establecen una relación 1:1.4142 (Cotton, 1994).

■ **Tamaño y forma de una publicación** (Cotton, 1994).

Formato de fichero

Software

Manera en que se organizan los datos en un fichero de computadora. Formatos de ficheros de imágenes comunes son GIF, JPG, TIFF, BMP, PICT y TGA.

Formato del papel

Imprenta

En la impresión circular (en la rotativa) se trabaja con papel de bobina, en la que están enrollados entre cuatro y ocho mil metros de papel. En todas las demás máquinas de impresión se utilizan hojas de papel. Existe en el mercado una gran cantidad de formatos de papel y aún más de formatos de libro.

Pequeño **Diccionario** del Diseñador

Por: Reimers Design con licencia **Creative Commons**, para www.bocetosgraficos.com.ar

Fotocomposición

Imprenta

Sistema de producción de textos e imágenes por medios fotográficos, ofrece la posibilidad de producir directamente artes finales e incluso películas de separación de color. Composición fotográfica y de texto en la que se utilizan principios fotográficos (Cotton, 1994).

Fotocomponedora

Máquina utilizada para la fotocomposición

Fotomecánica

Imprenta

Lugar y proceso de separación de los cuatro colores, cada uno en sus diferentes porcentajes. Tras este proceso se consiguen cuatro positivos (uno de cada color) y una prueba de color que se usarán a la hora de imprimir.

Fotomontaje

Composición realizada con dos o más fotografías para conseguir un efecto nuevo.

Fotograbado

Procedimiento fotográfico para grabar un clisé sobre plancha metálica, de zinc o cobre generalmente, por la acción química de la exposición a la luz

Fotografía

La fotografía es el procedimiento y arte que permite fijar y reproducir, a través de reacciones químicas y en superficies preparadas para ello, las imágenes que se recogen en el fondo de una cámara oscura.



■ El principio de la cámara oscura consiste en proyectar la imagen que es captada por un pequeño agujero sobre la superficie. De esta manera, el tamaño de la imagen resulta reducido y puede aumentar su nitidez.

■ El almacenamiento de la imagen obtenida puede realizarse en una película sensible o en sensores CCD y CMOS o memorias digitales (en el caso de la denominada fotografía digital).

Fotograma

Imagen obtenida colocando objetos opacos o transparentes encima de una emulsión sensible, exponiendo a la luz y revelando. Cada una de las fotografías que componen un filme.

Fotolínea

Copia obtenida a partir de un negativo o positivo de tono continuo resultante de un procedimiento fotográfico que elimina los grises, produciéndose la imagen en un blanco y negro plano, sin matices

Fotolito

Procedimiento fotográfico para realizar la selección de colores de un original, separando los colores en negativos para el proceso de impresión



Película de negro o de alguno de los colores de cuatricromía lista para ser transferida a la plancha

Fractal

Forma geométrica que permanece incambiada cualquiera sea el aumento con el que se la observe. Esta propiedad recibe el nombre de «autosemejanza».

Fraciones

Tipografía

Sólo tres fracciones parecen por lo general en el standard ISO. Para el resto es necesario complementarlas con caracteres expertos.

Fractura

Tipografía

Es, en realidad, el nombre colectivo para todos los caracteres de estilo gótico, en contraposición a la romana antigua; actualmente casi siempre se entiende por fractura una determinada clase de caracteres góticos, que se

corresponden con el tipo Theuerdank y se diferencian de los caracteres góticos, góticos redondos y de la Schwabacher (nombre dado a la letra bastarda en Alemania).

Francesa, sangría.

La primera línea del párrafo sobresale por la izquierda algo más que el resto, que van más sangradas. El párrafo así compuesto se denomina párrafo francés.

Freehand

Software

Aplicación de dibujo de gráficos vectorizados que permite crear piezas de diseño gráfico.

Free Lance

Actividad profesional realizada de forma independiente. Por ejemplo, ilustración, diseño, etc. Se utiliza casi siempre este término procedente del inglés.

Friso

Tipografía

Carácter especial en el cual el ojo está constituido por un dibujo de tipo variado usado con fines decorativos.

Frontispicio

Portada de un libro. También se llama frontis. Por extensión, título de cada uno de sus capítulos. Para algunas bibliotecas y autores, el frontispicio es, también, la contraportada cuando lleva una orla o ilustración. Para otros la portada se llama frontispicio cuando lleva orlas o grabados. Véase Portada.

Frutiger, Adrian

Biografía

Adrian Frutiger nació el 24 de marzo de 1928 en Suiza. Entra a trabajar como aprendiz en la imprenta Otto Schaeffli al mismo tiempo que acude a la Escuela de Artes y Oficios de Zurich. En 1951 realiza un estudio sobre la escritura occidental que merece un premio del Ministerio del Interior. Su trabajo llega a oídos de Charles Peignot, presidente de la fundación francesa Deberny & Peignot, quien ofrece a Frutiger un puesto en la empresa donde trabajaría durante nueve años. Durante los años 50 Frutiger supervisa la adaptación de muchos de los tipos clásicos de Deberny & Peignot (Garamond, Baskerville, Bodoni, etc.) para el sistema de

Pequeño **Diccionario** del Diseñador

Por: Reimers Design con licencia **Creative Commons**, para www.bocetosgraficos.com.ar

fotocomposición Lumitype (conocido como "Photon" en USA) y en el año 1955 diseña el tipo Meridien para este sistema. Abandona Deberny & Peignot en 1960 para abrir su propio estudio cerca de París (este estudio todavía existe y está ocupado por su socio Bruno Pfäffli).



El mayor logro de Frutiger en el campo del diseño tipográfico fue la creación del tipo Univers. Este tipo fue introducido en el año 1957 para fotocomposición y composición en metal y Frutiger creó un ingenioso sistema de numeración para diferenciar los 21 pesos y anchuras que significó un hito para la denominación y catalogación de tipos. Frutiger volvió a Suiza en 1994 y estableció su estudio en Bremgarten (Berna), desde donde rediseñó la imagen corporativa del correo suizo (Swiss Post) y la señalética del aeropuerto Charles de Gaulle (para el que creó el tipo Frutiger) así como otros trabajos para la compañía del gas francesa (Gaz de France) y de electricidad (Electricité de France), trabajos en donde se reveló como un gran creador de signos.



El 6 de mayo de 1997 y dentro del evento Typomedia 97, Adrian Frutiger presentó su nuevo diseño de la familia Linotype Univers con 59 pesos diferentes. Adrian Frutiger no solo diseñó uno de los tipos más famosos de todos los tiempos, Univers, sino que creó un estándar y un nivel de excelencia en el diseño de tipos que quedará para generaciones posteriores. Otros tipos que diseñó Adrian Frutiger son: President (1953); Phoebus

(1953); Ondine (1954); Méridien (1955). (unostiposduros.com)

Fuente

Tipografía

El vocablo fuente, en su significado contemporáneo dentro de la tipografía, es "un anglicismo por fundición o póliza, que son las denominaciones que se aplicaban antiguamente a los surtidos de letras que se adquirían para su empleo en el taller. Indica Martínez de Sousa, que, por lo tanto, font en inglés, que ha sido traducido como fuente, en realidad significa fundición.

Juego completo de caracteres de un cierto tipo en su solo tamaño.

Ver Font

Fuente Pi

Tipografía

Fuente con símbolos matemáticos para usar conjuntamente con otra fuente de texto.

Fundición

Tipografía

Surtido completo de letras o caracteres tipográficos en caliente de una clase o tipo. Establecimiento donde se fabrican los caracteres.

Futurismo

Movimiento literario y artístico surgido en Italia hacia 1909-1916, en el que destacaron Balla, Boccioni y Severini.

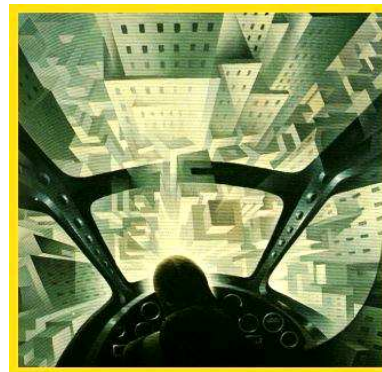

Defendía la ruptura con el pasado artístico y perseguía integrar al arte en lo que consideraba el glorioso mundo moderno de la velocidad, la violencia y la guerra.

Flyer

Diseño editorial

Palabra inglesa utilizada para denominar a las octavillas.

G

Gadget

Palabra inglesa que se utiliza para denominar a los regalos promocionales de poco valor, pero suficiente atractivo, que atraen la atención del consumidor.

Galera

Imprenta / Tipografía

Unidad de medida aplicada a la composición de textos, equivalente a 50 cm de altura

Galerada

Imprenta / Tipografía

Conocida como prueba de impresión de textos.

■ En tipografía y composición tipográfica a la antigua, bandeja en la que colocaban los tipos de plomo según se iban componiendo las líneas de texto en columnas ordenadas.



■ Una vez que se pasó a la fotocomposición, por extensión, las columnas de texto impreso "en bruto" sin formar páginas, que se solían cortar y pegar en páginas de montaje. Se solían imprimir pruebas de galeradas antes de montar los textos para corregir los fallos de texto.

Gallarda

Tipografía

Carácter del cuerpo de 8 puntos. En el lenguaje especializado todavía se utiliza octavo de gallarda para referirse a medidas de 1 punto y cuarto de gallarda para los 2 puntos; si se habla de 1,5 puntos se dice octavo de cíceros y para los 3 puntos cuarto de cíceros.

Galvano

Plancha de cobre, grabado de cobre, reproducción exacta de un tallado de madera o de un grabado de línea o trama mediante la aplicación de la galvanoplastia.

Pequeño **Diccionario** del Diseñador

Por: **Reimers Design** con licencia **Creative Commons**, para www.bocetosgraficos.com.ar

Gamma

Software

Medida del brillo de un dispositivo electrónico que sirve para prever su apariencia en pantalla.

Ganar

Diseño editorial

Término usado en composición para indicar que un párrafo debe hacer menos líneas.

Garalda

Tipografía

Nombre dado al estilo de las tipografías Romanas Antiguas.

Clasificación de las familias British Standards
British Standards Classification of Typefaces (BS 2981:1987)
Estilo: **Garaldia Garalde**
Familia: **Bomba**



La nomenclatura hace referencia al tipógrafo Claude Garamond (París, 1490-1561), cuyo diseño tipográfico es exponente del estilo referido.

Garamond, Claude

Biografía

Claude Garamond nació en París en el año 1490. En 1510 comenzó su aprendizaje con el tipógrafo e impresor Antoine Augereau. En la primera mitad del siglo XVI los impresores compartían todas las instancias en la elaboración de un libro desde el diseño tipográfico hasta la encuadernación. Claude Garamond fue el primero que se especializó en el diseño, grabado y fundición de tipos como servicio a otros impresores asistido por su pupilo Jacques Sabon.

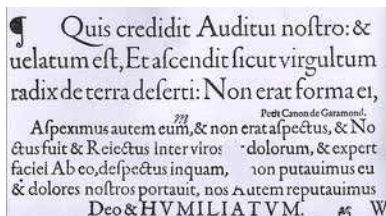

A finales de 1520 Garamond fue comisionado para suministrar sus tipos al famoso impresor escolar Robert Estienne. Su primera fuente romana fue usada en el año 1530 para la edición de Paraphasis in Elegantiarum Libros Laurentii Vallae Erasmus.

Los tres juegos de punzones originales de este tipo se conservan

en la Imprimerie Nationale en París. En 1545 Garamond se convirtió en su propio editor presentando sus propios tipos incluido una nueva cursiva. El primer libro que publicó fue Pia et religiosa Meditatio de David Chambellan. Su estilo para la edición de libros fija sus raíces en los trabajos de los impresores venecianos que tenían como destinatarios a los integrantes de las clases altas. Admira y copia los trabajos de Aldus Manutius insistiendo en la claridad en el diseño, generosos márgenes de página, calidad en la composición en el papel y en la impresión todo ello acompañado por una magnífica encuadernación (sus libros eran impresos con tinta y papel de la mejor calidad y sus páginas cosidas con gran precisión acentuando su calidad con cabezadas en ambos extremos del lomo y finos papeles imitando al mármol en sus guardas, todo ello utilizando en su encuadernación cuero procedente de Marruecos y rematado con unas elegantes estampaciones de oro para los títulos).



A comienzos del siglo XX la búsqueda de nuevos tipos por parte de las diferentes fundiciones lleva a un "revival" de los tipos de Garamond que hace que todas ellas prácticamente pongan en circulación fuentes basadas en estos tipos aunque, eso sí, algunas con más fortuna que otras. Considerando la exactitud histórica de la fuente el claro ganador es la creada por la fundición Stempel en 1924 con sus romanas y cursivas basadas en los dibujos originales de

Garamond. En el caso de Adobe Garamond, diseñada por Robert Slimbach, las romanas están basadas en los punzones de Garamond del Museo Plantin-Moretus, mientras que las cursivas derivan de los tipos de Robert Granjon que fue un joven grabador contemporáneo de Garamond.

ABCDEFGHIJKLM
NOPQRSTUVWXYZ
abcdefghijklmnop
qrstuvwxyz
1234567890

Tras su muerte, ocurrida en 1561, sus bienes se subastan siendo parte de ellos comprados por Christopher Plantin, André Wechel que fue quien ejecutó el testamento, Conrad Berner de la fundición Egenolff de Frankfurt y Guillaume Le Bé un tipógrafo e impresor de París. En 1592 Berner publica un catálogo que es la impresión más fiable de los diseños originales de Garamond convirtiéndose en la principal referencia para muchos diseñadores hasta casi cuatro siglos más tarde. (unostiposduros.com)

Gaussian blur filter

Software

Desenfoque gaussiano: modifica el valor del desenfoque según la curva de Gauss.

Gazapo

Diseño editorial

Se conoce así a los errores del que escribe.

GCR Gray Component Replacement.

Método por el cual cantidades iguales de las tres tintas cyan, magenta y amarillo, son reemplazados por el porcentaje correspondiente de tinta negra. Permite obtener imágenes con más contraste, y reduciendo el gasto de tinta total.

Generación de negro

Técnica usada para crear la separación correspondiente al negro en una imagen en modo RGB convertida a CMYK, los valores para Cyan, magenta y amarillo se calculan directamente a partir de los correspondientes a rojo, verde y azul respectivamente.

Pequeño **Diccionario** del Diseñador

Por: Reimers Design con licencia Creative Commons, para www.bocetosgraficos.com.ar

Gestalt (forma).

Concepto introducido en la escuela psicológica alemana que significa, en la teoría de la información, "un mensaje que aparece al observador no como resultado del azar", sino como un ensamblaje coherente de elementos que constituyen un todo significativo; esto es, una configuración o una imagen que se desprende con entidad propia sobre un telón de fondo ambiguo o indiferenciado —constituido éste por la complejidad de otros mensajes irrelevantes o de una ausencia de mensaje.

Gesso

Mezcla de yeso y blanco de plomo, aglutinados en cola, que se puede reducir a forma líquida para escribir o pintar y que al secarse, queda muy dura. Se usa para crear letras en relieve antes de decorarlas.



GIF Graphics format interchange, formato de intercambio de gráficos *Software*

Formato gráfico destinado al uso en Web y aplicaciones electrónicas. Tiene como características destacadas la posibilidad de comprimir la imagen hasta a un 25% del tamaño original (Kb) y aceptar fondo transparente. Trabaja con una paleta de hasta 256 colores pertenecientes al sistema RGB. Las imágenes GIF constituyen mapas de bits de 72 píxeles por pulgada.

Gill Sans

Tipografía

Gill Sans es un tipo de letra (mal llamado fuente) sans serif o palo seco muy usada actualmente; fue creado por el tipógrafo Eric Gill y publicada por la fundidora Monotype entre los años de 1928 y 1930. Sus formas están basadas en la Johnston underground creada por Edward Johnston para el Metro de Londres; la Gill Sans es ampliamente apreciada por sus sutiles y graciosas formas así como por su versatilidad.

Cabe resaltar el uso dado a esta tipografía por importantes empresas como el Ferrocarril de Londres y el Noreste y más tarde por los British Railways. También ha sido ampliamente usada por la editorial Penguin Books, incluso, en su primera y más importante colección de libros de bolsillo. También fue usada por Televisión Española de 1990 a 1997 para toda la grafía y maquetación de los programas.

Gill Sans Std

Gill Sans Std Bold

Gill Sans Std

Gill Sans Std Bold Italic

Gill Sans Std

Gill Sans Std Italic

Gill Sans Std

Gill Sans Std Light

Debido a que esta tipografía está incluida en el sistema operativo Mac OS X (común en el ámbito de la industria gráfica, editorial y publicitaria), la Gill Sans se encuentra en numerosas publicaciones, publicidades, identidades corporativas, signos y símbolos.

Gill, Eric

Biografía

Arthur Eric Rowton Gill conocido como Eric Gill nació el 22 de febrero de 1882 en Brighton (Inglaterra). Estudió en la escuela de arte de Chichester y a la edad de 17 años se emplea como aprendiz de W. H. Carø arquitecto de la Comisión Eclesiástica en Westminster.



En la Escuela Central de Artes y Oficios asiste a clases de caligrafía impartidas por Edward Johnston y en un corto período de tiempo se convierte en un reputado artesano. Gill esculpe letras en piedra y también en madera para los títulos de las portadas de los libros, y llegó a ser conocido en todo el país por sus trabajos escultóricos para la sede de la BBC en Portland Place y para la catedral de Westminster. Eric Gill comienza a diseñar tipos para imprenta solamente después de una gran labor de persuasión ejercida sobre él por Stanley Morrison, ya que como el decía la tipografía no era su campo de actuación y no tenía ninguna experiencia sobre el tema.

And the King shall answer and say unto them, Verily I say unto you, Inasmuch as ye have done it unto one of the least of these my brethren, ye have done it unto me. Then shall he say also unto them on the left hand, Depart from me, ye cursed, into everlasting fire, prepared for the devil and his angels: For I was an hungred, and ye gave me no meat: I was thirsty, and ye gave me no drink: I was a stranger, and ye took me not in: naked, and ye clothed me not: sick, and in prison, & ye visited me not. Then shall they also answer him, saying, Lord, when saw we thee an hungred, or athirst, or a stranger, or naked, or sick, or in prison, and did not minister unto thee? Then shall he answer them, saying, Verily I say unto you, Inasmuch as ye did it not to one of the least of these, ye did it not to me. And these shall go away into everlasting punishment: but the righteous into life eternal.



El primer tipo que diseñó, que más tarde se conocería como Perpetua, tardó cinco años en convertirse en realidad ya que para Gill era difícil resolver los problemas que se presentaban en la creación de tipos para producción mecánica. Charles Malin un grabador que Stanley Morrison introdujo en el proyecto fue el que resolvió estos problemas y Perpetua después de algún cambio en su diseño fue editada por Monotype en 1929.



Pequeño **Diccionario** del Diseñador

Por: Reimers Design con licencia Creative Commons, para www.bocetosgraficos.com.ar

Aunque durante su vida activa diseñó otros tipos sus dos más conocidos son Gill Sans y Perpetua. En 1931 crea el tipo Golden Cockerel Roman y unos grabados de madera que son utilizados para la producción de Four Gospels que es una pieza maestra de la imprenta inglesa. Durante el mismo año publica su Essay on Typography usando su propio tipo Haghe & Gill Joanna. Eric Gill fallece el 17 de noviembre de 1940 y en su lápida se describe él mismo como un escultor

■ En términos de diseño Gill dotó de humanidad a la era de la máquina. Algunos de los tipos que diseñó Eric Gill son: Gill Sans series 231 (1928); Perpetua (1929); Solus (1929); Golden Cockerel Roman (1930); Hague & Gill Joanna (1930); Bunyan (1934). (unostiposduros.com).

Giutezza o precisión

La longitud de una línea de composición.

Glasear

Satinar.

Glaser, Milton

Biografía

Milton Glaser, Nueva York, 1929, Ilustrador y diseñador muy prolífico conocido sobre todo por sus diseños para discos y libros.

Glaser estudio en la conocida Cooper Union entre 1948 y 1951 para continuar su formación en la Academia de Bellas Artes de Bolonia con el pintor Giorgio Morandi. Fundó con Seymour Chwast el Push Pin Studio para, en 1974, crear su propia compañía.

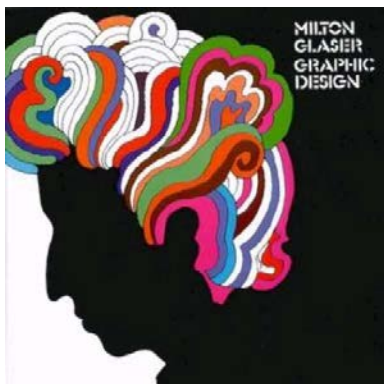

Ha creado más de 300 carteles entre los que se cuenta el famoso de Bob Dylan, un símbolo de los años sesenta. Glaser se ha dedicado

al diseño editorial y a la identidad corporativa. En el primer campo ha trabajado para publicaciones como Paris Macht, L'Express, Esquire o Village Voice y La Vanguardia (1987-1989) para realizar un cambio en esta publicación coincidiendo con su paso al color.

En identidad corporativa, desde finales de los setenta se encargó de un gran proyecto para la compañía Grand Union, una cadena de supermercados en los Estados Unidos. También creó el logo de DC Comics. En 1981 creó el conocido símbolo para I love New York.



El estilo de Glaser se caracteriza por el eclecticismo y está influido por numerosas fuentes si bien siempre ha dado a la ilustración una importancia grande. Ha diseñado algunos tipos de letra, la mayoría de carácter decorativo y escasamente legible, como reflejo de esta orientación suya muy alejada de la ortodoxia metodológica. Su concepción creativa se acerca más a la de un artista tradicional que expresa en su obra una particular visión del mundo.

Glifo

Tipografía

En tipografía, cualquiera de las formas concretas que en una fuente se da a los símbolos individuales que la componen. En ese sentido, un glifo es una realización concreta de un carácter, de un número, de un símbolo decorativo o matemático, etc...

Por eso, en una misma fuente, un mismo carácter puede tener asignado más de un glifo, siendo cada uno de ellos una variante de dicho carácter. Esa es la diferencia entre carácter (entendido como cualquier símbolo de la comunicación escrita) y glifo.

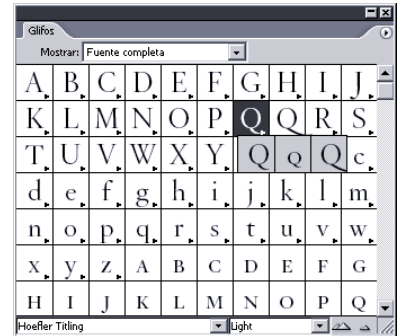

Los programas actuales de Adobe como InDesign o Illustrator, por ejemplo, cuentan con una paleta de Glifos para acceder a todas las variantes de los caracteres que componen las fuentes tipográficas disponibles.

Glosa

(del lat. Glossa lenguaje oscuro, y éste del griego glassa, lengua).

Explicación o comentario de un libro o texto oscuro.

■ Nota que se pone en un instrumento o libro de cuenta y razón para destacar la obligación a que ésta afecta a una cosa.

■ Composición poética cuyo final, o al de cada una de sus estrofas, se hacen entrar, rimando y formando sentido, uno o más versos previamente compuestos.

Glosario

Diccionario de palabras específicas de difícil interpretación que se encontraban en el texto de los libros antiguos, y que el autor ubicaba al final con sus explicaciones.

Glosilla

Tipografía

Carácter del cuerpo de 7 puntos. Miñona.

Glow

Efecto de resplandor sobre un área de la imagen.

Gofrado

Estampación en seco sobre papeles, cartones, cartulinas, etc. Estampación en relieve.

Gótica

Tipografía

En tipografía, cualquier fuente de imprenta con apariencia similar a las usadas en la Baja Edad Media (la época del Gótico, de ahí su nombre). Los caracteres góticos son de difícil legibilidad.

Pequeño **Diccionario** del Diseñador

Por: Reimers Design con licencia Creative Commons, para www.bocetosgraficos.com.ar

Asador de Aranda (es decir: "Asador de Aranda")

■ En realidad ese tipo de fuentes fueron las primeras usadas en la imprenta, ya en pleno Renacimiento.

Goudy, Frederic

Biografía

Frederic W. Goudy nació el 8 de marzo de 1865 en Bloomington, Illinois (USA). A la edad de 24 años, empieza a trabajar como oficinista en una librería local. Más tarde acepta un empleo en el departamento de libros raros de la editorial A.C. McClurg donde toma contacto con algunas de las ediciones de las mejores imprentas privadas inglesas del momento: Kelmscott, Doves, Eragny y Vale. Goudy funda Camelot Press en 1895 con Lauren C. Hooper y juntos imprimen una revista titulada Chapbook pero que tuvo una vida efímera ya que solo se editó durante un año.



Es al año siguiente cuando Goudy vende su primer alfabeto llamado Camelot a la Dickinson Type Foundry por 10\$. Asociado con Will H. Ransom funda Village Press en 1903 pero cuando la empresa había cumplido cinco años de vida, un incendio acabó con todo y por un corto período de tiempo Goudy volvió a ejercer como registrador. Después de la I Guerra Mundial Village Press vuelve a fundarse en Forest Hill para posteriormente en 1924 trasladarse a New York. A Goudy le desagradaba como las fundiciones comerciales trasladaban sus dibujos hechos a mano de forma mecánica para producir tipos y para poder controlar todo el proceso crea su propia fundición en 1925 y es el personalmente el que graba sus matrices, pero en 1939 otra vez un incendio arrasa con su negocio destruyendo toda la maquinaria y sus dibujos. Esta vez

no intenta volver a ponerlo en pie y así se centra en dirigir sus inquietudes creativas a la creación de tipos, la lectura y la escritura

Goudy

Si meliora dies, ut vina, poemata reddit, scire velim, chartis pretium quotus arroget annus.
AaBbCcDdEeFfGgHhIiJjKkLlMmNnOoPp
QqRrSsTtUuVvWwXxYyZz
1234567890

Si meliora dies, ut vina, poemata reddit, scire velim, chartis pretium quotus arroget annus.
AaBbCcDdEeFfGgHhIiJjKkLlMmNnOoPp
QqRrSsTtUuVvWwXxYyZz
1234567890

En 1920 se convierte en Director de Arte de Lanston Type Co, donde desarrolla su trabajo durante tres décadas. El más prolífico diseñador americano que diseñó 124 tipos, falleció en 1947. Algunos de los tipos diseñados por Goudy son: Camelot (1896), Pabst Roman (1902), Village (1902), Copperplate Gothic (1905), Goudy Old Style (1914), Hadriano (1918), Goudy Newstyle (1921), Deepdene (1927), Goudy Text (1928), Kennerley (1930), Tory text (1935) (unostiposduros.com)

Grabado

El arte o la técnica de imprimir a partir de una imagen tallada en la superficie de un cliché.



Grabado en plomo

Imprenta

El proceso es el mismo que en el caso de xilografías y grabados en linóleo: lo que debe imprimir se deja en relieve y el resto se rebaja con las herramientas correspondientes para que, en la

impresión, estas zonas no entren en contacto ni con los rodillos entintadores ni con el papel.

Gracia

Tipografía

(O serif) Es el trazo terminal del rasgo o de las curvas de una letra. En francés «Empattement». «Serif» en inglés y alemán.

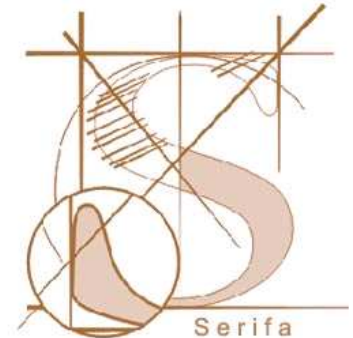

Gradiente

Degradación de la imagen.

Grado

Tipografía

Fuerza del cuerpo, el tamaño de la letra medido en puntos./ (°) Usados en matemáticas y texto normal para definir temperaturas, inclinaciones, latitud, longitud, y coordenadas de compás. No debe ser confundido con la "o" superscript usada en abreviaturas como "N^o", ni tampoco con el acento ring.

Grafa

Imprenta

Quiebre o doblez. Cinta metálica montada sobre madera para marcar el papel por el lugar exacto por donde debe doblarse. Corte parcial efectuado a un impreso con el objeto de facilitar su doblez o plegado

Grafar

Imprenta

Operación de aplicar la grafa a una pieza gráfica impresa sobre papel o cartón para efectos de doblez. La grafa marca el papel para determinar los quiebres en un plegable, folleto, empaque, tarjeta, etc.

Grafema

Unidad gráfica mínima de cualquier sistema de escritura.

Gráfica

Relativo a todo tipo de publicidad que tiene como medio final el medio impreso.

Pequeño **Diccionario** del Diseñador

Por: Reimers Design con licencia **Creative Commons**, para www.bocetosgraficos.com.ar

Gráfico

- Elemento visual que complementa al texto para hacer a un mensaje impreso más interesante o facilitar su comprensión.
- Método de representación de datos que puede tener distintos aspectos: tartas, barras, etc.
- Medio de comunicación impreso.

Grafismo

Pertenece o relativo a la imagen gráfica. Aplicado a las descripciones y demostraciones que se representan por medio de figuras y signos

Gramaje

Imprenta

Cantidad de gramos que pesa un metro cuadrado de un material, generalmente papel. El gramaje influye en el espesor del material.

- Peso del papel en gramos por metro cuadrado. Usualmente, a mayor gramaje, más calidad. El papel de oficina corriente, por ejemplo, suele tener un gramaje de 70 a 80 gramos por m².



Para aumentar el gramaje, la pulpa que se usa al fabricar el papel debe tener más densidad, lo que encarece la producción.

- En algunos países como Estados Unidos, el gramaje se calcula de modo completamente distinto. Se utiliza para determinar la calidad de un papel. El papel fino pesa unos 30 g/m², el papel de impresión y mecanografía unos 50 g/m². No obstante, en la calidad del papel entran otros factores, pues el material de relleno lo hace particularmente pesado. Los métodos para escoger el papel se describen en la norma DIN 1831.

Gran Canon

Tipografía

Carácter del cuerpo de 40 a 24 puntos.

Gran Nomparella

Tipografía

Carácter del cuerpo de 96 puntos.

Gran Parangón

Tipografía

Carácter del cuerpo de 20 puntos.

Grano

Ampliación fotográfica o reunión de los diminutos gránulos de plata en la emulsión de la película, lo que da a la imagen una apariencia punteada más o menos visible.

Grano Punteado

Semejante a pequeños granos que adquiere un positivo fotográfico al ampliarse en exceso y que traslada a la imagen impresa.

Grassetto o Bold

Tipografía

(o *negrita*) Carácter en el cual los rasgos son más negros, esto es, más espesos que aquellos de la versión normal.

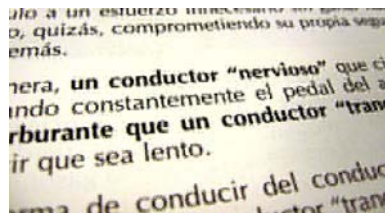

Grave

(è) Acento usado con vocales en varios lenguajes europeos. Incluidas en el standards ISO como carácter compuesto.

Greca

Motivo ornamental de origen griego, compuesto por bandas de color que se unen formando series repetidas de ángulos rectos combinados de distinta forma.

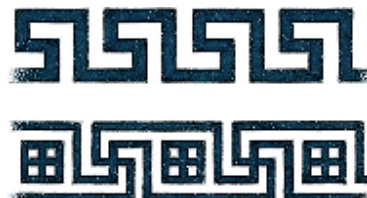

Espiral doble (entrante y saliente) de apariencia circular u ortogonal que se ha usado y se usa aún como medio de introducir dinamismo a una línea sin interrumpir su continuidad (Consuegra, 1976).

Gris tipográfico

Diseño editorial

(O color tipográfico) Se refiere al tono que genera el bloque de texto en una puesta en página. Puede variar según el cuerpo, el interlineado, el estilo y las variables que se utilicen en su composición.

- No se refiere al color de impresión de la tipografía.

Magnim ing et augue modat. Oso eugiam vel ulla cons ex ever am zzzit doluptat nibh et vulla faccum zzzit lan ullammodi il et veliquipit iusticia conse deliqui blani vel del ea velenis nos acilquat. Ut am zzzitree, sunny non hent iniat. An eum niam quam aut acip eugiar sent illi vis nims nonsequation ullatere ionsequis amet, cons nullat nonulla ndationed molestia et, quamet praesent ulputem duolensiam in heim ewer si. Nulla laudem veliquipit, veliquipit ut delis. Consed ewero core moloni eclisim dolor lascip el dit nulla adipsaio odolend ignibh eum iure doloretat la acciduisim duis eu frei blan eugiat autate velis del duis ad magna aute duis er sequat. Ut non enim eugit landio dolor adignis sequat. Duis notuat dolore tat. Ut irillam, quisit ut vullam il ectet lobori onsedat. Quat velis ut iril ec eniam ipsuandree doloretuero duis ite faci blaorem dunt vel ewero at lortis do consequmod tat acillam zzzit ex ewerit iusto dignit et nis aut ver sequat, velis accum ip enismod moluptatis erci blan utat, velle augiatie feuman dreasee delent diamcorin veticiduis nonsequis do consequm et, quam dunt vullam il ectet lobori onsedat. Quat velis ut iril ex eniam ipsuandree doloretuero duis ite faci blaorem dunt vel ewero at lortis do consequmod tat acillam zzzit ex ewerit iusto dignit et nis aut ver sequat, velis accum ip enismod moluptatis erci blan utat, velle augiatie feuman dreasee delent diamcorin veticiduis nonsequis do consequm et, quam dunt la feugiat aute wisi. Ure to do enim dunt niamt endre velle am zzzit nupugat velosecet, consende do duisid dolentiat, cor at ea aute adit, summod tism diat illuman ecte facio ero deli praesequi blandie coreet lapat augiat prat ipis nummy nit vis dolor sim et vellese ndewum vendem int praet digni doluptat praesequit mibh eummy nullumore tie feus nulla factidari lam zzzitue tie dolore magibh enismodipit fore modo dolore onsecto et ad ming etum ipis eliquim zzzit, conse magis laudem dul blamewerit, velle iriuisin eum ectet, si bi ea consed esit loboreet am liquis acin hent prat wis ex euis aliquummy noisid dignisim ipis et et, si h iure con upat wisis, quis nupat acillan veliquipit praesit at lute consed ewero et iusturd mircili seniam consed ming esim vendigra facilis iciduis estrud mincing esit. Aliscincip ewerip

Grotesca

Tipografía

Se refiere al carácter de paloseco, de asta uniforme y sin remates, particularmente a los alfabetos exageradamente anchos o estrechos.

The Quick Brown

Fox Jump Over

The Lazy Dog.

abcdefghijklmnopqrstuvwxyz0123456789[[]{}^<>?!



- Estilo artístico muy decorativo y fantasioso, utilizado en pintura y escultura, principalmente -aunque también las fundiciones tipográficas lanzaron multitud de orlas y viñetas de este estilo-, aparecido en el siglo XV pero inspirado en los motivos decorativos de los palacios romanos antiguos y de algunas cavernas prehistóricas

Grosor del trazo

En artes gráficas, el grosor de una línea.

Si se va a imprimir, se suele medir en puntos o décimas de puntos; por ejemplo: 0,3 puntos, 12 puntos, etc.... La excepción es el llamado filete ultrafino, que en realidad no tiene medida concreta.

Si es para pantalla o dispositivos móviles, se suele medir en píxeles.

Pequeño **Diccionario** del Diseñador

Por: Reimers Design con licencia **Creative Commons**, para www.bocetosgraficos.com.ar

Guache o Gouache

Técnica artística que mezcla la pintura y el agua.

Guardas

Hojas de papel colocadas al principio y al final del libro que cubren las caras interiores de las cubiertas para asegurar el bloque a las tapas.



■ Hojas de papel que coloca el encuadernador dobladas por la mitad para unir el libro y la tapa. Generalmente son de papel distinto usado en el cuerpo del libro, tanto en el cuerpo como en el gramaje y en el color.

Gubia

La gubia es un formón de media caña que usan los tallistas y otros profesionales de la madera para las obras delicadas



Guía de pecho

Imprenta

Cada una de las que se sujetan en el marcador, una por lado, y tienen por misión determinar el margen lateral del pliego.

Guía Inferior

Imprenta

Guía que se fija a la máquina para determinar el margen exterior del pliego.

Guillotina

Imprenta

Máquina usada en encuadernación para cortar el papel.



Guión

Plan a escala reducida de un libro o una secuencia cinematográfica, utilizado para anticipar y planificar un diseño con muchas etapas.

Guiones (Dashes)

Tipografía

Las fuentes latinas de texto incluyen por lo menos, un guión "m", un guión "n" y el carácter conocido como guión de separación "-" (*hyphen*). Existe también el guión bajo (*lowline* o *underscore*) "_", que es un carácter standard ISO. En fuentes definidas para trabajo comercial, se ubica como regla de la línea de base. Se utiliza también en nomenclatura computacional.

Guión m

Tipografía

(—) Es el guión más largo y se utiliza para indicar diálogos y encerrar incisos. También se conoce como Raya.

Guión n

Tipografía

(-) Mitad del guión "m". Se usa como signo aritmético de menos. Gutter Espacio entre varias columnas en la misma pagina.

Gutenberg, Johannes

Biografía

Johannes Gutenberg (hacia 1398 – 3 de febrero de 1468) fue un herrero alemán, inventor de la imprenta de tipos móviles en Europa (hacia 1450). Su mejor trabajo fue la Biblia de 42 líneas. Conocedor del arte de la fundición del oro, se destacó como herrero para el obispado de su ciudad.



■ La familia se trasladó a Eltville, ahora en el Estado de Hesse, donde Else había heredado una finca. Debió haber estudiado en la Universidad de Erfurt, en donde está registrado en 1419 el nombre de Johannes de Alta Villa (= Eltville). Ese año murió su padre. Nada más se conoce de Gutenberg hasta que en 1434 residió como platero en Estrasburgo, donde cinco años después se vio envuelto en un proceso, que demuestra, de forma indudable, que Gutenberg había formado sociedad con Hanz Riffe para desarrollar ciertos procedimientos secretos.

■ En 1438 entraron como asociados Andrés Heilman y Andreas Dritzehen (sus herederos fueron los reclamantes), y en el expediente judicial se mencionan los términos de prensa, formas e impresión.

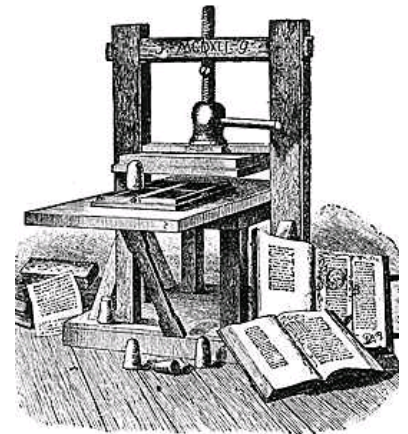

■ De regreso a Maguncia formó nueva sociedad con el banquero judío Johannes Fust, quien le da un préstamo y con el que, en 1449, publicó el «Misal de Constanza», primer libro tipográfico del mundo. En 1452, Gutenberg da comienzo a la edición de la Biblia de 42 líneas (también conocida como Biblia de Gutenberg).

■ En 1455, Gutenberg carecía de solvencia económica para devolver el préstamo que le había concedido Fust, por lo que se disolvió la unión y Gutenberg se vio en la penuria (incluso tuvo que difundir el secreto de montar imprentas para poder subsistir).

■ Por su parte, el banquero se asoció con Peter Schöffer y publicaron en Maguncia, en 1456, la Biblia de Gutenberg. Al año siguiente editaron El salterio o Psalmorum Codex.

Pequeño **Diccionario** del Diseñador

Por: Reimers Design con licencia Creative Commons, para www.bocetosgraficos.com.ar

■ El 3 de febrero de 1468 murió arruinado en Maguncia, Alemania, Johannes Gutenberg. A pesar de la oscuridad de sus últimos años de vida, siempre será reconocido como el inventor de la imprenta moderna.

H

Hairline

La línea más fina disponible, generalmente de 1/4 de punto de grosor

Halftone

Imagen monocromática que parece en escala de grises, gracias al recurso de dithering o reticulado.

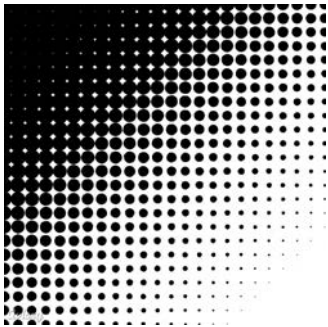

Hardware

Elementos físicos informáticos: ordenador, impresora, ratón, monitor, etc.

Header

Software

Imagen de baja resolución que se incluyen en algunos archivos gráficos, para facilitar su identificación. El caso más común es el de los EPS, pero puede haber archivo TIFF o GIF que incluyan un header

Hedera

Tipografía

(A) Tipo de floreo (Hedera: nombre latín de hiedra).



Es uno de los más antiguos ornamentos tipográficos, presente ya en las inscripciones griegas.

Heliograbado

Imprenta

Procedimiento fotomecánico de grabado en hueco sobre plancha de cobre.

Helvética

Tipografía

Es una familia tipográfica desarrollada por Max Miedinger en 1957 para la fundición de tipografías Haas'sche Schriftgießerei (también conocida como "Haas") de Suiza. Su diseño está basado en una anterior tipografía llamada Berthold Akzidenz Grotesk que data de 1896. La tipografía, originalmente titulada Neue Haas Grotesk, es de estilo sencillo y del tipo sans serif o sin remates (Clasif. Vox: Lineale B Neo-Grotesque).

Meet the cast:

ABCD
EFGHIJK
LMNOP
QRSTU
VWXYZ

Now see the movie:

Helvetica

A documentary film by Gary Hustwit



■ Se volvió inmensamente popular a fines de los años 1960 y durante los años 1970, debido a su enorme influencia dentro del llamado "Estilo Tipográfico Internacional" (particularmente en identidades corporativas), una de las más importantes corrientes modernistas del siglo XX.

Hemerología

Diseño editorial

Ciencia que se ocupa, en su más amplio sentido, de las publicaciones periódicas (libros y revistas).

Hendido

Imprenta

Golpe sobre el papel que produce una marca por la que doblarlo sin que se rompa.

Heurística

Ciencia de la creatividad que construye métodos combinatorios para estimular y fertilizar la imaginación y el razonamiento con el fin de producir la innovación. Para comprender el término heurística hay que referirse al eureka de Arquímedes: ciencia del descubrimiento.

Hierática

Tipografía

Escritura manual cursiva que representaba una simplificación de los jeroglíficos.



■ Fue desarrollada y utilizada por los antiguos sacerdotes egipcios (del griego «ieratikós»: sacerdote). La misma se escribía con pinceles sobre hojas de papiro o se grababa.

Hide

Software

Ocultamiento de una capa u objeto de una imagen

Hikifuda

Técnica gráfica de publicidad y cartelería comercial antigua de Japón (1900). Habitualmente reproducciones litográficas a todo color. Sirven de inspiración a los carteles de Toulouse Lautrec.



Hint

Tipografía

Palabra inglesa utilizada en tipografía digital y que designa la serie de instrucciones que contienen las letras de una fuente dada, para

Pequeño **Diccionario** del Diseñador

Por: **Reimers Design** con licencia **Creative Commons**, para www.bocetosgraficos.com.ar

que al imprimirse en cuerpos pequeños en dispositivos de salida de baja resolución, su representación sea lo más correcta posible. No todas las fuentes digitales disponen de este «extra».

Hipertexto

Software

Serie de elementos de información (desde fragmentos hasta documentos completos) que se relacionan entre sí. El autor de un hipertexto crea los nodos y los enlaces, y el lector del hipertexto puede "viajar" activando los nodos.

Historia

Registro de las modificaciones efectuadas a un objeto que compone un diseño.

HLS

Método de descripción de colores basado en tres canales, Hue, Luminance, Saturation (matiz, luminosidad y saturación).

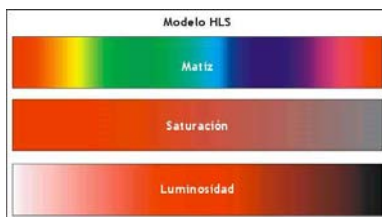

HPGL Hewlett Packard Graphics Language

Software

Formato de gráficos generado por aplicaciones como AutoCAD para imprimir en plotters. Generalmente los archivos en este formato usan la extensión PLT.

Hofmann, Armin (1920- 1996)

Biografía

Diseñador gráfico suizo, que hizo parte de la "Escuela de Basilea" de diseño gráfico. Fue reconocido por sus carteles, que hacían énfasis en la economía en el uso del color y la tipografía, en contra de lo que denominó "la trivialización del color". Éstos han sido exhibidos ampliamente como obras de arte en importantes galerías como el Museo de Arte de Nueva York. También fue un educador influyente. En 1965, escribió su célebre *Manual de Diseño Gráfico*, obra de lectura obligada en muchas escuelas de diseño del mundo. Suyas son frases como "El pensamiento crítico es el resultado de una mirada crítica" y "no debería haber separación entre

el trabajo espontáneo con un toque emocional y el trabajo dirigido por el intelecto.



Ambos son complementarios y se deben considerar como íntimamente conectados. La disciplina y la libertad deben por tanto, verse como elementos de igual importancia, cada uno parte del otro".

Hoja

Diseño editorial

Impreso de entre una y cuatro páginas.

Hojas de respeto

Diseño editorial

Primera y última de las hojas de un libro, ambas en blanco.

Holografía

Software

Técnica gráfica consistente en producir con un láser una imagen tridimensional sobre un objeto. Sistema fotográfico que no emplea cámara ni objetivo y que recurre al rayo láser para crear una imagen tridimensional



Hombro

Imprenta

Partes exteriores de la cabeza de un tipo que no se imprimen, es decir, la parte que se encuentra entre el

borde y el ojo. El hombro lateral debe tenerse en cuenta en el espaciado si se pretende que la composición presente un aspecto regular.



Las reglas de espaciado no son otra cosa que la aplicación de este principio a los numerosos casos particulares a los que el cajista se enfrenta en su trabajo.

House Organs

Publicaciones en las que la empresa habla sobre sí misma "puertas adentro" para comunicarse directamente con su gente. Es un excelente recurso para llegar en forma directa a todos los públicos internos: accionistas, empleados, operativos, ejecutivos, colaboradores.



Huecograbado

Imprenta

Método de grabado que utiliza cilindros de cobre que han sido grabados en hueco, donde se deposita la tinta antes de pasar al papel.

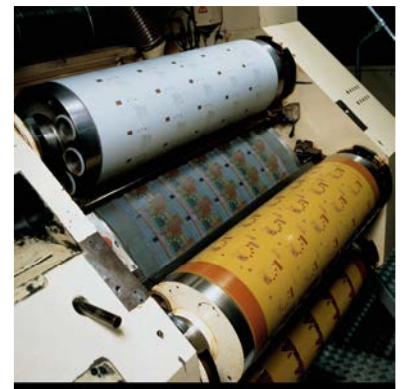

Huella

Imprenta

Relieve superficial que se percibe claramente en el reverso del pliego impreso con una iluminación lateral pronunciada.

Pequeño **Diccionario** del Diseñador

Por: Reimers Design con licencia **Creative Commons**, para www.bocetosgraficos.com.ar

Ilustración

Expresión gráfica de una idea, plasmada en un papel como boceto o arte final para su aplicación en cualquier medio de comunicación visual.

■ Las técnicas de ilustración son ilimitadas y muchas veces van de acuerdo al estilo del ilustrador. Cualquier tipo de dibujo o representación gráfica creada artificialmente. Explicación del contenido mediante representaciones gráficas.



Ilustrador Profesional

Especializado en la creación y realización de ilustraciones para la producción de piezas gráficas

Imagen corporativa

O *Imagen global*, es la imagen psicológica que una sociedad se representa mentalmente de una institución. Por consiguiente, a la imagen corporativa la configura todo el conjunto variado de actuaciones y mensajes de la institución a lo largo del tiempo.



Imagotipo

Cuando el logotipo y el isotipo hacen interacción relacionada (cerca de...)

El logotipo es la parte textual de la marca gráfica y el isotipo es la imagen que funciona sin texto.



Impar

Diseño editorial

Página que se encuentra colocada en el lado derecho de una publicación. Dado que la portada se numera y llevaría el número uno, el interior de la portada sería el dos y por tanto la primera página impar es aquella página enfrentada al interior de la portada.

Importar

Software

Traer la información contenida en un archivo almacenado en el disco al documento en que se está trabajando. Método que se utiliza para recuperar documentos almacenados en un formato diferente al propio de la aplicación.

Imposición

Imprenta

La composición se impone en la rama o en el bastidor de cierre de tal modo que del pliego impreso y correctamente doblado resultará el orden de páginas. Los blancos entre las cajas impuestas se denominan imposiciones y fijarlos correctamente es una de las tareas del montaje. Se impone una forma cuando se coloca en el portaforma de la máquina o de la prensa manual.

■ Proceso tipográfico por el que se colocan en la forma las páginas correctamente, siguiendo un casado determinado.

■ Material de relleno de grandes dimensiones (vs. Imposiciones acanaladas, imposiciones de plomo). El hecho de que se suela llamar también imposiciones a los márgenes de la página del libro solo conlleva malentendidos.

Imposiciones acanaladas

Diseño editorial

Material de blancos con una longitud entre 4 y 24 cíceros (entre 1 y 6 concordancias) con cuerpos de 2, 3 y 4 cíceros (24, 36 y 48 puntos).

Imposición central

Diseño editorial

Imposición que se sitúa en el centro de la forma; en los pliegos de 16 hojas delimita el margen exterior, siempre que se imprima en 2 formas de 8 cajas; en el pliego doble que suele imprimirse en una forma de 16 cajas, lo que separa la imposición central son las líneas inferiores de las cajas centrales.

■ La composición tipográfica no tiene nada que ver con las imposiciones, puesto que también el cajista deja la cuestión del formato para el impresor; nuestra función es únicamente determinar los márgenes del papel en el producto de la imprenta ya cortado.

Imposición de cabecera

Diseño editorial

Imposición que limita con el borde superior de la caja de texto; una imposición la mitad de ancho constituye el margen superior de la página cuando está en la rama.

Imposición de canto

Imprenta

Imposiciones de plomo o hierro con lañas para fijar las planchas de metal que hay que imprimir y a las que la imposición sirve como soporte.

Imposición de cruz

Crucero. La imposición que corta perpendicularmente la imposición central de la forma.

Imposición de lomo

Diseño editorial

Imposición que determina el ancho de los márgenes internos de la página, colocada entre las páginas de la composición de una forma. El margen interno de una página tiene la misma anchura que la mitad del lomo.

Imposiciones de formato

Imposiciones de plomo o hierro que separan las cajas en la forma correctamente impuesta y cuya medida determina el formato de las cajas en la página.

Imposiciones de plomo

Imposiciones, imposiciones huecas, material de blanco; su fuerza de cuerpo asciende a partir de 2 cíceros en múltiplos de esta unidad y su longitud se expresa mediante múltiplos de concordancias.

Pequeño **Diccionario** del Diseñador

Por: Reimers Design con licencia **Creative Commons**, para www.bocetosgraficos.com.ar

Imprenta

Imprenta

Lugar donde se produce la impresión de cualquier medio gráfico.



Impresión

Reproducción en cualquier soporte, por presión, calor o salpicadura, de lo grabado en un molde o plancha entintada.

■ Acción de imprimir. Se puede imprimir desde una hoja o cartón hasta un objeto cualquiera o una valla publicitaria.

Impresión en color

Imprenta

Aunque el negro es un color y el negro de imprenta es una tinta de imprenta, se habla solo de impresión en color cuando se imprime en colores distintos al negro y, especialmente, cuando se imprime con diversos colores

Impresión xilográfica

Con anterioridad al descubrimiento de la técnica de la impresión ya existían libros cuyas páginas mostraban texto solo o bien texto combinado con representaciones gráficas y que se imprimían gracias al grabado de tablas de madera.



Impreso

Hoja de papel impresa que lleva huecos en blanco para rellenar.

Impresora

Periférico del ordenador que permite reproducir imágenes sobre papel de diferentes características y tamaños.



Imprimatur

Del latín «que se imprima». Palabra escrita en los manuscritos al pie de la tapa para indicar que la obra ha sido autorizada por la censura eclesiástica.



Impresión en relieve

Imprenta

La duplicación de una imagen por medio del tallado o la elaboración de un cliché, que realiza la imagen en relieve que va a imprimirse. La tinta se aplica a la imagen en relieve, después se transfiere a una hoja de papel al presionarla contra el cliché.

Impresión luminosa

Impresión a color o con otros embellecimientos aplicados a mano.

Imprimibilidad del papel

Imprenta

Es muy variable y solo la valorará el impresor, al que por tanto habrá que pedir consejo oportunamente.

Imprimible

Imprenta

Solo está lista para imprimir una composición leída, corregida y que haya recibido el tise; en sentido figurado también se denomina imprimible un boceto de composición acabado y con todas las indicaciones que necesita el tipógrafo, cuando además se ha estipulado la elaboración de las planchas precisas.

Imprimir

Imprenta

Los rodillos dados aplican una capa fina y uniforme de tinta sobre la superficie de la forma, la cual se prensa con tanta fuerza sobre el papel que éste toma la tinta.

En impresión tipográfica esto puede realizarse de tres modos distintos:

1. Se coloca el papel sobre la superficie plana de la forma y se prensa mediante una superficie de presión (una plancha metálica) igualmente plana (prensa manual, minerva).

2. Se enrolla el papel al cilindro impresor que se encuentra sobre la forma plana y se prensa contra ella (prensa rápida).

3. La forma es una plancha curvada fija a un tambor. Los dos tambores están dispuestos de tal manera que girando rápidamente ruedan el uno sobre el otro y presanan el papel contra la forma (rotativa). La máquina imprime rápida y uniformemente y si se dan las condiciones adecuadas satisface todas las exigencias artísticas, si bien no puede alcanzar la calidad del trabajo de una prensa manual utilizada adecuadamente.

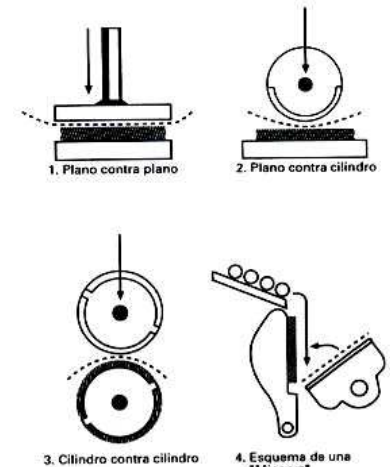

El que se tire con mayor o menor cuidado de la barra de la prensa, que se emplee la fuerza adecuada o se mantenga o afloje la presión son consideraciones personales y, en cierto modo, pueden adaptarse a las propiedades del papel humedecido, lo cual no es posible con una rotativa, aunque gire lentamente. Una impresión uniforme, tanto en prensa manual como en rotativa, solo es posible cuando se ajusta muy cuidadosamente.

Pequeño **Diccionario** del Diseñador

Por: Reimers Design con licencia **Creative Commons**, para www.bocetosgraficos.com.ar

Inclinación

Tipografía

Ángulo de inclinación de las astas y partes sobre salientes de las letras. Muchas, pero no todas, las itálicas están inclinadas a la derecha en un ángulo que varía entre los 2º y 20º. No hay que confundirlo con el eje.

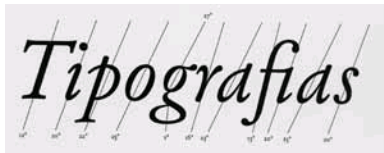

Incrustación

Software

Colocación de una imagen dentro de otra, utilizando tecnología de postproducción digital.

Incunable

Modo de designar los libros impresos del siglo XV en Occidente desde la invención de la imprenta hasta el año 1500 inclusive.



Index

Index librorum prohibitorum (índice de libros prohibidos). Lista oficial eclesiástica de libros cuya lectura está prohibida a los fieles. La lista se establece periódicamente por la Congregación del Index, formada por cardenales nombrados por el Papa.

Índice

Término con multitud de significados, ya sea índice de capítulos o alfabético, aunque en este último caso se prefiere una palabra que defina con mayor precisión de lo que se trata, es decir, o bien índice onomástico o bien índice de materias.

■ Relación esquemática del contenido del libro. Puede ir al principio o al final (en las obras científicas al principio y en las literarias al final). Los índices cronológicos, geográficos, de láminas etc. suelen ir al final de la obra.

Indigo

Sistema de impresión *offset* digital por inyección de tinta en el que no son necesarios fotolitos.



Infografía

Aquella información gráfica que contiene ilustraciones y textos combinados para explicar una noticia.

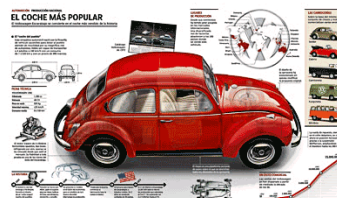

Infolio

In cuarto, in octavo. Designación de formatos de las páginas del libro. Infolio: 33 cm. Se obtiene con un único doblez de la hoja.

Información

Se entiende comúnmente por información la noticia, es decir, el mensaje ligado al contenido de una cosa significada. Sin embargo, la acepción dada a este término en la teoría matemática de la comunicación (o de la información) es la que adoptamos en este libro.

■ El término información tiene un sentido muy preciso a partir de los trabajos de Shannon y Weaver, expresando matemáticamente la cantidad de información —o la cantidad de novedad— transmitida en un mensaje. En este sentido, información es lo contrario de lo redundante, de lo ya conocido.

In plano

Hoja impresa de varias páginas, sin doblar.

Inteligibilidad

Capacidad de un texto para ser entendido y comprendido por el receptor.

Interletrado

(Interletra, tracking): Distancia entre las letras de una composición tipográfica.

■ Módulo fijo que se suma o se quita al espacio entre los caracteres de una composición.

Interletraje

En tipografía, el espacio general entre las letras de las palabras (tracking).

■ En tipografía, ajustar el espacio entre pares de caracteres concretos para que su legibilidad y equilibrio visual sea óptimo (kerning). Pares de kerning habituales son "AV", "va" y "kv", por ejemplo. Un buen kerning es esencial en una fuente tipográfica bien diseñada.



En ambos casos, el interletraje óptimo depende bastante de la situación en la que se aplique (cuerpo, color, tipo de fuente...) y del criterio tipográfico del diseñador: Los hay que prefieren los textos más apretados, los que prefieren que "respiren" un poco más...

■ En español no hay términos exactos para describir ambos tipos de interletraje. En inglés, francés e italiano, sí. En otros alfabetos donde las letras van ligadas, como el árabe, el interletraje se hace con caracteres especiales como la kashida.

Interlínea

Diseño editorial

El espacio existente entre las líneas de un texto. En artes gráficas se mide de línea base a línea base con medidas tipográficas como los puntos de pica o los puntos didot.

■ En proceso de textos y mecanografía se solía medir con "espacios" (los que el carro de la máquina permitía dar: 1 espacio, 1/2 espacio, 2 espacios...).

■ La interlínea adecuada es una de las claves de una composición tipográfica con buena legibilidad.

Pequeño **Diccionario** del Diseñador

Por: Reimers Design con licencia **Creative Commons**, para www.bocetosgraficos.com.ar

Isologo

Interacción de logo e isotipo de manera directa. Marca grafica indivisible



Isometría

Una isometría es una aplicación matemática entre dos espacios métricos que conserva las distancias entre los puntos.

Isotipo

Marca donde la imagen funciona sin texto (Veraldi-Scherman, 2004)



ISSN

(International Standard Serial Number) Código numérico que se asigna a las publicaciones seriadas para su clasificación e identificación.

Itálica

Tipografía

Nombre común con el que se denomina a las letras en cursiva o bastardillas.

Bembo Std-Italic

de Aldus Manutius

abcdefghijklmnopqrstuvwxyz
ABCDEFGHIJKLMNOPQRSTUVWXYZ

- La expresión alude a su origen en la Italia antigua (1500). Fue utilizada por primera vez por el impresor veneciano Aldo Manucio en su edición de bolsillo en octavo de las obras de Virgilio
- Se utiliza en los textos entre comillas, para comunicar que es una cita textual. Es una variable tipográfica. Se inclina hacia la derecha entre 10 y 16 grados

J

Jenson, Nicholas

Biografía

Nació en 1420 en Francia. Aprendió el oficio de grabador llegando a ser Maestro de la Real casa de la Moneda. En octubre de 1458 el rey francés Carlos VII le ordenó trasladarse a Maguncia (Alemania) para aprender el arte de la impresión. Una vez finalizado el aprendizaje vuelve a Francia en el año 1461 pero el hijo de Carlos VII sucesor al trono de Francia no muestra ningún interés por este arte y deja de sostenerle económicamente. Jenson emigra a Italia donde trabaja como impresor independiente y grabador, donde tenemos constancia documental de que utiliza su diseño de romana por primera vez para imprimir "Evangelica Praeparatione" de Eusebius. Con el mismo tipo imprime la "Historia Natural" de Plinio en el año 1472.

Omnibus hic nocuit thebis ut fossa fuisset
Penderet laqueis si bene nota canis.
Quidam eius libros non ipsius esse fed Dionysii & Zophiri colophoniori tradunt: qui socii causa conscribentes ei ut difponere idoneo dederunt. Fuerunt autem Menippi fex. Prius qui de lydis scripsit: Xanthi q; breuiauit. Secudus hic ipse. Tertius stratonicus sophista. Quartus sculptor. Quintus & sextus pictores: utroq; memorat apollodorus. Cynici autem uolumina tredecim sunt. Neniæ: testamenta: epistolae: compositae: ex deorum psona ad phyticos & mathematicos grammaticosq; & epicuri fortus: & eas quae ab ipsis religiose colluntur imagines: & alia.

La romana de Jenson es uno de los más grandes tipos diseñados en el mundo, sus clásicas proporciones y armonioso diseño de los caracteres hacen de esta un hito en la historia del diseño tipográfico.

Es importante recordar que Jenson era también un experto diseñador e impresor y sus trabajos tuvieron gran impacto sobre las preferencias estéticas del momento. Talento que continuó ejerciendo hasta su muerte en Roma en el año 1480. Muchos de los punzones y matrices originales de Jenson se conservan en la actualidad en la Fundación Stempel en Alemania. (unostiposduros.com)

Jeroglífico

Sistema de escritura desarrollado en el antiguo Egipto, que utilizaba pictogramas para representar palabras y sonidos.

Jingle

Vocablo inglés que designa la música, con texto, que se utiliza en los espacios publicitarios de los medios audiovisuales.

Jónica, Escritura

La forma típica de escritura desarrollada por los antiguos griegos.

JPG (Joint Photographic Experts Group) Software

Formato gráfico de mapa de bits que permite comprimir las imágenes con el objetivo de reducir el tamaño (kb) del fichero. Esta característica lo hace atractivo para uso en diseño Web porque reduce el tiempo de descarga / transferencia del fichero. En contrapartida, la definición de la imagen resultante es degradada en relación inversamente proporcional al grado de compresión aplicado. Soporta los sistemas de colores RGB y CMYK.

Juego de caracteres

Tabla que utiliza la computadora para relacionar un código numérico con cada carácter de una fuente. El de uso más extendido es el código ASCII.

Júnior

Término con el que se denomina a un diseñador novato o con poca experiencia.

Juntar

Ahorrrarse un párrafo, es decir, seguir componiendo en una línea que en realidad debería haber sido una línea quebrada.

Justificación

Preparar para la fundición la matriz obtenida por la estampación en cobre del punzón de acero o por galvanotipia.

- Disposición de las letras y palabras para que todas las líneas tengan la misma longitud.
- En composición tipográfica, el ajuste de los márgenes de los textos a uno de los lados o (preferentemente) a ambos lados.
- La justificación se llama simplemente "justificación" si los textos ajustan por igual a ambos márgenes, "(en bandera) de salida" si los textos se igualan a la izquierda pero no a la derecha, "(en bandera) de entrada" si no ajustan a la izquierda pero si a la derecha y

Pequeño **Diccionario** del Diseñador

Por: **Reimers Design** con licencia **Creative Commons**, para www.bocetosgraficos.com.ar

"(en bandera) centrada" si los textos no se ajustan con respecto a los lados sino con respecto a su ancho y al eje central de composición.

■ Además, también se puede hablar de "justificación vertical" si se consideran unos márgenes de composición superior e inferior. Un texto está verticalmente justificado cuando sus líneas llenan un espacio vertical asignado por el simple procedimiento de abrir la interlínea.

Justificar

Crear los blancos entre palabras mediante materiales especialmente destinados para ello llamados cuadrados o espacios; en la composición sencilla sirve Aplicar alineación a ambos márgenes. A veces usado como sinónimo de Alinear.

Justificado

Término utilizado para describir el texto cuyas líneas se han espaciado y compuesto de forma que queden alineadas por ambos extremos. Texto con los márgenes ajustados a ambos lados.

K

Kerning

Diseño editorial

Se denomina así al ajuste especial del espaciado solo entre pares de letras. Corrige problemas puntuales que no pueden ser solucionados por medio del interletrado convencional o tracking.

Resultado del kerning

Tipografía ← normal

Tipografía ← ampliado

■ Variación del espaciado entre una letra y otra para compensar los "huecos" generados por la combinación de las diferentes formas.

Ki-Ro

Un símbolo y un monograma cristianos compuestos por las dos primeras letras del nombre de Cristo en griego. Ki (X) y ro (P).

Kilobytes

Software

Término informático que indica cantidad de memoria. Un Kilobyte es equivalente a 1.024 bytes de información.

Kiosco

También llamado Quiosco.

■ Punto de venta de prensa.
■ Construcción para realizar muestreo de productos u otro tipo de promoción.

Kit

Palabra en inglés que se utiliza para referirse a un conjunto de elementos que cumplen una función. En español se utiliza la expresión *Juego de...*, por ejemplo *Juego de tazas*.

Kitsch

Estilo de objetos que se inscribe dentro de lo que llamamos "mal gusto".



Son característicos del kitsch: los materiales disfrazados (yeso pintado como mármol, plástico imitando oro), los elementos sentimentales (enanitos de jardín, familia perfecta, hadas y princesas), la inutilidad (souvenirs turísticos, artesanía prefabricada, gadgets).

L

Ladillo

Diseño editorial

Notas marginales que se sitúan en pequeñas columnas y quedan fijadas en la página al componer la caja de texto al que se refiere. Deberían componerse de tal modo que todas las líneas equidistaran del margen del texto; la línea superior de cada ladillo debe coincidir con la línea que contiene la llamada.

Ladronas

Diseño editorial

Líneas con solo tres letras.

Lágrima

Tipografía

Terminal en forma de lágrima en letras como a, c, f, g. Este terminal suele aparecer en los tipos del final del período renacentista, así como en los tipos barrocos y como ejemplo se puede citar Caslon, Fournier o Baskerville.

Lágrima o gota

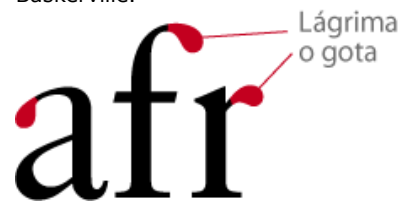

Lámina

Estampa, grabado, sobre todo cuando ocupan toda una página y se tiran aparte. Suelen numerarse con cifras romanas, aunque no existe inconveniente en que se haga con la numeración arábiga.

Lapidario

Tipografía

Se dice de un carácter grabado sobre piedra. Son famosas las capitales romanas, las mayúsculas del período clásico.

Lápiz

Objeto alargado para escribir o dibujar formado por un núcleo alargado de grafito rodeado de una camisa de madera.



■ La mina de grafito puede ser más dura o blanda (en una escala estandarizada: h1, h2, h3... son puntas duras. B1, b2, b3... son puntas blancas. BC es la dureza media).

■ Las minas pueden ser también de carboncillo, materiales de colores o fantasía (metálicos, etc....)

Lápiz graso

Elemento de escritura de aspecto corriente cuya mina es de un material graso que sirve para realizar anotaciones o dibujos sobre superficies de plástico.

Pequeño **Diccionario** del Diseñador

Por: Reimers Design con licencia **Creative Commons**, para www.bocetosgraficos.com.ar

Lápiz litográfico

Lápiz de mina grasa que se usa para dibujar sobre planchas litográficas (de caliza, aluminio, etc....) para grabado o impresión litográfica.

Lápiz óptico

Periférico en forma de lápiz conectado al ordenador. Se utiliza para indicar posiciones en un pantalla, dar instrucciones, dibujar o como sustituto del ratón.



Layer

Software

En algunas aplicaciones y páginas Web, es un nivel (level) en el que se puede consignar un elemento de diseño que se esté trabajando. Los layers o capas seleccionadas pueden estar activos (significa que se puede trabajar en ellos) o inactivos. Algunas aplicaciones no proporcionan layers, pero se pueden poner objetos encima de otros en el orden en que se van creando, y en algunos casos te permiten enviar los objetos atrás o al frente ("send to back", "bring to front").

Layout

Diseño editorial

Palabra inglesa que se utiliza para referirse a la distribución de los elementos de un diseño. Por extensión, boceto. Diagramación, diseño de una página o publicación

Lazo

Software

Herramienta que permite seleccionar superficies a mano alzada.

Léase

En la jerga de la tipografía, una advertencia que se hace el cajista para sí mismo.

Lector

Persona que interpreta los signos lingüísticos de un alfabeto y que a través de ellos recibe algún tipo de información.

Lectura

Proceso visual que se expresa en la acción de leer o interpretar los códigos o signos impresos de un lenguaje.

Lectura chica

Tipografía

Carácter de un cuerpo de 11 puntos.

Lectura gorda

Tipografía

Carácter de un cuerpo de 12 puntos. También denominada Cícero.

Lectorabilidad

Este término que corresponde a algo "fácil de leer". Si las columnas de un diario o una publicación pueden ser leídas por varios minutos sin interrupción o dificultad, decimos entonces que se utiliza una tipografía con buena lectorabilidad. El término describe la cualidad de ' confort visual', situación clave en la comprensión de la información contenida en textos extensos, que paradójicamente no es importante en lecturas puntuales como la guía de teléfonos o una señal de tránsito, donde el ojo no está leyendo de forma continua sino más bien buscando un punto de información.



■ La lectorabilidad se relaciona con la comprensión, y su medida es el lapso de tiempo en que el lector puede permanecer en un bloque de texto sin cansancio. Podes tener una fuente que sea altamente inteligible y convertirla en ilegible.

Legibilidad

Es cuando la palabra se hace descifrable, reconocible. Podemos decir por ejemplo que en algunas tipografías tiende a confundirse la 'e' con la 'o' en cuerpos pequeños. Así la legibilidad es el término que define la claridad de ciertos caracteres. Es una problemática que se aplica a la tipografía en textos

pequeños, pero también a ciertos modelos display, que sintetizan sus formas a extremos pocos reconocibles.

■ La legibilidad se refiere a un asunto de percepción, y su medida es la velocidad con que se reconoce un carácter. Si el lector se confunde entonces el carácter está pobremente diseñado.

legible
legible
legible

Esta concepción de legibilidad no implica comprensión del mensaje. No es una legibilidad cognitiva, sino perceptual: Tipográficamente el texto es legible no porque sea entretenido o porque esté escrito conforme a las reglas sintácticas adecuadas, sino porque se ha compuesto y distribuido de forma que su percepción es cómoda, sencilla y exige poco esfuerzo. De este modo, podemos juzgar la legibilidad de un texto falso como Lorem ipsum... No hace falta entender lo que pone, sino juzgar si lo que pone es fácilmente perceptible.

Obviamente, después de esta legibilidad perceptual viene la legibilidad cognitiva: O sea, que para que nos entiendan no sólo hace falta escribir con buena letra, sino además poner cosas coherentes.

Lema

Frase llamativa y fácil de recordar que se usa en publicidad para promover un producto o dar imagen al nombre de una empresa. El lema se usa por tres motivos principales.

■ En relación al producto: para su lanzamiento al mercado; cuando se desarrolla una campaña con motivo de un cambio en el empaque o en su contenido o cuando se quiere revitalizar la imagen que tiene el público del mismo.

■ En relación a la empresa: para promover su imagen; para establecer una diferencia competitiva con otra empresa o para el lanzamiento de un producto

■ Véase *slogan*

Pequeño **Diccionario** del Diseñador

Por: Reimers Design con licencia Creative Commons, para www.bocetosgraficos.com.ar

Letra

Cada uno de los signos del alfabeto que representa un sonido. Cada letra individual pertenece a una especie y subespecie determinadas que aquí designaremos con A, B y 1, 2, etc., y cada especie pertenece a su vez a un género I o II.

I-Las letras manuales.



- A. La letra del libro, la de los amanuenses que se quedaron sin empleo tras el invento de Gutenberg.
- B. La caligrafía, la buena letra en la que se escribían los documentos, los diplomas, los edictos y las misivas de los señores gobernantes.
- C. La letra común, la escritura habitual que los ciudadanos usaban en las comunicaciones personales y comerciales.

II-Las letras de imprenta, los tipos.

- A. Las antigua, las romanas antiguas; la primera y más antigua fue la de Adolph Rusch, de Estrasburgo. En esta clasificación encontramos los siguientes subgéneros:
 - 1. La letra medieval, que mantiene la figura más antigua. Estilo: Renacimiento.
 - 2. La francesa clasicista, con perfiles muy finos. Estilo: Empire.
 - 3. La egipcia con perfiles, remates y astas prácticamente del mismo grueso. Estilo: decimonónico y actual.
 - 4. La palo seco (grotesca) sin remates. Estilo: decimonónico y actual.
 - B. Las llamadas góticas, que mejor serían francas, y sus variantes. Aquí distinguimos:
 - 1. La gótica de forma, la auténtica de caracteres peculiarmente estrechos y verticales.
 - 2. La gótica de suma o de transición.
 - 3. La schwabacher.
 - 4. La gótica de fractura.
- Del mismo modo en que no podemos encontrarnos un género

de animales (mamíferos) o una especie de caballos (como los caballos trakehner) sino en el propio animal, tampoco podemos concebir una especie de letra y los distintos géneros sino en auténticas letras aisladas como tipos de impresión con nombre propio, como corresponde a los individuos. Este es el sentido estricto de la palabra letra. Cada una de estas letras aisladas con nombre propio tiene a su vez otras subdivisiones que ya no pueden llamarse letras sino pesos, series, versiones, decoraciones de una letra; el mejor modo de verlas es como sigue: Derecha, inclinada, fina, regular, tres cuartos de negro, negrita, súper negra, etc.

Por tanto, se diferencian, por un lado, por la dirección del asta, que puede ser vertical u oblicua, y, por tanto, por la mayor o menor negrura de la figura del carácter, lo cual es también aplicable a menudo a los contornos de un peso complementario negro y a los de cuerpo especialmente pequeño o, a veces, grande. Cada peso complementario se vende con una serie de cuerpos determinados. El que cada fuerza de cuerpo tenga también un nombre propio es absurdo, puesto que aquí ya no hablamos de individuos; de vez en cuando, no obstante, se ha confundido la nomenclatura francesa de caracteres para las indicaciones de impresión de los libros caros con extravagantes nombres de letras individuales. Es más correcto designar la fuerza de cuerpo por el número de puntos, una práctica cada vez más extendida.

■ La antigua nomenclatura es la que sigue:

- ❖ *Diamante, 3 puntos*
- ❖ *Perla, 4 puntos*
- ❖ *Parisiana, 5 puntos*
- ❖ *Nomparell, 6 puntos*
- ❖ *Glosilla o miñona, 7 puntos*
- ❖ *Gallarda, 8 puntos*
- ❖ *Breviario, 9 puntos*
- ❖ *Filosofía o entredós, 10 puntos*
- ❖ *Cícero o lectura, 12 puntos*
- ❖ *Texto, 14 puntos*
- ❖ *Texto gordo, 16 puntos*
- ❖ *Gran parangón, 20 puntos*
- ❖ *Doble cícero, 24 puntos*
- ❖ *Doble texto, 28 puntos*
- ❖ *Trismegisto, 32 puntos*
- ❖ *Canon, 36 puntos*
- ❖ *Grueso canon, 40 puntos*

Las mayores fuerzas de cuerpo ya hace tiempo que se designan con la medida en puntos o con múltiplos del cícero, es decir, cuatro cíceros, cinco cíceros, etc. Además a los caracteres de letra de carteles se les aplica la medida en concordancias.



Pero recapitulemos. La fuerza de cuerpo es una subdivisión del peso de la letra, los pesos son una subdivisión de la letra, la letra individual, que tiene un nombre propio (y protegido); a su vez, ésta pertenece a una especie y las especies se agrupan en géneros. De hecho, muchas letras nuevas que aparentemente no caben en este esquema, son tipos de impresión cortados a partir de letras manuales de los grupos 1 B y C. Así ocurre con la cursiva, que imita la escritura cancelleresca italiana del año 1500; con la fractura, que emula la letra manual de los amanuenses del círculo creado alrededor del Emperador Maximiliano; con la Civilité, que Robert Granjon cortó en Lyon en 1557 a imitación de la escritura gótica que entonces todavía era la corriente; y también todas las letras, unas veces distinguidas y otras elegantes, de los nuevos tiempos.

Letra capital

Tipografía

La tradición de comenzar un capítulo con una mayúscula inicial de cuerpo marcadamente superior al texto, deriva de los antiguos manuscritos que habitualmente empezaban con una letra cargada de ornamentos y con detalles de color.

Letra base

Tipografía

Letra en que está compuesta una obra en contraposición a la mezcla de letras que aparece con las letras de marca.

Pequeño **Diccionario** del Diseñador

Por: Reimers Design con licencia Creative Commons, para www.bocetosgraficos.com.ar

Letra bastarda

Tipografía

Tipo de cruce, especialmente el que intenta unir formas góticas con formas de la romana antigua; por ejemplo la gótica de suma (de transición) y los tipos Eckmann y Behrens del último cambio de siglo. En francés, batarde es un tipo de letra ni tan estrecho ni tan esbelto como los de escritura inglesa, pero tampoco tan ancho ni tan redondo como la gótica de suma, por lo que también se le llama Moyenne.

Letras de caja baja

Tipografía

Letras minúsculas, en contraposición a las mayúsculas (de caja alta, vérsales, capitales).

Letra de madera

Tipografía

Las letras de grandes dimensiones que se utilizan para la composición de carteles son de madera (de peral).



Letras de ojo medio

Tipografía

Denominación con la que se designa la altura de los caracteres sin rasgos ascendentes o descendentes.

Letras largas

Tipografía

Las que tienen a la vez asta ascendente y descendente.

Letra negra

Tipografía

Término que describe la escritura densa y angular del período gótico.

Letra pura

Tipografía

En la fundición de tipos, tipo sin cifras ni cuadrados.

Letras voladas

Tipografía

Su uso principal radica en las abreviaturas y tienen un uso prolífico en las francesas.

Letraset

Marca registrada de toda clase de letras, números, símbolos, y grafismos transferibles a todo tipo de superficies mediante frotamiento o presión.

Letrine

Tipografía

Literariamente letra grande. Sinónimo de versal.

Levantar la forma

Imprenta

Retirar la forma de impresión de la máquina. Antónimo: Imponer la forma.

Levels

Niveles. Grado de un parámetro.

Leupin, Herbert (1916 -1999)

Biografía

Considerado como el padre del cartel en Suiza, lugar donde nació, creó cerca de 500 carteles.

Leupin comenzó sus estudios en Basilea y después fue a París por dos años a estudiar con Paul Colin. Allí Leupin mezcló su entrenamiento gráfico con un foco más artístico. Comenzó a trabajar en un estilo altamente realista que combinó humor apacible con habilidad



En los años 50, Leupin se movió a un estilo relajado que continuó acentuando ingenio y simplicidad. Este cambio se puede considerar en una serie para el agua mineral de Eptinger, que comenzó en 1941 y continuó por más que una década.

Siempre inventivas, sus imágenes continuaron en los años 70 capturando la esencia del producto con encanto y tolerancia. En sus últimos años volcó su capacidad creativa a la ilustración del libro de los niños, donde gozó de éxito adicional.

Lexema

Semantema. Palabra.

Leyenda

Diseño editorial

Pie de ilustración; también texto explicativo de planos y mapas.

Libelo

Imprenta

Hoja grande de papel impresa por un lado, frecuentemente para publicar una proclama oficial o una controversia y repartida de mano en mano o pegada en la calle.

Libro

Conjunto de hojas de papel u otro material que sirve de soporte para ser impreso o manuscrito; cosidas, pegadas o sujetadas por uno de sus lados (lomo) que constituyen una unidad (volumen).

■ Para la UNESCO: "una publicación literaria no periódica que contiene cuarenta y nueve páginas, sin contar las cubiertas".

■ Para la Real Academia Española libro es: "(del latín liber, libris) m. Reunión de muchas hojas de papel vitela, etc. Ordinariamente impresas, que se han cocido o encuadernado juntos con cubierta de papel, cartón, pergamino u otra piel, etc. y que forman un volumen."

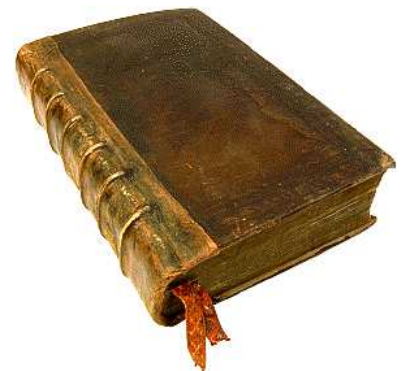

Estructura Física del libro:
Estructura externa: lo que percibimos cuando el libro se encuentra cerrado (tapa, lomo, sobrecubierta, etc.).

Pequeño **Diccionario** del Diseñador

Por: Reimers Design con licencia **Creative Commons**, para www.bocetosgraficos.com.ar

Estructura interna: se organiza en tres partes principales, páginas preliminares (portada, portadilla, páginas de créditos, dedicatoria, prólogo, agradecimientos, etc.), texto y páginas finales o de referencia (apéndice, bibliografía, glosario, colofón, etc.).

Libro de bolsillo

Concepto de edición de libros caracterizados por su tamaño y por las grandes tiradas que se hacen de un título, lo que permite colocarlo masivamente en el mercado a bajo costo.

Libros xilográficos

Libros en los cuales el texto íntegro y las ilustraciones de cada página impresa provienen de una plancha de madera labrada a mano.



Librería

Establecimiento comercial que vende libros y publicaciones de diferente índole.

Libreto

Partitura de la música de un anuncio publicitario. Guión de una producción teatral o cinematográfica.

Lienzo

Ver *Canvas*

■ En pintura, una tela fuerte (de lino o cáñamo) que se pone sobre un bastidor como base de un cuadro para pintar sobre ella. (Fr. Toile, It. Tela, Al. Leinwand)

■ En programas de diseño digital, el espacio sobre el que se puede trabajar (es decir: el espacio útil del fichero), también llamado "espacio de trabajo" o "mesa de trabajo". (Fr. Zone de travail, It. Quadro, Al. Arbeitsfläche, Port. Lona).

Líder

Diseño editorial

Línea de puntos dispuesta entre columnas tabuladas, para guiar el ojo de columna a columna (Cotton, 1994).

Ligadura

Tipografía

Dos o más letras compuestas en un único carácter. En algunos alfabetos, combinaciones como fi o fl son ligados, resultando una forma inseparable. Las fuentes ISO básicas están limitadas a dos rudimentarias ligaduras: fi, fl. Las definiciones rígidas de los sets de caracteres, no dejan espacio disponible para ligaduras adicionales como ff, ffi, o ffl, o más aún en el caso del español. Enlace de conexión entre el anillo y el ojal de la letra g.

con ligaduras
affidavit affluent
affidavit affluent
sin ligaduras

Recurso tipográfico que posibilita unir caracteres independientes, otorgando al conjunto propiedades de elemento único. Se utiliza para evitar interferencias en la lectura o representar sonidos específicos. En tipografía, caracteres formados por la unión de dos o más caracteres simples, que se escriben ligados por razones de tradición estética. Son una señal de buena composición.

En alfabetos latinos, ligaduras tradicionales son la ff, ffi (que no se reproducen aquí). En alfabetos como el arábigo, donde la escritura es casi toda ligada, las ligaduras son muy numerosas y complejas.

Line

Software

Herramienta para el trazado de líneas y flechas en aplicaciones de diseño gráfico.

Línea

Tipografía

Unidad de medida tipográfica equivalente a 12 puntos. En el sistema anglosajón toma el nombre de pica y tiene un valor de 4,22 mm. En el francés se llama cícero con un valor de 4,51 mm.

Línea base

Tipografía

Término de composición tipográfica que se refiere a la línea imaginaria sobre la que se asientan las letras que componen un texto.

Tanto en líneas escritas a mano como compuestas con tipos

podemos distinguir cuatro divisiones: Ascendente, media, base y descendente. La ascendente marca la altura de las astas ascendentes de letras como b, d, h, k, l. La media nos señala la altura de los tipos de ojo medio como a, c, e, m, x. La descendente nos señala la longitud de las astas descendentes de letras como p y q. Asimismo existe la línea de mayúscula que señala la altura de las mayúsculas y que no necesariamente coincide con la ascendente.

■ Ver *Baseline*

Línea capilar

Tipografía

El trazo más fino que puede hacer una pluma, y que suele emplearse para las gracias y trazos terminales, y para rematar o decorar una letra.

Línea clave

Imprenta

En una lámina, son las líneas que sirven de guía al impresor para la colocación de colores u otros componentes específicos de la composición.

Línea de corte

Crop marks

Imprenta

Son las líneas que indican la medida del formato acabado (papel). Son las prolongaciones de éstas y son conocidas con el nombre de cantoneras. Pueden ser cerradas cuando las dos líneas se tocan. Las cantoneras abiertas tienen la ventaja de no ser visibles en el formato refilado (cortado a la medida) cuando hay pequeñas variaciones en el corte de la guillotina.

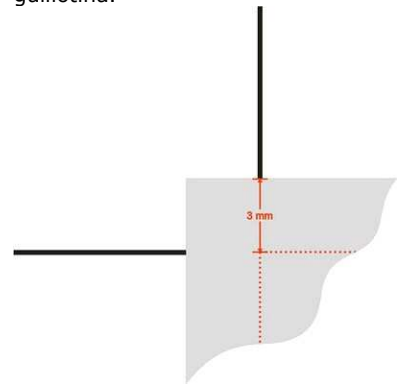

Pequeñas líneas que indican por donde guillotinar una trabajo una vez impreso.

Pequeño **Diccionario** del Diseñador

Por: Reimers Design con licencia **Creative Commons**, para www.bocetosgraficos.com.ar

Línea de impresión

Imprenta

Límite inferior del núcleo central.

Línea de puntos

Imprenta

Lugar señalado con una línea discontinua que indica por donde se ha de cortar, doblar o recortar. Utilizada en cupones, tarjetas, etc.



Línea huérfana

Diseño editorial

■ Línea que empieza un párrafo y acaba una columna. Se considera incorrecta.

■ Línea corta, al final de una columna o página, que queda separada del resto del párrafo. Cuando queda al comienzo de la columna se llama línea viuda.

Línea inclinada

Imprenta

Línea tumbada. Error que puede ocurrir en la impresión cuando las letras no ocupan una posición totalmente vertical y, por tanto, no se imprime la figura.

Línea llena

Diseño editorial

Aquella cuyo texto ocupa toda la medida. También se llama línea completa.

Línea quebrada

Diseño editorial

La última línea de un párrafo.

Línea viuda

Diseño editorial

Línea que acaba un párrafo y empieza una columna. Se considera incorrecta.

Línea viuda

Lorem ipsum sic amet ad do-
lorem nec tibi sua Valentiano
lorisque populis Romanus sibi
galatius cum simoris huemor
nerimus soi cales valino vetis.
Burra aeris simo mositu cuan-
quo los ibes atque loris. Lorem
ipsum sic amet ad dolorem
nec tibi sua Valentiano loris-
que populis Romanus sibi ga-
latius cum simoris huemor
nerimus soi cales valino vetis.
Burra aeris simo mositu cuan-
quo los ibes atque loris. Lorisdolo-
rem nec tibi sua Valentiano lo-
risque populis Romanu.

← Línea huérfana

Lineatura

Medida de las retículas o tramas, expresada en cantidad de líneas por pulgada o centímetro lpp

Linotipia

Imprenta

La máquina más antigua de fundición de línea bloque inventada en Estados Unidos por Ottmar Mergenthaler, nacido en Württemberg, Alemania.



Linotipo / Linotype

Imprenta

Máquina de componer que funde los tipos en líneas o lingotes.

Lith

Película fotográfica de alto contraste que permite la eliminación de la gama de grises o medios tonos

Litografía

Proceso para reproducir múltiples impresiones a partir de una imagen cubierta con grasa, aplicada sobre la superficie de una piedra plana y humedecida antes de entintar la imagen. Inventada por Aloys Senefelder en el año 1796, la litografía funciona según el principio químico de que el agua y el aceite no se mezclan. Véase Offset.



Llamada

Diseño editorial

Una cifra o un asterisco que se ubica junto a una palabra o una frase a la cual el autor se refiere al pie de la página.

Localización

Sitio que ocupa un elemento dentro de un espacio determinado o con relación a otro elemento (Consuegra, 1976).

Logo

Véase *Logotipo*.

Logograma

Letra, signo o símbolo utilizado para representar una palabra completa sin correspondencia fonética; por ejemplo \$ significa pesos.

Loesch, Uwe

Biografía

Diseñador alemán. Oriundo de Dresde, Alemania, Loesch estudió de 1964 a 1968 diseño gráfico en la Peter-Behrens Academy de Duseseldorf, y en la actualidad es considerado como uno de los principales cartelistas alemanes, por lo que goza de un gran prestigio internacional. Sus obras han sido expuestas en varios lugares del mundo, como Nueva York, Washington, Berlín, Munich y Checoslovaquia.



Ganador de diversas medallas y premios a nivel mundial, Loesch, quien actualmente es profesor de comunicación gráfica e la Universidad de Wuppertal, señala que "el cartel impreso es inmortal", ya que precisamente en una era en

Pequeño Diccionario del Diseñador

Por: Reimers Design con licencia Creative Commons, para www.bocetosgraficos.com.ar

la que los medios masivos de comunicación dominan con sus constantes imágenes, "un cartel es como una imagen fija que uno quiere recordar a lo largo de los años".

Logotipo

Diseño en el cual las letras componentes del escrito encuentran uniones especiales o formas particulares más características.

- Parte textual de la marca grafica o emblema



- Marca en la cual la palabra funciona como imagen (Veraldi-Scherman, 2004)

Lomo

Diseño editorial

La parte por la que están encuadradas las hojas de un libro, pegado, cosido o grapado. Parte lateral del libro o publicación que afianza la unidad de las páginas o de los cuadernillos

Lorem ipsum

Diseño editorial

Párrafada más o menos larga de texto formada por latinajos aparentemente con cierto sentido que se usa en diseño gráfico y tipografía para componer textos falsos a fin de ver el efecto que producirá una cierta disposición del texto (cuerpo, tipo de letra, color).



- Se le llama "Lorem ipsum" porque es la forma en la que la párrafada suele comenzar. La leyenda que circula entre los tipógrafos afirma que el Lorem ipsum original se trataba de un texto formado por

trozos tomados al azar de la obra Finibus Bonorum et Malorum de Ciceron que un impresor del renacimiento usó para hacer pruebas de composición.

- El sentido de usar un texto sin sentido es centrar la atención en el diseño y no en el contenido cuando se están haciendo pruebas de diseño.

LPI Lines Per Inches

(Líneas por pulgada). Unidad de medida usada para definir la distancia entre los puntos de una retícula. El tamaño de los mismos varía para generar los diferentes tonos.

Luto

Filete grueso que ocupa todo el cuerpo. Se dice que imprime a «ojo pleno».

Ludlow

Máquina que produce muestras de tipo en una línea a partir de matrices montadas a mano.

Lubalin, Herb

Biografía

Herb Lubalin, diseñador gráfico y tipógrafo norteamericano. Nació en Nueva York en 1918 y falleció en 1981.

Herb Lubalin estudió en la Cooper Union School y muy pronto comenzó a trabajar como director creativo e diversas agencias para crear en 1964 su propio estudio. Fue uno de los fundadores de ITC, International Typeface Corporation de cuya revista Upper and Lower Case, U&I, fue director artístico.



Lubalin, uno de los innovadores tipógrafos americanos, rechazó la filosofía funcionalista de los europeos en favor de un estilo ecléctico y exuberante. Su manipulación del tipo reflejaba un deseo de romper con la tradición y explotar las posibilidades tipográficas de los nuevos sistemas de fotocomposición. Sus trabajos

comprenden packaging, diseño editorial, creación de alfabetos y publicidad. Como diseñador editorial fue responsable del Saturday Evening Post, Eros, Avant Garde y la citada U&I. Para Avant Garde, Lubalin creó su conocida tipografía del mismo nombre comercializada por ITC desde 1970 para la que también creó con Toni DiSpigna la Serif Gothic.



ITC fue fundada por Lubalin, Aaron Burns y Edward Rondthaler con el objetivo de rediseñar tipos clásicos para fotocomposición y crear otros nuevos que tuvieran en cuenta las formidables posibilidades del nuevo medio. La influencia de ITC en el diseño gráfico mundial se vio favorecida por la extraordinaria difusión de su boletín U&I notablemente influido por las ideas tipográficas de Lubalin y otros creadores como Ed Benguiat.



Lubalin se había iniciado en la publicidad lo que explica su capacidad para conectar con gustos mayoritarios y a la moda. De los años sesenta es su conocida propuesta para Mother & Child, en la que era patente su habitual utilización de juegos formales de naturaleza trivial y, en ocasiones, escasamente original, pero que, gracias a su enorme dominio de las formas escritas, adquiría una exuberancia y vitalidad enormes. Lubalin es, en este sentido, el más decidido representante de una corriente en favor de los retruécanos visuales y la ironía visual.

Pequeño **Diccionario** del Diseñador

Por: Reimers Design con licencia **Creative Commons**, para www.bocetosgraficos.com.ar

M

Mac

Nombre familiar de Macintosh, creado por la empresa Apple

Macro Lente

Fotografía

Modo de fotografía utilizado para fotografiar primeros planos muy cercanos o detalles a muy corta distancia

Maculatura

Imprenta

Pliego impreso pero inutilizable; puede desecharse por sucio, es decir porque se ha estropeado en la impresión, por mal plegado, por mal tirado o por cualquier otro motivo.

- Su origen no es necesariamente accidental, ya que en grabado, las hojas que se imprimen sin volver a entintar (para limpiar la tinta residual) de las planchas forman parte de la maculatura



- La maculatura forma parte de la merma (pero no toda la merma es maculatura).

- En sentido muy estricto, una impresión hecha con la plancha sin volver a entintar.

- Pliegos desechados, manchados o mal impresos producto de su utilización en el proceso de encuadre de registros.

- Envoltura de la bobina de papel para imprimir en una rotativa.

Madera de hilos

Debe distinguirse de la madera de testa. En este caso la superficie del corte es longitudinal al tronco.

Madera de testa

Se distinguen las planchas xilográficas de madera de testa, hechas a partir del corte transversal del tronco, y las de madera de hilos, cuya superficie de corte es paralela

al eje longitudinal del tronco y muestra la fibra de la madera (lo que en la lengua común se denomina equivocadamente las venas o vetas de la madera).

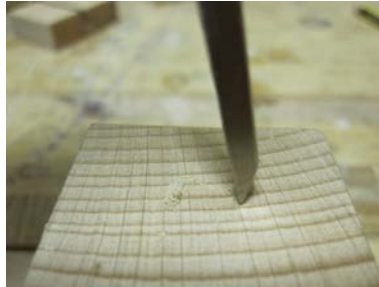

Mailing

Envío postal cuya finalidad es la venta de un producto o servicio. Se compone de un sobre, una carta, un folleto explicativo, un cupón de respuesta, un sistema de retorno.

Magenta

Imprenta

Color rojizo dentro de los cuatro colores de selección (Cian, Magenta, Amarillo y Negro) utilizados en cuatricromía.

Uno de los colores primarios substractivos.

Magnético

Banda de una película correspondiente al sonido. Material capaz de adherirse a metales con el que crear imanes.

Mala fundición

Imprenta

El cajista llama mala fundición a una letra compuesta erróneamente por ser de otra familia; amontonar desordenadamente los tipos de distintas familias se denomina empastelamiento.

Mancha

Diseño editorial

Zona impresa de una página. Todo lo que no es blanco.

Mancheta

Diseño editorial

Véase *Cabecera*

Mandala

(En sánscrito, círculo)

Objetos visuales redondos o cuadrados para mirar cuando se medita o para orar. El uso de Mándalas no es privativo de Oriente sino que ha sido y es usado por muchas religiones y movimientos religiosos.

Manejadores de nodo

Software

Se denomina así a los controladores de las curvas de Bézier, presentes en los puntos de control (o nodos) que se utilizan para el tratamiento de los dibujos vectoriales. Los manejadores de nodo guían la fuerza de curvatura de una línea. El aspecto de los manejadores varía de un programa a otro



Manierismo

Tendencia del arte europeo del s.XVI que representa la transición entre el renacimiento y el barroco, en especial para una tendencia de la pintura italiana introducida por Miguel Ángel, que se extendió pronto a Francia, España, los Países Bajos y Alemania, con paralelos en la arquitectura y la escultura.



Mano

Diseño editorial

Conjunto de cinco cuadernillos (Vigésima parte de la resma = 25 pliegos). Calibre o grosor del papel.

Manual

Libro que recoge las instrucciones, consejos o características de un producto, de un servicio, o de una empresa.

- Se conoce como Manual de Imagen Corporativa aquel que recoge todas las formas de uso específicas de un logotipo o marca determinados.

Pequeño **Diccionario** del Diseñador

Por: Reimers Design con licencia **Creative Commons**, para www.bocetosgraficos.com.ar

Manual de Identidad Corporativa

Conjunto de normas que regulan el uso y aplicación de la identidad corporativa en el plano del diseño.

Mantilla

Imprenta

Tejido con un recubrimiento de caucho, empleado en litografía offset, que reviste un cilindro y cuya función consiste en recibir la imagen de la plancha para luego transmitirla al sustrato que se imprime

Manuscrito

Diseño editorial

Original destinado a la composición o a la impresión.

Mapa de bits

Software

Tipo de imagen digital que resulta de almacenar información sobre cada punto (píxel) que la compone y el color de cada uno de ellos. Este enfoque se contraponen a las imágenes vectorizadas, en el que la imagen digital resulta de la colección de formas primitivas, tales como líneas y objetos.

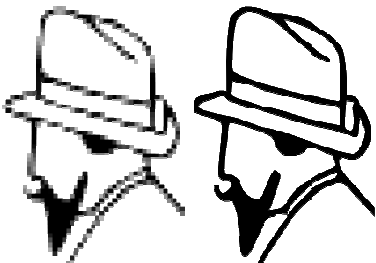

Algunos de los formatos gráficos de mapas de bits son: .bmp, .tiff, .gif, .jpg y .pcx. La cantidad de puntos definidos por unidad de superficie determina la resolución de la imagen representada.

■ Usualmente la resolución se mide en puntos por pulgada. Para representación en pantalla, se utilizan 72 píxeles por pulgada.

■ Para impresión la resolución varía entre 300 y 1200 píxeles por pulgada.

Mapa de Transparencia

Software

Imagen en escala de grises cargada en el canal de transparencia de un material que hace que la superficie del objeto varíe de opaca a transparente.

Mapa de reflexión

Proceso utilizado para crear el entorno de un objeto reflectante para simular rudamente los efectos de la emisión de rayos sobre la superficie del objeto.

Mapeado

Proceso de desarrollo y asignación de atributos de material a un objeto.

Maqueta

Diseño editorial

Libro editado y compuesto, pero no impreso ni encuadernado.

■ Boceto preliminar que define el tamaño, contorno, conformación y estilo general del proyecto gráfico
Reproducción del diseño final creada con materiales baratos para comprobar la colocación y el tamaño.

Maquetación

Diseño editorial

Diseño y distribución de elementos gráficos. Durante el proceso de maquetación se deciden el número de páginas que tendrá la publicación, la cantidad y tamaño de los textos, las fotografías que aparecerán y sus tamaños, etc.
■ Maquetista Profesional que se dedica a la maquetación o a la creación de maquetas. En ocasiones se le denomina, de forma errónea, como maquetador.

Máquina de grabar

Aparato para grabar filetes de adorno y viñetas del modo en que aparecen en papel de acciones, billetes, etc.

Marca

Expresión gráfica de un oficio mediante el determinado carácter que se le da al trazo de una o más iniciales de una persona o una entidad. Está subordinado a que las letras que la constituyen no ofrezcan ninguna posibilidad de lectura como palabra, en cuyo caso tomaría la forma de un logotipo.



PEUGEOT

■ Signo sensible que distingue una cosa de otra para reconocerla, denotar su origen, calidad, etc.

■ Morfológicamente, es una combinación de tres modelos distintos, pero simultáneos, de expresión; una superposición de tres mensajes distintos: uno semántico (lo que dice), uno estético (cómo lo dice) y uno psicológico (lo que evoca).

Marca Corporativa

La conjunción de los distintos elementos que componen la identidad visual de la empresa: logotipo, símbolo/anagrama y color.



Marca de agua

Imprenta

Dibujo o marca impreso en las fibras del papel durante su fabricación, mediante un rodillo filigranador.

Marca de corte

Imprenta

Líneas cortas y finas que se colocan en las esquinas de las hojas de papel para indicar por dónde debe cortarse el papel. Ver Crop Marks

Marca de impresor

Logotipo del editor o del impresor. Una buena marca deja espacio para la composición del título del libro y de remiendos.

Marcas de registro

Imprenta

Marcas usadas para garantizar una colocación exacta de las películas superpuestas en una impresión de varios colores.



■ Cruces que se colocan en el borde de la página y que se utilizan para alinear la superposición de fotolitos.

Marca Registrada

(TradeMark) (™) Carácter superscript, usado en el contexto

Pequeño **Diccionario** del Diseñador

Por: Reimers Design con licencia **Creative Commons**, para www.bocetosgraficos.com.ar

comercial. En la codificación TCL, se reemplaza "tm" por "mr", según la aplicación de la tipografía.

Marcado

Imprenta

El marcado de los pliegos se realiza manualmente o con un marcador automático. Si se marca con esmero se consigue una disposición regular de la impresión sobre el papel y una perfecta correspondencia entre blanco y retiración (registro), lo cual resulta imprescindible, sobre todo en el caso de la impresión policromada.

Margen

Imprenta/ Diseño editorial

Espacio en blanco o no ocupado por elementos gráficos alrededor de los elementos principales de una maquetación. Por el lugar que ocupan se les denomina de las siguientes maneras: cabeza, pie y costado (derecho e izquierdo).

■ Espacio en blanco alrededor de los bloques de texto. También llamada caja, mancha o bloque.

Margen escolar

Diseño editorial

Margen amplio en el borde exterior de la página que sirve para que el lector pueda hacer anotaciones relativas al texto.

Margen interior

Diseño editorial

Margen comprendido entre el área impresa y la zona de cosido de las hojas de un libro.

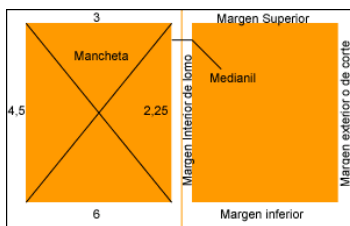

Margen de cabeza

Diseño editorial

Blanco superior de una caja de composición que se consigue mediante imposiciones. También se llama así al espacio relleno con material de blanco (lingotes) por encima de la primera línea del inicio de la caja de texto.

Margen de pie

Diseño editorial

Blanco inferior de la caja compuesta que se consigue con una imposición o una regleta.

Margen de seguridad

Diseño editorial

Área de una imagen destinada a sobrepasar las marcas de corte. Su misión es evitar que al efectuar la impresión pueda aparecer un borde blanco no deseado, del papel que se ha dejado sin imprimir, debido a alguna ligera imprecisión de encuadre.

Marginación

(Ver Alineación)

Margen para pinzas

Imprenta

Franja (borde) del papel que debe ser reservada para que las pinzas de la impresora litográfica offset lo transporten. Por lo general mide 1 cm de ancho



Mariscal, Javier

Biografía

Javier Errando Mariscal (Almazora, febrero de 1950) es un reconocido diseñador industrial e historietista español. Desde 1970 vive y trabaja en Barcelona.

A lo largo de la década de los ochenta diseña varias colecciones de textil para Marieta y Tráfico de Modas y expone en la sala Vinçon de Barcelona. En 1989 Cobi es elegido como mascota para los Juegos Olímpicos de Barcelona 1992. La mascota fue acogida con gran polémica por su imagen rupturista, aunque el tiempo le dio la razón a su creador y ahora Cobi es reconocido como la más rentable de la historia de los Juegos modernos. Más adelante vendría la serie de animación The Cobi Troupe.



Crea el Estudio Mariscal en 1989 y colabora en diversos proyectos con diseñadores y arquitectos. Entre sus trabajos más destacados están las

identidades visuales para el partido socialista sueco, Socialdemokraterna; la radio española Onda Cero; el Zoo de Barcelona; la Universidad de Valencia; el centro de diseño y arquitectura Lighthouse en Glasgow, el centro cultural GranShip (Japón) o la empresa de postproducción londinense Framestore.

Marketing

Técnicas que persiguen la selección de mercados objetivos, la identificación y cuantificación de las necesidades de esos mercados, el desarrollo de productos y servicios que satisfagan estas necesidades.

Marketing-mix

Combinación de los diferentes medios utilizados por el marketing para conseguir sus objetivos (Producto, precio, promoción y distribución.).

Marquee

Línea punteada que indica la zona seleccionada o al seleccionar Medios tonos Ver Halftone

Máscara

Película positiva o negativa que se emplea para la corrección de colores

■ Tinte opaco que se aplica sobre películas y planchas para evitar la exposición en algunas áreas
Dispositivo que se utiliza para proteger cierta área de la imagen contra modificaciones.

Máscara rápida

Software

Modo de pantalla en el cual se utiliza un color para mostrar las áreas de una imagen que se encuentran (o que no se encuentran) seleccionadas. Con las herramientas de pintura puede modificarse una máscara rápida.
■ Las máscaras rápidas no pueden guardarse.

Máster

Banda de vídeo mezclada. También se llama así, en informática, al CD que contiene un original. A partir de este original se harán todas las copias.

Material de blanco

Imprenta

Piezas de blanco de todo tipo, esto es, piezas de metal para rellenar espacio y blanquear cuya altura es

Pequeño **Diccionario** del Diseñador

Por: Reimers Design con licencia **Creative Commons**, para www.bocetosgraficos.com.ar

aproximadamente una séptima parte menor que la tipográfica. Se distinguen entre cuadrados, lingotes, imposiciones e interlíneas; a las interlíneas pertenecen las imposiciones finas (regletas).

Matchprint

Imprenta

Sistema para pruebas rápidas de color una vez ya se ha creado la fotomecánica.



Mate

Sin brillo.

Material PLV

Elementos publicitarios para anunciar o exponer un producto en el punto de venta.

Matriz

(Pieza de metal en la que se funde un tipo individual) Molde que se utiliza en las fundiciones para imprimir el punzón en el prisma tipográfico; en este caso sirve de forma.



■ En la fundición con planchas (estereotipia) se refiere a un flan húmedo y blando hecho de capas de cola y papel de seda que recibe la huella del prisma tipográfico; después de secarse bajo la prensa y sobre la letra, sirve asimismo de forma para la impresión. En el secado, la matriz se encoge ligeramente.

Mayúscula

En los alfabetos griego, latino y cirílico, cada una de las variantes de las letras que está pensada para iniciar frase o destacar. Su forma es

distinta de la letra minúscula y tradicionalmente su uso está restringido por las normas de la gramática de cada idioma (no debe usarse sola a mitad o final de palabra, por ejemplo).

mayúsculas
ABCDEFGHIJKLMNÑOPQRSTUVWXYZ
minúsculas
abcdefghijklmnopqrstuvwxyz

■ En español, antiguamente las mayúsculas no se acentuaban (por problemas técnicos más que nada). En la actualidad eso se considera un error gramatical.

■ En español, los usos principales de la mayúscula son: Iniciar nombre propio, iniciar oración, formar siglas (por ejemplo: SWOP, CMYK) y destacar tipográficamente (por ejemplo: ATENCIÓN).

Mayúsculas latinas
ABCDEFGHIJKLMNÑOPQRSTUVWXYZ

Mayúsculas cirílicas
АБВГДЕЖЗИЙКЛМНОПРСТУФХЦЧШЩ

Mayúsculas griegas
ΑΒΓΔΕΖΗΘΙΚΛΜΝΞΟΠΡΣΤΥΦΧΨΩ

■ En tipografía y diseño es corriente llamar a las mayúsculas "caja alta".

Mayúscula romana

El alfabeto diseñado por los romanos que fue la base de la mayoría de los modernos sistemas alfabéticos occidentales.

Mayúscula quadrata

Tipografía

Versión escrita de uso cotidiano de las mayúsculas monumentales, hechas con trazos gruesos y delgados con una pluma de caña. El nombre deriva del hecho de que las letras anchas como la M eran exactamente cuadradas.

Mayúscula rústica

Tipografía

Estilo de escritura romana cuyos caracteres están condensados para ahorrar espacio. La pluma se sujeta en ángulo casi recto para hacer los trazos verticales delgados y gruesos los horizontales.

Media tinta

Imprenta

Color matizado usado a menudo como fondo antes de imprimir.

Media uncial

Tipografía

Semi-uncial. Tipo de letra que data del siglo III así llamada debido a que los caracteres están dispuestos

en cuatro líneas guías horizontales, separadas media uncía (la pulgada romana) entre sí. En ellos se introdujeron ascendentes, descendentes y más trazos curvos.

Medianil

Diseño editorial

Espacio vertical en blanco que separa las columnas de texto de una publicación.

Y se quedan inmóviles y ven las patatas pasar flotando, escuchan chillar a los cerdos cuando los meten en una zanja y los cubren con cal viva, miran las montañas de naranjas escurrirse hasta rezumar podredumbre; y en	los ojos de la gente se refleja el fracaso; y en los ojos de los hambrientos hay una ira creciente. En las almas de las personas las uvas de la ira se están llenando y se vuelven pesadas, cogiendo peso, listas para la vendimia.
--	---

El blanco que produce el medianil se refleja en los márgenes interiores del libro, o sea en los de lomo.

Medida

Ancho de una composición que se suele medir en picas.

Medieval

Tipografía

Dentro de la familia antigua, se llama así a la forma antigua original, en contraposición a la bodoni y a la francesa, en especial la que cortó Didot al estilo Empire, que emula los tipos galvánicos del siglo XVIII de perfiles y vientres filiformes y astas gruesas.



Medio cuadratín

Imprenta

Cuadratín.

Mediotono

Imprenta

Proceso de reproducción de las imágenes, en que éstas se descomponen en configuraciones de puntos de tamaño variable. Este proceso se realiza para posibilitar la

Pequeño **Diccionario** del Diseñador

Por: **Reimers Design** con licencia **Creative Commons**, para www.bocetosgraficos.com.ar

impresión de la tonalidad de los colores.

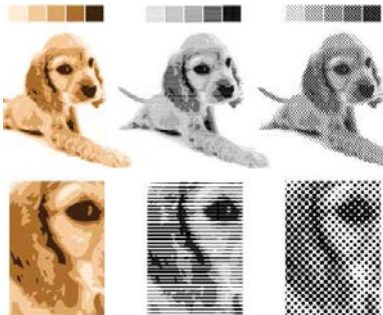

Contra el fondo blanco de la página, la superposición de estos puntos crea la ilusión óptica de gradaciones de color -medios tonos-, especialmente cuando los puntos son muy pequeños.

Megabyte

Software

El megabyte (MB) o megaocteto (Mo) es una unidad de medida de cantidad de datos informáticos. Es un múltiplo del byte u octeto, que equivale a 106 bytes.

■ Un megabyte de información más o menos puede ser:

Una imagen de mapa de bits sin comprimir de 1000 × 1000 píxeles con 256 colores (profundidad de color de 8 bits por píxel). O también un volumen típico de un libro en formato de texto (500 páginas × 2000 caracteres por página).

Mensaje

Serie organizada de signos según un código, con la intención de comunicar. En la teoría de la comunicación, un mensaje es una serie de información seleccionada y codificada por un emisor, transmitida por un soporte y difundida a través de un canal, destinado a un receptor capaz de decodificarla y reaccionar.

Merchandising

Vocablo inglés que designa la parte del marketing que tiene como fin lograr que el producto aparezca en el mercado en las mejores condiciones posibles, así como obtener el mayor nivel de ventas en el menor tiempo posible. Esta actividad se ocupa del diseño del producto, empaquetado, publicidad, distribución, promoción de ventas, servicio al cliente, fijación de precios, asesoría al comerciante y al consumidor.

Miedinger, Max

Biografía/ Tipografía

Max Miedinger nació el 24 de diciembre de 1910 en Zurich (Suiza). Al mismo tiempo que trabaja como tipógrafo, asiste a clases en la Escuela de Artes y Oficios de Zurich para más tarde convertirse en representante de la Fundación Haas y a la edad de 46 años se instala como diseñador "freelance". En el año 1956 Max Miedinger recibe el encargo de Edouard Hoffmann, de la Fundación Haas, de modernizar el estilo de un tipo san-serif de la firma.



■ El tipo era Haas Grotesk y se basaba en el Akzidenz Grotesk de la Fundación Berthold de finales del siglo XIX y Miedinger lo convirtió en el Neue Haas Grotesk.

De 1957 a 1961 el tipo conserva el nombre del diseño de Miedinger pero al hacerse la Fundación Stempel con los derechos de los diseños originales, desarrolla una serie completa de pesos, lo renombra como "Helvética" y lo lanza comercialmente para hacerse un hueco entre las tipografías más usadas de la historia.



■ Helvética es un tipo eficaz para uso cotidiano tanto para titulares como para cuerpo de texto, y su éxito se debe a su estupenda legibilidad en todo tipo de situaciones así como a la profusión con que fue usada durante el período en que la corriente del diseño internacional marcó la pauta del grafismo durante los años 50 a 60. Y fue gracias a este diseño por el que Max Miedinger encontró su lugar en la historia de la tipografía. (unostiposduros.com)

Miniatura

Pintura sobre pergamino o papel de pequeño tamaño muy utilizado en la época medieval.

Minimalismo

Denominación para una corriente artística contemporánea que reduce su repertorio de composiciones a unos pocos determinantes que fijan el espacio, de tal manera que la apariencia del espacio aparece ejemplarmente como una relación de proporciones manipulable.

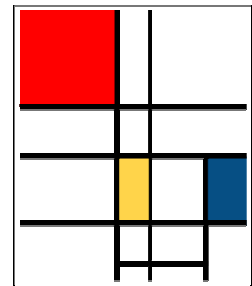

Minúsculas

No puede entenderse la historia de la escritura sin distinguir las mayúsculas de las minúsculas. Antiguamente tan solo se utilizaban las vérsales, luego adquirieron funciones decorativas y, en la escritura minúscula más joven, pasaron a usarse como letras mayúsculas.

■ En la jerga tipográfica se designan las mayúsculas con los términos vérsales, capitales o de caja alta y a las minúsculas se las llama también letras de caja baja.

Miñona

Tipografía

Designación que antiguamente se aplicaba también a la glosilla. Carácter del cuerpo de siete puntos.

Misal

Tipografía

En la antigua nomenclatura de los tipos, carácter del cuerpo de entre cuatro y cinco cíceros ó 22 puntos.

Misceláneas

Tipografía

Generalmente cuando realizamos una pieza gráfica recurrimos a elementos tipográficos ya conocidos, las letras, los números, o los signos de puntuación; pero existen, dentro de la caja tipográfica, otros elementos que por estilo o cuerpo se corresponden con

Pequeño **Diccionario** del Diseñador

Por: Reimers Design con licencia Creative Commons, para www.bocetosgraficos.com.ar

distintas familias tipográficas, son las llamadas misceláneas.



- A esta categoría pertenecen los filetes, rebordes, viñetas y otras ornamentaciones.
- Ver Dingbat

Misceláneas de apertura y cierre

Tipografía

Estas misceláneas dan comienzo y cierre a un texto respectivamente.

- En determinadas épocas se crearon motivos especiales para colocar al final de los artículos de determinadas revistas, frecuentemente se encargaban arquitectos y artistas el diseño de estos motivos.

Mochuelo

Omisión de una palabra, parte de una frase o frase completa. También se llama dejado, olvidado, comido, salto o bocado. El fenómeno contrario se denomina doblote: una palabra que se repite por descuido en la composición.

Mock up

Es un dibujo que representa la interfaz de un producto final. Boceto para trabajo con interface dinámica como una Web

Modernismo

Modernismo es el término con el que se designa a una corriente de renovación artística desarrollada a finales del siglo XIX y principios del XX. Según los distintos países, recibió diversas denominaciones:



Art Nouveau (en Bélgica y Francia), Modern Style (en Inglaterra), Sezession (en Austria), Jugendstil (en Alemania y Países Nórdicos), Liberty (en Estados Unidos), Floreale (en Italia), y Modernismo (en España e Hispanoamérica).

Modulación

Tipografía

En tipografía refiere a la variación del grosor del trazo en las líneas curvas y entre líneas horizontales, verticales y diagonales de una letra. En letras que no poseen modulación, como Frutiger, el trazo tiene fundamentalmente la misma anchura, pero en tipos como Bembo o Centaur el trazo está basado en las formas creadas con la pluma al escribir.

Módulo

Diseño editorial

Cada uno de los espacios en que se divide la retícula utilizada para maquetar una página. También se llama así a la unidad mínima de contratación de un anuncio en un periódico.

Moiré

Imprenta

Patrones indeseables en una imagen impresa por Citocromia o en cualquier Mediotono hecho a partir de una imagen ya reticulada.

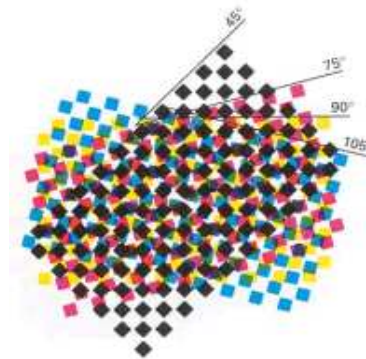

Efecto visual indeseable que produce el impreso debido a la superposición de tramas incorrectamente inclinadas

Molino

Diseño editorial

Entrecruzarse torpemente las letras de varias líneas.

Monotipia

Imprenta

Máquina de componer que funde los tipos uno a uno, no por líneas.

Monema

Unidades lingüísticas mínimas, caracterizadas por poseer una forma fónica y un sentido.

Monetarios

Los caracteres ISO standards incluyen cinco signos de equivalencia monetaria reales - \$ £ f ¥ ¢ -. Y uno imaginario o genérico "x" conocido como signo de equivalencia, no tiene una función excepto la de ocupar el lugar donde una equivalencia monetaria local (rupia, cruzeiro, peseta, etc.) puede ser asignada.

Monograma

Sigla o abreviatura formada por las letras o sílabas iniciales del nombre completo de una persona o razón social, que se colocan enlazadas o acopladas, a menudo se combinan con dibujo o elementos decorativos.

- Dibujo caligráfico de las iniciales de una persona. Efectuado por ella misma elude las dificultades propias de las diferencias de personalidad entre ella y el diseñador.

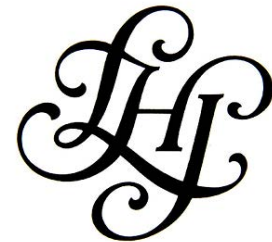

- Forma gráfica que toma una palabra escrita cuando ésta se construye entrelazando rasgos de unas letras con otras, e incluso suprimiendo las letras que en una palabra se repiten. Una misma A, por ejemplo, hace las funciones de las demás A que figurarían en una determinada palabra.

Monotipo / Monotype

Nombre comercial de una máquina de componer que funde tipos individuales. Ver monotipia.

Montura

Imprenta

Base sobre la que se coloca una plancha de impresión tipográfica para que alcance la altura del tipo. También se llama calzo.

Morison, Stanley

Biografía

Stanley Morison nació el 6 de mayo de 1889 en Wanstead, Essex (Inglaterra). Después de que su padre, un viajante de comercio,

Pequeño **Diccionario** del Diseñador

Por: Reimers Design con licencia Creative Commons, para www.bocetosgraficos.com.ar

abandonara a la familia, el joven Morison abandona la escuela y comienza a trabajar como oficinista. Su gran salto se produjo en 1913 cuando comienza a trabajar como asistente editorial con Gerard Mynell, el editor de la revista Imprint. En 1914, durante la I Guerra Mundial fue encarcelado por su activismo como objetor. Al final de la guerra, en 1918, pasó a ser el supervisor de diseño de Pelican Press puesto que desempeñó durante dos años. En 1921 se asoció a Cloister Press y fue uno de los miembros fundadores de la Fleuron Society así como editor de su revista de tipografía The Fleuron.



Los volúmenes 1-4 de la revista fueron editados por Oliver Simon e impresos en la Curwen Press y los volúmenes 5, 6 y 7 por el propio Stanley Morison e impresos en la Cambridge University Press, apareciendo el último número (el 7) en el año 1930. Fue en esta revista donde publicó sus famosos Principios fundamentales de tipografía. Su contenido didáctico, diseño y soberbia impresión hicieron de The Fleuron, incluso en la actualidad, un referente de la excelencia tipográfica.

Bembo

An English Monotype Classic
An extensive family of display and text designs

RENAISSANCE

Splendour

Venetian origins

En 1923 pasa a ser consejero tipográfico de Monotype Corporation, donde inicia un vasto programa de recuperación de los

tipos clásicos, así como de la imprenta de la Universidad de Cambridge. En 1929 Morison entra en el staff del periódico The Times para el que crea su tipo más famoso: Times New Roman.



De 1935 a 1952 edita la historia de The Times y durante los años 1945-47 el suplemento literario del periódico. Desde 1961 hasta su muerte en 1967 a la edad de 78 años, trabajó como miembro del equipo editorial de la Encyclopaedia Britannica. La influencia histórica de Morison en la tipografía y diseño de tipos del mundo anglosajón todavía se deja ver quedando como impronta de su trabajo el rigor y la documentación con que rodeó a todas sus ideas y diseños tipográficos. (unostiposduros.com)

Mota

Imprenta

Espacio impreso. Cuando el cajista cierra la forma sin fijarla adecuadamente o cuando ésta se desajusta antes de la impresión, o cuando el tipo es nuevo y todavía demasiado liso, el espacio puede levantarse durante la impresión y aparecer en el impreso.

■ También se llaman motas a las delgadas líneas negras que aparecen entre las letras en el sistema de linotipia cuando las matrices están desgastadas y ya no quedan totalmente unidas.

Mote

Frase llamativa y fácil de recordar que se usa para mantener los ánimos en calor. A diferencia del proverbio y de la máxima que se usan como principios de enseñanza —el uno proviene de experiencias populares y el otro es creado como guía moral para los jóvenes—, el mote es una frase para estimular

los ánimos hacia la lucha. Usado con frecuencia en la heráldica para respaldar una hazaña y luego grabado en los escudos tal como se ve en los emblemas nacionales de hoy día, el mote ha mantenido su dinamismo original para convertirse en un implemento popular para movilizar política y revolucionariamente al pueblo.

MU

"m" minúscula en el griego. Usada de forma individual, es el símbolo del micrón (1000µ = 1 mm). En combinación representa el prefijo micro.

Muselina

Tejido muy suave y ligero que se emplea para reforzar el lomo de los libros de pastas duras. Medio corte Leve corte que se aplica en el papel de adhesivo para poder separarlo con facilidad.

Müller-Brockmann, Josef

Biografía

(Rapperswil, 9 de mayo de 1914 – Unterengstringen, 30 de agosto de 1996) Diseñador gráfico y profesor universitario de origen suizo. Fue docente de la HfG de Ulm en Alemania y uno de los impulsores, junto con Armin Hoffmann, de la llamada Escuela Germano Suiza de diseño, caracterizada por la sencillez y la claridad y por el uso de la retícula.



Estudió arquitectura, diseño e historia del arte en la Universidad de Zúrich y en su Kunstgewerbeschule (Escuela de

Pequeño **Diccionario** del Diseñador

Por: Reimers Design con licencia Creative Commons, para www.bocetosgraficos.com.ar

Artes Aplicadas y Oficios Artísticos). En 1936 abrió en esa ciudad su propio estudio, especializado en diseño gráfico, diseño de exposiciones y fotografía.

■ Desde 1951 produjo carteles de conciertos para el Auditorio de Zurich. En 1958 se convirtió en editor y fundador, junto con Richard P. Lohse, Carlo L. Vivarelli y Hans Neuburg, de la revista New Graphic Design (también Neue Graphik y Graphisme Actuel) que, en 18 números y entre 1958 y 1965, revolucionó el diseño gráfico. En 1966, Müller-Brockmann fue nombrado consultor de diseño para Europa de la empresa IBM.

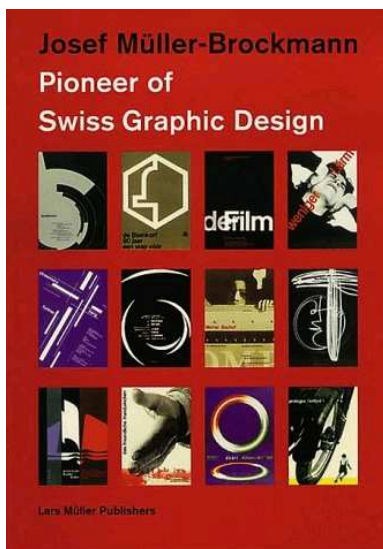

■ Fue autor de las influentes obras El artista gráfico y sus problemas de diseño [Gestaltungsprobleme des Grafikers, Teufen] y Sistemas de retículas en el diseño gráfico [Rastersysteme für die visuelle Gestaltung] en 1961, y de Historia de la comunicación visual [Geschichte der visuellen Kommunikation, Teufen] e Historia del póster [Geschichte des Plakats, Zürich] en 1971.

Museo

Procede de la palabra griega "museion" que significa "casa de las musas".

N

Negación

Tipografía

(¬) Signo usado en lógica simbólica. Anteriormente se utilizó el guión swung (˘). Corresponde a un guión angulado, también llamado no lógico.

Negativo

Imprenta / Fotografía

En impresión offset, la pieza a imprimir (el positivo) es transferida a una placa de impresión. Previamente, se produce un negativo donde la imagen original es revertida - las áreas oscuras son mostradas claras y viceversa. Los colores son reemplazados por sus complementarios.

■ Película que se obtiene al fotografiar originales con la cámara. También la zona de impresión que aparece blanca sobre fondo negro.

Negrita

Tipografía

En diseño de tipografía, variante completa del conjunto de caracteres de una fuente que es más gruesa que la forma redonda, que se considera normal (es decir: ni demasiado fina ni demasiado gruesa).

redonda
Lorem ipsum
negrita
Lorem ipsum

■ El aumento de grosor se hace en el eje horizontal, mientras que el vertical se mantiene igual o casi (es decir: los trazos se expanden a lo ancho pero no a lo alto).

■ No todas las fuentes tienen negrita, pero es usual que sí la tengan las fuentes destinadas a lectura de textos medios o largos (es decir, aquellas que no son caracteres de fantasía para usos en textos cortos).

■ Cuando hay más de una variante de grosor en el diseño de una fuente, se usan términos como seminegra, negra (o negrita), supernegra, extranegra y similares.

■ Las variantes cursivas, estrechadas o condensadas, y expandidas pueden tener sus

variantes negras, seminegras, y similares. Así podemos ver una Akzidenz Extended Bold (es decir: Akzidenz expandida negra).

seminegra | negra
mmmm
redonda | extranegra

■ También se llama "negra" o "negrilla", pero en la actualidad el último es un uso poco corriente. Como quiera que los programas de diseño provienen mayoritariamente de países de habla inglesa y que los diseños tipográficos están registrados y nombrados "a la inglesa", el uso en español del término bold en lugar de negrita o negra es muy corriente.

Negro

Imprenta

El color más oscuro de los que forman la cuatricromía. También se dice cuando se imprime en este color (no se imprime en Blanco y Negro; se imprime en Negro).

Neoplasticismo

Movimiento estético fundado por Piet Mondrian y Theo van Doesburg en 1917. La revista "De Stijl" fue su órgano de expresión.



Sus propuestas, de gran rigor, se caracterizaron por el purismo basado en el empleo de la línea recta, los colores primarios y los "anticolores" (blanco, gris y negro).

News letters

Publicaciones que comunican en forma directa a la empresa con clientes, proveedores, prensa, colaboradores y otros destinatarios, presentando novedades, servicios, productos, etc. Es ideal para llegar a sectores externos bien

Pequeño **Diccionario** del Diseñador

Por: Reimers Design con licencia **Creative Commons**, para www.bocetosgraficos.com.ar

segmentados, con el mensaje que la empresa desea transmitir en cada caso.

Nihil obstat

Autorización eclesiástica para publicar un libro.
Ver Imprimatur



Nivelado

Imprenta
Elevar el grabado para que su altura coincida con la tipográfica; el nivelado debe ajustarse con exactitud, para que la impresión del conjunto se realice correctamente.

Nodo

Lugar de control de curvatura o ángulo entre dos puntos en trazados vectoriales. Punto por que define una CURVA DE BEZIER

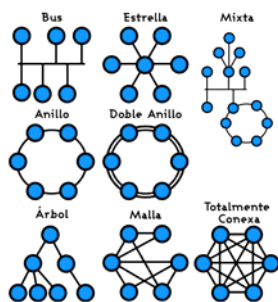

Punto donde se produce una o más conexiones dentro de una red informática

Noise

Ruido. El término se utiliza cuando queremos producir alteraciones aleatorias en algo.
Pequeño defectos en imágenes escaneadas.

Nomparell

Tipografía
Carácter del cuerpo de 6 puntos.
Nomparela, nomparilla.

Nota (mancha tipográfica)

Diseño editorial
Desarrollo completo de los contenidos del artículo.

Nota

Diseño editorial
En las impresiones más antiguas las notas se componían casi siempre al margen (glosas), y, más tarde, a pie de página, mientras que hoy se suelen reunir al final del libro. En un texto, la mejor llamada para una nota al pie es un asterisco, mientras que los numerales voladitos solo se utilizan cuando las páginas contienen regularmente muchas llamadas y siempre que las notas se dispongan al final de un capítulo extenso o del libro.

■ En la nota propiamente dicha aparece un número entero antepuesto, ya que no tendría sentido que aquí el número fuera voladito. Cuando las notas son numerosas y cortas, es mejor disponerlas en texto seguido, esto es, juntas.

Nota a pie de página

Diseño editorial
Anotación compuesta en caracteres pequeños en la parte más baja de la caja en la que, mediante un asterisco, aparece la llamada a esta anotación.

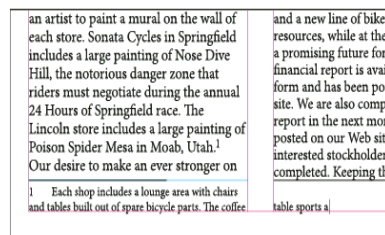

La anotación se separa de las líneas del texto compuestas en letra base mediante una distancia suficiente o mediante un filete justificado que ocupe toda la línea.

Número

Diseño editorial
Ejemplar de un periódico o revista.

Nudge

Software
Mover objetos o selecciones en incrementos pequeños usando las flechas de cursor

Null

Tipografía
Cero cruzado o barrado, usado para distinguirlo del carácter "o" minúscula. Este carácter suele ser confundido con la o barrada (ø), el cual es una carácter de alfabetos escandinavos y también con el signo griego phi. Es raro de encontrar en fuentes de texto, aunque su utilización es clave en la legibilidad de pantallas de baja resolución (LCD).

Numerar

Diseño editorial
Cifrar. Se pueden insertar en la rama diferentes valores numéricos que imprimirán un número mayor con cada nueva impresión.

Número de página

Diseño editorial
Se le llama también folio numérico, aunque en realidad también es parte integrante del folio explicativo.

Números volados

Diseño editorial
La cifra superior de las fracciones, también es utilizada para las llamadas de notas cuando éstas son abundantes en una página y tal profusión se repite con regularidad o bien cuando las notas se disponen al final de un capítulo o de todo el libro. En la propia nota al pie sería absurdo utilizar las cifras voladas y resulta más adecuado usar el número normal (seguido de punto).



O barrada

Tipografía
(Ø ø) Carácter básico de los alfabetos escandinavos. No confundir con el carácter null.

Objetivo

Lente fotográfica
Destino al que va dirigida una campaña publicitaria. Metas que se pueden conseguir con una determinada campaña publicitaria

Odermatt, Siegfried

Biografía
(1926-...) Autodidacta. Desarrolló marcas de fábricas, gráficos informativos, publicidad y embalaje. Tuvo un papel importante en la

Pequeño **Diccionario** del Diseñador

Por: Reimers Design con licencia **Creative Commons**, para www.bocetosgraficos.com.ar

definición del Estilo Tipográfico Internacional aplicado a la comunicación de negocios e industrial.



La fotografía directa es usada con dramatismo e impacto. Expresa originalidad a través de la idea pero no del estilo visual. Ve el diseño como una herramienta de comunicación, cuyos instrumentos visuales son la tipografía, la fotografía y el dibujo constructivo. Está convencido de que el diseño tipográfico de un color puede alcanzar el impacto visual y el poder a de los gráficos a todo color medio de la fuerza del concepto y de la manipulación de la forma visual, el espacio, la figura y el tono.

Oblicua

Tipografía

Variable de inclinación donde la morfología tipográfica no presenta mayor transformación que la inclinación de su eje vertical, entre 8 y 16 grados hacia la derecha.

ag

Adobe Garamond
Regular

ag

Adobe Garamond
Italic

ag

Univers
55 Roman

ag

Univers
55 Oblique

Octavilla

Diseño editorial

Hoja de reducido tamaño impresa por uno o ambos lados con

información técnica, publicitaria, etc.



■ Se la conoce por el término inglés **Flyer**.

Octavo

Diseño editorial

Formato de libro de 8 hojas, es decir, de 16 páginas. Se distingue el octavo menor, el octavo mayor y el octavo de diccionario (marquilla).

■ Con un papel grueso, se obtiene una cubierta mejor si se cierra e imprime la forma de tal modo que se fraccionan y se unen pliegos de 4 hojas y de 8 páginas cada uno.

Octavo de Gallarda

Tipografía

La unidad más pequeña del sistema tipográfico, es decir, punto tipográfico.

Offset

Imprenta

Procedimiento de impresión indirecta con formas planográficas metálicas o plásticas. Técnica de impresión de alta calidad utilizada en medios gráficos. Un cilindro metálico sostiene una plancha de impresión que al girar impregna a otro cilindro de caucho para que éste último imprima sobre el papel.



Espacio en blanco contenido en la forma de una letra. Véase también **Altura-x**

Ojal

Tipografía

Porción cerrada de la g que queda por debajo de la línea base. Si ese rasgo es abierto, se llama simplemente cola. Bucle

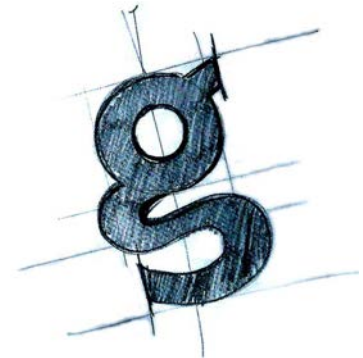

Ojo

Tipografía

Imagen de la letra tallada en la matriz.

■ El espacio interior de una letra, encerrado por líneas curvas, como en la P.

■ La letra grabada al revés y en relieve sobre la superficie superior del bloquecito tipográfico. Éste constituye la pura y simple superficie que imprime.

aeae

■ Ojo no es sinónimo de cuerpo; ojo puede dilatarse comprimiendo los rasgos y resultar más grande que aquel del mismo cuerpo de otro carácter con rasgos más pronunciados

■ Espacio blanco parcial o totalmente encerrado en letras como "b", "h", "p", "A", "C", etc.

Ojo de pez

Efecto óptico que se realiza con una lente gran angular o digitalmente.

On line

Se refiere a estar conectado a la red

Opacidad

Propiedad del papel que impide ver a través del mismo la imagen impresa en el reverso

■ Calidad del papel que determina en qué medida el material impreso

Pequeño **Diccionario** del Diseñador

Por: Reimers Design con licencia Creative Commons, para www.bocetosgraficos.com.ar

en un lado de la hoja se transparenta o no del otro lado.
■ Calidad de las tintas de impresión que determinan en qué grado oscurecerán el material coloreado sobre el cual están impresas

Opaco

Original no transparente para reproducción que puede ser de pluma o color (Cotton, 1994).

Op-Art

Abreviación de Optical art, tendencia que explota las posibilidades de la modulación dinámica luz/color. Hay que diferenciar entre el Op art cinético de los espacios y cuerpos lumínicos móviles y el Op art pintado sobre lienzo.

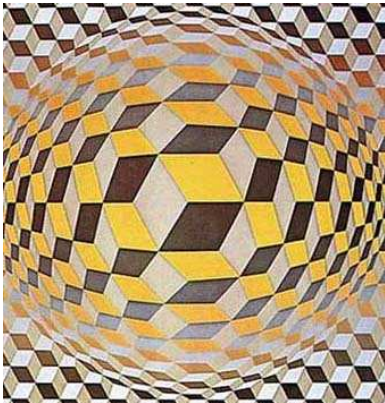

El Op art pintado se vale de la inercia de la retina humana que percibe ciertas estructuras de series de color policromas como una monocromía plástica irisada.

OpenType

Formato vectorial de fuentes tipográficas desarrollado por Microsoft y Adobe como sucesor de los formatos TrueType y PostScript Tipo 1.

■ El formato OpenType es multiplataforma (el mismo archivo digital de la fuente sirve para un Apple Macintosh o para un PC con Windows). Además, su codificación de caracteres se basa en los estándares Unicode, por lo que cada fuente puede definir e incluir hasta 65,536 caracteres y lo hace además distribuyéndolos en conjuntos lingüísticos (alfabeto latino, hebreo, arábigo árabe, persa, urdú, devanagari, etc...) y tipográficos (ligaduras latinas, ligaduras arábicas, conjuntos opcionales para fracciones, etc...). Eso permite una

flexibilidad y riqueza tipográfica muy superior a la de formatos anteriores.



■ El éxito de OpenType ha barrido a sus predecesores PostScript tipo 1 (Adobe ya no las fabrica y sólo comercializa los equivalentes OpenType) y, en ambientes profesionales o tipográficamente exigentes es el formato establecido.

OPI u OPPI

Elemento de mobiliario urbano para colocación de carteles publicitarios que consta de dos caras iluminadas por la noche, y que va fijado al suelo por una peana. También pueden tener sólo una cara y estar fijados en muros o paredes.



Opinión

Parecer de un entrevistado durante una investigación de mercado.

Ordenar

Imprenta

Desmontar la composición de remiendos, tablas, etc., es decir, la labor que en la composición de texto se denomina distribuir.

Orden de impresión

Imprenta

Listo para imprimirse (Tírese).

Oreja

Tipografía



Ápice o pequeño rasgo terminal que a veces se añade al anillo de algunas letras como la g ó la o, ó al asta de otras, como la r. Gota, Lóbulo.

Original

Diseño editorial

Manuscrito del autor. Primera edición de una obra. Las primeras ediciones antiguas se denominaban princeps.

Orla

Diseño editorial

Espacio muy decorado que marca o rodea a una ilustración. También se denomina de esta manera a los bordes impresos en cualquier pieza gráfica.



Ornamento

Diseño editorial

Patrón o diseño empleado para decorar un texto manuscrito o impreso.

Ozalid

Imprenta

Prueba de un clisé o de un montaje de heliograbado u offset hecha con papel de diazotipia de la marca Ozalid.



Pequeño **Diccionario** del Diseñador

Por: Reimers Design con licencia Creative Commons, para www.bocetosgraficos.com.ar

P

Pack

Palabra inglesa que es la abreviatura de *Packaging*. Toda clase de envase o recipiente que contiene un producto y comunica las características a través de su diseño.



Packaging

Véase *Pack*.

Paint

Software

Tipo de aplicación útil para crear o editar imágenes BITMAP

Paginación/ Paginado

Diseño editorial

Orden o numeración de todas las páginas que forman parte de una publicación impresa. También se refiere a la colocación de los cambios de página en el procesado de texto.

Página

Diseño editorial

Cada una de las caras de una hoja o pliego de papel.

De derechos o legal: es la que ocupa el reverso de la portada y en ella figuran los derechos de la obra.

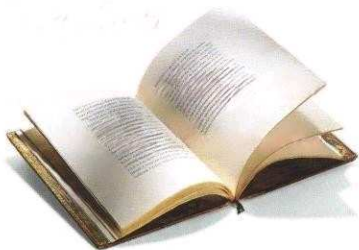

Página blanca

Diseño editorial

En la jerga de la composición, página rellena en toda la caja de

texto con material de blanco que en la forma de impresión ocupa el lugar de una página que deberá quedar vacía en la impresión, p.ej. el reverso de la anteportada.

Página corta

Diseño editorial

También llamada página de birli. Caja con la que terminan en el libro los capítulos extensos que empiezan siempre en una página nueva. Antónimo: primera página.

Página impar

Diseño editorial

Página de la derecha en una revista o periódico. Es en la que se centra más la atención de los lectores. Por esta razón esta página se considera más eficaz como espacio publicitario.

Página de alfombra

Páginas ornamentadas en los manuscritos medievales, llamadas de esta forma por su compleja decoración, que recuerda los modelos de los diseños de alfombras.

Páginas de cortesía

Diseño editorial

Llámanse así las dos páginas en blanco que constituyen la primera hoja con que se inicia el pliego de principios y el libro, inmediatamente antes de la portadilla, en la mayoría de las obras.

Página doble

Diseño editorial

Dos páginas enfrentadas.

Paleta

Conjunto de colores disponibles para ser utilizados en una imagen.

Palestina

Tipografía

Carácter de un cuerpo de 24 puntos. También denominada Canon.

Palatino

Tipografía

Palatino es un tipo de letra creado por el diseñador Hermann Zapf en el año de 1948. Es una tipografía admirada por muchos debido a su gracia y fuerza. Esta tipografía ha sido adaptada a todas las tecnologías de impresión del siglo XX y es probablemente una de las tipografías más usadas y copiadas. Llamada así en honor del maestro escritor del siglo XVI Giambattista

Palatino. La familia Palatino está basada en tipos humanistas del renacimiento italiano, los cuales imitan las letras formadas por una pluma y un tintero; esto da una cierta gracia a la caligrafía.

ABCDEFGHIJKLMNOP

QRSTUVWXYZABCDEF

HIJKLMNPOQRSTUVWXYZ

1234567890(.,!/?&\$£)

Q A

■ Sin embargo el renacimiento tiende a utilizar letras pequeñas con largas y delgadas líneas verticales (tanto ascendentes como descendientes), en contraste el Palatino tiene proporciones más grandes, por lo que es considerada mucho más fácil de leer.

■ Microsoft distribuye una tipografía similar, la llamada Book Antiqua (originalmente propiedad de Monotype), la cual es considerada por muchos como una imitación.

Palimpsesto

Tablilla en la que se podía borrar lo escrito para volver a escribir. Manuscrito antiguo que conserva huellas de una escritura anterior borrada artificialmente.

Palíndromo

Palabra o frase que se lee igual de izquierda a derecha, que de derecha a izquierda. Ejemplos: "A la catalana banal, atácala".

Palo seco

Tipografía

Termino usado para referirse a los tipos Sans Serif

gasitq gasitq gasitq
gasitq gasitq gasitq

■ Como sinónimo, también se usa el anglicismo "Sans". Ejemplos de fuentes "sans" son Helvética, Univers o Folio.

Pequeño **Diccionario** del Diseñador

Por: Reimers Design con licencia Creative Commons, para www.bocetosgraficos.com.ar



■ Aunque habitualmente se utilice para designar cualquier fuente que carece de serifas o patines, No es correcto, ya que los palos secos son aquellos que se han hechos geoméricamente, las tipografías humanistas no entran dentro de esta clasificación como la Gill sans o Peignot.

Pallet

Plataforma de madera adecuada para transportar y almacenar el papel en blanco o impreso, adaptable a las carretillas elevadoras, etc. También se denomina palet.



Pancarta

Cartel de gran longitud, impreso sobre cualquier tipo de material y que contiene un mensaje publicitario breve, normalmente el nombre o logotipo de una marca y su eslogan. Este tipo de soporte se suele colocar en eventos especiales tales como ferias, exposiciones, eventos deportivos, etc.



Pangrama

Frase o fragmento de texto que contiene todas las letras del alfabeto, como "The quick brown fox jumps over the lazy dog".



Pantógrafo

Instrumento manual que sirve para ampliar o reducir planos y diseños.

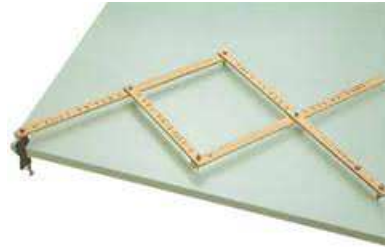

Pantone

Pantone Inc. es una empresa con sede en Estados Unidos, creador del Pantone Matching System, un sistema de identificación, comparación y comunicación del color para las artes gráficas. Su sistema de definición cromática es el más reconocido y utilizado por lo que normalmente se llama Pantone al sistema de control de colores.

■ Este modo de color a diferencia de los modos CMYK y RGB suele denominarse color directo.

Papel

Imprenta

Por la fabricación se distingue el papel de mano (o de tinta) y el papel fabricado a máquina; por la calidad de la superficie podemos hablar de papel verjurado y de papel liso (o vitela). Los tipos de papel no verjurados y lisos (no es lo mismo liso que satinado) son ideales para la impresión con prensa rápida, mientras que los agradables papeles verjurados y fuertes se usaban siempre humedecidos en la impresión con prensa manual; no obstante, la marcada verjura dificultaba la impresión, sobre todo con caracteres de letra de pequeño tamaño.



■ El papel de impresión o bien no está encolado o, en la mayoría de los casos, lo está solo a medias, lo cual es mejor. Se llama encolado al papel en el que no se corre la tinta.

■ Casi todos los papeles contienen celulosa y los de calidad inferior llevan también fibra de madera, con lo que la descomposición del papel se acelera. Algunas clases de papel se pelan ligeramente, otras producen mucho polvo y aún hay otras que poseen una carga eléctrica tan grande que los pliegos se unen entre sí. Otras contienen pequeños nudos que perjudican el material de los ojos tipográficos. A menudo, los papeles más hermosos resultan especialmente transparentes, sobre todo si se trata de papeles de tina con poco material de relleno. Por ello, antes de todo pedido de papel, debiera entregarse al taller de impresión unos pliegos de muestra para comprobar la idoneidad del material.



■ En los casos de libros ilustrados en los que el papel utilizado para la impresión de la obra no es de la calidad suficiente para las ilustraciones, se evitan así diferencias desagradables entre los colores o las cualidades de la superficie del papel.

Para la impresión de grabados de trama existe un papel cuchê encolado y satinado, pero también hay papeles naturales muy satinados o moderadamente satinados a máquina.

■ También en este caso conviene consultar al impresor la retícula del papel antes de pedir el material. En la impresión por huecogrado en trama y Offset resulta también adecuado el papel rugoso.

Papel estucado o cuchê

Imprenta

Papel que en su fabricación ha recibido una capa externa de un compuesto inorgánico para mejorar su acabado dándole mayor suavidad y blancura. Su textura y terminación puede ser brillante, satinada o mate.

Pequeño **Diccionario** del Diseñador

Por: Reimers Design con licencia Creative Commons, para www.bocetosgraficos.com.ar

■ Su principal ventaja es que su acabado liso y menos absorbente que el de los papeles no estucados permite mejor definición de los detalles y un rango cromático más amplio. Además, los acabados estucados suelen proteger los papeles y dibujos de las radiaciones ultravioleta y proporcionarle mayor resistencia al desgaste.



■ El estucado se suele realizar con compuestos derivado del Caolín (como la caolinita) y del yeso. También se conoce por el galicismo de "papel cuché".

■ Este es el papel más común para uso de impresión de revistas.

Papel de máquina

Imprenta

En contraposición al papel de tina o papel de mano, el fabricado a máquina y que puede presentar grados diversos de calidad. Puesto que en el trabajo con máquina pueden utilizarse los mismos materiales que en la producción manual, esta clase de papel puede resultar tan adecuado o incluso más que el papel de mano para la impresión en prensa rápida, si se tienen en cuenta el sentido de la fibra del papel. En el sentido de máquina la fibra sigue la trayectoria del papel, por lo que este tipo de papel presenta mayor estabilidad en el sentido longitudinal de fabricación que en el transversal.

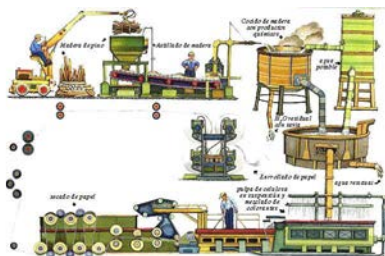

■ Puede distinguirse el sentido longitudinal marcando con fuerza la uña del pulgar sobre el papel, pero es más seguro humedecer dos márgenes de un corte de papel rectangular; el margen paralelo a la

trayectoria del papel queda liso, mientras que el transversal se deforma.

■ Las hojas de un libro cuyas páginas se han impreso en el sentido erróneo acaban por ondularse y, finalmente, resulta difícil abrirlas. El sentido de la fibra del papel debe ser siempre paralelo al lomo, es decir, debe seguir el eje longitudinal de la caja. La norma de los formatos del libro, por tanto, tampoco ha tenido esto en cuenta al decir que una hoja puede convertirse en otra de menor formato con un nuevo pliegue; eso tenía sentido en un tiempo en el que todavía se facturaba el papel manualmente, pues, entonces, con el papel de mano fabricado en tinas, no podía hablarse de un sentido de fábrica.

Papel de tina

Imprenta

Papel elaborado manualmente en la tina, cuya calidad no iguala ningún papel fabricado mecánicamente. Debido a que su resistencia no es siempre uniforme, es más apropiado para prensas manuales, en las que se puede tratar humedecido. El borde natural del papel de tina es muy bonito, pero el artificial un burdo fraude.

Papel de trapos

Imprenta

Papel fabricado con hilos de trapos.



Papel fino

Imprenta

Papel de imprimir fino, relativamente resistente, apropiado para las ediciones de bolsillo. Puesto que todos los papeles son translúcidos si no se les añade la pasta suficiente, estos papeles tan finos presentan un contenido de pasta especialmente alto.

Papel grueso

Imprenta

Papel pluma. Papel que, con un gramaje reducido, es tan grueso que concede al libro un volumen des-proporcionado. No está alisado

(satinado) y es poroso, casi siempre blando.

Papel verjurado

Imprenta

Papel que contiene marcas de agua paralelas, utilizado sobre todo en ediciones selectas o de lujo.

Papelería

Material impreso de uso habitual en la empresa (folio, tarjetas, sobres, facturas...)



Papirómetro

Herramienta para determinar el peso del papel.



Par

Diseño editorial

Página que se encuentra colocada en el lado izquierdo de una publicación. Dado que la portada se numera y llevaría el número uno, el interior de la portada sería el dos y por tanto sería la primera página par.

Parangona

Tipografía

Carácter del cuerpo de 18 puntos.

Parangona grande

Tipografía

Carácter del cuerpo de 20 puntos.

Paréntesis

Tipografía

Usados como marcadores de frases gramaticales y en matemáticas, y algunas veces para destacar cifras o letras en un listado alfabético o numérico.

Pequeño **Diccionario** del Diseñador

Por: **Reimers Design** con licencia **Creative Commons**, para www.bocetosgraficos.com.ar

Paréntesis de llave

Tipografía

Pocas veces requeridos en textos, aunque funcionan perfectamente bien como sets de paréntesis de apertura o cierre: { ([]) }. En matemáticas se utilizan para marcar frases y grupos. En la edición clásica, se utilizaron comúnmente para marcar omisiones editoriales.

Paréntesis quebrados o angulados

Tipografía

<> Estos útiles caracteres se han perdido en la mayoría de las fuentes de texto, pero aún se encuentran en las tipografías pi. Tienen varias funciones en escritura matemática y científica. En la edición de textos clásicos, los paréntesis angulados sirven para marcar adiciones editoriales, mientras los paréntesis de llave { } para marcar omisiones. ■ Ver también paréntesis rectangulares.

Paréntesis rectangulares:

Tipografía

[] Signos esenciales en la tipografía de texto. Son usados como interpolación en situaciones internas de texto, como carácter secundario de separación alternativo a los paréntesis redondos.

Parisina

Tipografía

Carácter del cuerpo de 18 puntos.

Párrafo

Diseño editorial

En lenguaje escrito, cada uno de los fragmentos de texto separado de los demás por el inicio de una nueva línea. En teoría, la idea clásica es que un párrafo es una división del discurso que contiene una idea o concepto. Sin embargo, la realidad es que el párrafo es una simple división formal que los humanos usamos para ayudarnos a asimilar gradualmente la información escrita.

■ En cierto modo, los párrafos son las píldoras visuales que facilitan la digestión de lo escrito. El tamaño del párrafo ideal depende del ancho de las líneas: A mayor anchura de composición, mayor largo de párrafos. Un texto sin división en párrafos es tan difícil de leer como uno con demasiados párrafos. En los lenguajes modernos, los párrafos suelen ir marcados por un punto al final (llamado punto y aparte en español).

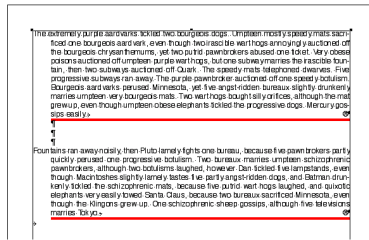

■ Antigua marca de escribas usada al final de una oración o párrafo en la columna de texto. Es aún muy usada por los tipógrafos para los mismos propósitos y ocasionalmente como marca de referencia. Algunos diseños incorporan sus propias versiones de pilcrow, por sobre la utilización del carácter standards [¶].

■ Tipográficamente, los párrafos reciben distintos nombres según la distribución de sus líneas: Párrafo francés, alemán, español, en pie de lámpara.

Párrafo francés

Diseño editorial

Modo de composición en el que todas las líneas de un bloque, excepto la primera, aparecen sangradas en la misma medida por el margen izquierdo.

Pata

Diseño editorial

Columna de texto que queda aislada o que no cuadra con respecto a las demás en una página de periódico o de revista.

Patrocinio

Técnica de comunicación cuyo fin es el de dar valor a un producto o la imagen de marca de una empresa. La aportación del patrocinador suele ser financiera o material y su nombre está directamente asociado a la persona, la manifestación o el evento al que aporta su contribución.

■ También se llama sponsoring.



Pastel

Mezcla de caracteres de distinto tipo en una misma palabra. Técnica de pintura.

Pastel de líneas

Diseño editorial

Cuando en la composición del texto se equivoca el orden de las líneas de un párrafo.

Patrón

Motivo o diseño repetitivo.



Peana

Parte de un expositor que sirve para sostenerlo.

Pelo

Tipografía

Filete tipográfico fino, de menos de un cuarto de punto de espesor.

Penetración

Proporción de personas que pueden estar expuestos a un medio de comunicación.

Percepción

Último proceso de la cadena de comunicación con un receptor humano. Este proceso constituye la decodificación, al pasar del reconocimiento de los signos al nacimiento en el cerebro de ideas o de imágenes.

■ La percepción sigue a la sensación para dar lugar a formas mentales en el cerebro: ideas, en la comunicación por signos y por la palabra; imágenes, en la comunicación visual; formas sonoras en la música, etc. (Moles).

Perceptor

Sistema (hombre o máquina) destinatario de la información o mensaje, y susceptible de decodificarlo.

■ En el proceso de comunicación interpersonal, emisor y receptor devienen alternativamente lo uno y lo otro, por los mensajes intercambiados (*feed-back*) medio del diálogo y los contenidos de

Pequeño **Diccionario** del Diseñador

Por: **Reimers Design** con licencia **Creative Commons**, para www.bocetosgraficos.com.ar

Perdido

Imprenta

En artes gráficas, la cantidad de pliegos que se pierden para maculatura.

Perfil de la audiencia

Datos que definen las peculiaridades del público que es receptor de un determinado medio de comunicación.

Perfilar

Siluetear o recortar una imagen.

Perla u ojo de mosca

Tipografía

Carácter de un cuerpo de 4 puntos.

Peticanon

Tipografía

Carácter del cuerpo de 26 puntos.

Petroglifo

Imagen que ha sido grabada en las superficies rocosas (del griego petros: piedra y griphein: grabar). También conocidas como grabados rupestres, estas manifestaciones fueron elaboradas al sustraer material de la superficie rocosa con instrumentos de una dureza superior.

■ Algunos petroglifos fueron hechos al picar la superficie con una roca más dura, mediante el golpeo constante con otro instrumento auxiliar, a la manera del cincel y el martillo (percusión). Otros fueron grabados al rayar con el filo de una roca tallada (rayado). La superficie también pudo ser frotada con un instrumento de piedra y finalmente pulida con la ayuda de arena y agua (abrasión).



■ Es muy común encontrar pequeños hoyos horadados en las rocas (cúpulas) o líneas resultado del pulimento de alguna herramienta (afiladores), muchos de ellos son obra humana y aunque para nosotros no parezcan representar algo, también se consideran en el estudio del arte

rupestre, porque son una importante fuente de datos acerca de la forma de vida de los antiguos habitantes.

Photoshop

Programa de tratamiento de imágenes creado por Adobe.

Pica

Tipografía

Unidad tipográfica angloamericana de medida equivalente a 12 puntos. Medida de distancia en tipografía tradicional entre los tipógrafos de tradición anglosajona. La pica tradicional medía 4,22 mm (en una pulgada había 6,0225 picas) y se dividía en doce puntos de pica, que a su vez se dividían en décimas de punto.

■ La pica PostScript no mide lo mismo que la pica tradicional. Equivale a una sexta parte de una pulgada, mientras que la pica tradicional mide "casi" eso. Esa diferencia se debió a un redondeo necesario para facilitar en gran medida el trabajo de los primeros dispositivos PostScript: Una pulgada mide 72 puntos de pica PostScript y 72,27 puntos de pica tradicionales). En Europa continental (incluida España), la medida tradicional en tipografía era el cícero (dividido en puntos Didot), que no medía lo mismo.]

Pictografía

Las pictografías (del latín pictum: relativo a pintar, y del griego grapho: trazar) son grafismos realizados sobre las rocas mediante la aplicación de pigmentos. Mejor conocida como pintura rupestre, esta modalidad de arte rupestre se caracteriza por utilizar en su preparación sustancias minerales (óxidos de hierro, manganeso, cinabrio, carbón, arcillas), animales (sangre, huevos, grasas) o vegetales (grasas, colorantes).



■ Estos pigmentos se aplicaron con los dedos (pintura dactilar) o con algún instrumento a manera de pincel. En muchos sitios rupestres

es posible reconocer la impronta de los dedos o de la mano completa, lo que sugiere una aplicación directa del pigmento; pero también se advierten trazos muy finos o, por el contrario, áreas muy grandes, que debieron ser realizadas con algún instrumento (pinces o hisopos).

■ También existe un tipo especial de pintura que se denomina negativa y que se realizó soplando desde la boca el pigmento pulverizado sobre un objeto (por ejemplo, la mano), dando como resultado una imagen de su contorno. Las pinturas rupestres han logrado conservarse hasta nuestros días debido a un particular equilibrio entre la composición del pigmento, la superficie de la roca y el medio ambiente. No sabemos si los que las realizaron fueron conscientes de esta propiedad, es decir, si pretendían trascender su obra en el tiempo; lo que sí sabemos es que esta afortunada coincidencia de factores nos permite, hoy en día, reconocer en estas obras una expresión esencial de su pensamiento.

■ Al igual que los petroglifos, las pinturas se presentan desde aisladas en motivos individuales hasta entreverados y superpuestos en complejas composiciones. Algunas veces han sido trazadas sobre una superficie previamente preparada con una capa de pintura roja o naranja.

Pictogramas

Signos o símbolos aptos para el lenguaje figurado y la comunicación universal, que pueden suplir a los textos, en ocasiones. Desde la época prehistórica el pictograma representaba una figura real bien concreta, la evolución tendió a la simplificación y a la facilidad en la ejecución.



■ Actualmente, el pictograma es un elemento de comunicación, sobre todo considerando la brevedad y eficacia de su mensaje en la

Pequeño **Diccionario** del Diseñador

Por: **Reimers Design** con licencia **Creative Commons**, para www.bocetosgraficos.com.ar

comunicación internacional. El pictograma no debe ser un dibujo ilustrativo sino un verdadero signo gráfico, simbólico, y su fuerza expresiva debe basarse precisamente en su simplicidad de líneas que lo hagan comprensible no sólo por personas de distintas lenguas sino también de diferentes culturas.

Pie

Diseño editorial

Texto explicativo que acompaña a una imagen, tabla, fórmula, etc. generalmente en su parte inferior. Parte inferior de un impreso o libro. Ver *Peana*.

Píe de foto

Diseño editorial

Texto que explica el contenido de una fotografía en la página de una revista o periódico.

Pie de imprenta

Diseño editorial

Inscripción que debe insertarse en los impresos, que contiene el nombre del establecimiento gráfico y otras indicaciones. Se compone de un cuerpo pequeño y en los libros suele colocarse en la página de propiedad, junto al ISBN y el Depósito Legal y también en el colofón que se incluye, a veces, al final. En los demás impresos se coloca, habitualmente, al pie de la última página.

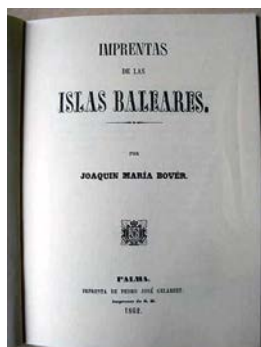

Pisar

Diseño editorial

Montar un elemento gráfico (ya sea imagen, dibujo o texto) sobre otro. Por ejemplo, un texto puede ir impreso sobre una imagen, siendo el texto el que pisa la imagen.

Píxel

Software

Un solo punto en una imagen. Cada uno de los puntos que forman un BITMAP. La unidad más pequeña de

la pantalla del ordenador. Similar en pantalla a los puntos de trama por pulgada del material impreso.

Placa

Formatos de película fotográfica empleados especialmente para fotografía publicitaria

Plancha

Imprenta

Portaimagen de los procesos de impresión litográfica y flexográfica, determina las áreas del sustrato que deben recibir la tinta (y a ellas la transmite) para reproducir la imagen del original

Planificación de medios.

Programación de las inserciones publicitarias en los distintos medios (Televisión, periódicos, carteles, etc.) teniendo en cuenta el público a quien va dirigido y el producto.

Planchas de impresión

Imprenta

Hay que distinguir dos clases de planchas: planchas de impresión original y planchas metálicas, de material plástico o de caucho, con los elementos impresores en relieve, en hueco o al mismo nivel respecto a las zonas no impresoras, obtenidas con los diferentes procedimientos de reproducción gráfica; planchas duplicadas son las estereotipias, galvanotipias y plastotipias, obtenidas de formas en relieve y las planchas litográficas de piedra o de metal obtenidas por transporte o reporte de la imagen.



Plegable

Pieza de comunicación gráfica, impresa en un solo papel sin cortar páginas, que solo utiliza pliegues o grafas.

Plegado

Imprenta

Acción o efecto de doblar los diferentes pliegues de papel bajo un formato determinado.

Pliego

Diseño editorial

Hoja de papel correspondiente a un formato básico de papel y de la máquina con que se imprime. Los pliegos siempre se multiplican por un mínimo de cuatro páginas. Lo más habitual es que sean de ocho o de 16 páginas.

Plugs in

Software

Extensiones de programas.

PLV

Siglas de Publicidad en Lugar de Venta.

PMT

Prueba de material terminado, en papel fotográfico y obtenida de un original tramado o finalizado

Policromía

Imprenta

Procedimiento para reproducir imágenes de tono continuo a todo color, mediante la impresión sucesiva de cuatro tintas: amarilla, magenta, cian y negra

Póliza

Tipografía

Una copia de un juego completo de caracteres (números, letras mayúsculas y minúsculas, signos de puntuación, caracteres especiales... todo) que componen una fuente tipográfica en un mismo cuerpo y variante (negra, redonda, cursiva, negrita cursiva, etc...).

!"#\$%&'()*+,-./0123456789;<=>?@
ABCDEFGHIJKLMNPOQRSTUVWXYZ
abcdefghijklmnopqrstuvwxyz[]^_'
{ }~¡¢£¥¦§¨ª«¬®¯°±²³´µ¶·¸¹º»¼½¾
¿ÀÁÂÃÄÅÆÇÈÉÊËÌÍÎÏÐÑÒÓ
ÔÕÖ×ØÙÚÛÜÝÞßàáâãäåæçèé
êëìíîïðñòóôõö÷øùúýÿz

■ Las pólizas de caracteres eran especialmente muy útiles antes de la autoedición ya que eran la manera más rápida de ver de un golpe todas las posibilidades que ofrecía una fuente y de las formas de sus componentes.

Hoy día siguen siendo útiles para ver si una fuente ofrecen todos los caracteres que se necesitan.

■ Hay programas que las componen sobre la marcha y los programas de diseño suelen tener alguna forma de consultarlas (en Adobe InDesign por ejemplo, la paleta "Glifo").

Pequeño **Diccionario** del Diseñador

Por: Reimers Design con licencia Creative Commons, para www.bocetosgraficos.com.ar

- Lo cierto es que con las fuentes OpenType algunas fuentes pueden tener unas pólizas realmente grandes, por lo cual su utilidad es cuestionable.
- Lo más usual es que para hacerse una idea de una fuente basta con un pequeño texto de muestra sin sentido alguno (como "Hamburgerfontsgifv12369", por ejemplo) o con una parrafada como Lorem ipsum.

Pop Art

El Arte Pop fue un importante movimiento artístico del siglo XX que se caracteriza por el empleo de imágenes eróticas de la cultura popular tomadas de los medios de comunicación, tales como anuncios publicitarios, comic books, objetos culturales «mundanos» y del mundo del cine erótico. El arte pop, como la música pop, buscaba utilizar imágenes populares en oposición a la elitista cultura existente en el Bellas y Ambiciosas, separándolas de su contexto y aislándolas o combinándolas con otras, además de resaltar el aspecto banal o kitsch de algún elemento cultural, a menudo a través del uso de la ironía.

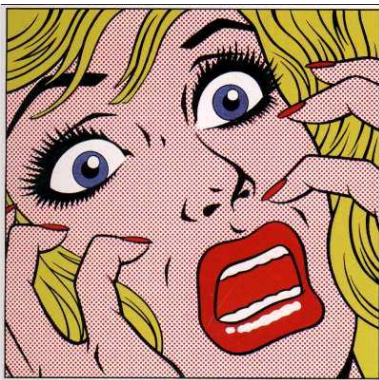

- El arte pop y el «minimalismo» son considerados los últimos movimientos del arte moderno y por lo tanto precursores del arte postmoderno, aunque inclusive se les llega a considerar como los ejemplos más tempranos de éste.

POP Point Of Purchase.

Punto de compra o venta. Este término designa todas las piezas elaboradas para su exhibición en los puntos de venta, tales como carteles, calcomanías, habladores, móviles, dispensadores, mostradores, etc.

Portada

Diseño editorial

Tras la portadilla o la primera hoja de respeto, página en la que se incluye el título del libro, nombre del autor y pie de imprenta.

Portadilla.

Diseño editorial

Anteportada.



Posición

Manera como un elemento es colocado (al derecho, al revés, de arriba hacia abajo, o de abajo hacia arriba, diagonalmente, etc.) (Consuegra, 1976).

Positivo

Base de película transparente que lleva una imagen, con los tonos blancos y negros y los colores tal como los vemos al natural, a diferencia de la película negativa, que contiene todos los colores y valores tonales invertidos.

Posicionamiento.

Situación de una marca en el mercado, respecto a sus competidores.

Positivo-negativo

Simultaneidad de lectura entre figura y fondo de cualquier total plástico (Consuegra, 1976).

Postmodernismo

El término postmodernismo o postmodernidad designa generalmente un amplio número de movimientos artísticos, culturales, literarios y filosóficos del siglo XX, definidos en diverso grado y manera por su oposición o superación del moderno. En sociología en cambio, los términos posmoderno y posmodernización se refieren al proceso cultural

observado en muchos países en las últimas dos décadas, identificado a principios de los 70, esta otra acepción de la palabra se explica bajo el término posmaterialismo. Se suele dividir a la postmodernidad en tres sectores, dependiendo de su área de influencia.



- Como un periodo histórico, como una actitud filosófica, o como un movimiento artístico. Histórica, ideológica y metodológicamente diversos, comparten sin embargo un parecido de familia centrado en la idea de que la renovación radical de las formas tradicionales en el arte, la cultura, el pensamiento y la vida social impulsada por el proyecto modernista, fracasó en su intento de lograr la emancipación de la humanidad, y de que un proyecto semejante es imposible o inalcanzable en las condiciones actuales. Frente al compromiso riguroso con la innovación, el progreso y la crítica de las vanguardias artísticas, intelectuales y sociales, al que considera una forma refinada de teología autoritaria, el posmodernismo defiende la hibridación, la cultura popular, el descentramiento de la autoridad intelectual y científica y la desconfianza ante los grandes relatos.

Postscript

Software

Lenguaje de descripción de página usado por muchas impresoras, creado y cedido bajo licencia por Adobe Systems Incorporated para la visualización y la impresión de caracteres tipográficos y de gráficos.. Su principal ventaja es ser "device Independent" (independiente del dispositivo), el mismo archivo usado para una impresora láser de 300 dpi puede ser usado en una de 2540 dpi, aprovechándose al máximo la resolución de cada equipo.

Pequeño **Diccionario** del Diseñador

Por: Reimers Design con licencia **Creative Commons**, para www.bocetosgraficos.com.ar

PPI Pixel Per Inches (pixel por pulgadas) **Puntos por pulgada.**

Software

Indica la mayor o menor resolución de una imagen impresa por láser o filmadora.

■ Unidad de medida para definir la resolución de los bitmaps.

Precinto

Cierre sellado de seguridad para un producto.

Pregnancia

En la psicología de la comunicación, cualidad que tiene una forma (visual, sonora, etc.) de impregnar el espíritu del receptor. Es la fuerza con que una imagen se impone a su audiencia. Así, una figura simple y compacta, fuertemente contrastada sobre un fondo, tendrá mayor pregnancia que una forma ambigua y compleja sobre un fondo débil. La pregnancia es la fuerza de una forma. Esta concepción comprende dos aspectos: la fuerza perceptual y la fuerza psicológica de una imagen. La pregnancia es más que el simple impacto, puesto que afecta más profundamente e implica de algún modo la participación mental del receptor.

■ Capacidad de captación y participación inmediata de las formas (Veraldi-Scherman, 2004).

Prescriptores

Personas que influyen decisivamente en otros para adquirir un producto o servicio, debido a su prestigio social o profesional.

Process

Color creado mediante la combinación de porcentajes de Cyan, Magenta, Amarillo y Negro.

Producto

Cualquier bien tangible puesto a la venta y objeto de una campaña de publicidad.

Profundidad de color

Software

Medida que indica la cantidad de información correspondiente a cada pixel de un bitmap para definir su color, y por ende la cantidad máxima de colores disponible para el bitmap. Por lo general las imágenes tienen una profundidad de 1 bit (monocromáticas), 8 bits (256 grises o colores), 24 bits (16,7 millones de colores - RGB) o 32 bits (imágenes en CMYK)

Prólogo

Es el texto previo al cuerpo literario de la obra. El prólogo puede estar escrito por el autor, editor o por una tercera persona de reconocida solvencia en el tema que ocupa a la obra. El prólogo puede denominarse prefacio o introducción

Promoción en el Lugar de Venta.

P.L.V. Incluye la investigación, el diseño y la realización de expositores, paneles, presentadores, vitrinas, muebles y objetos diversos -fabricados con distintos materiales- adecuados para exhibir publicitariamente determinados productos comerciales, precisamente en los distintos lugares donde se venden o donde se pretende que se vendan.

Prensa de mano

Imprenta

Prensa accionada por la mano del hombre y no por una máquina. Vs. Impresión. Antónimo: prensa rápida.



Prima

Abreviación de la unidad de medida pie (1' = 12") y para indicar los minutos en un arco (60' = 1°). Los signos prima individuales o dobles pueden ser inclinados o verticales, pero no deben ser confundidos con las comillas. El doble prima se usa como abreviación para pulgadas (1" = 2,54mm), y para segundos en un arco 360" = 1°. No debe ser confundido con las comillas o con el doble acento.

Primera

Diseño editorial

La primera forma o forma externa de los pliegos impresos en dos formas; por extensión, la forma en la que se encuentra la primera página de la composición, del pliego, con la signatura. De hecho se solía denominar primera a esta página (caja), lo cual, sin embargo, no es correcto, puesto que la segunda no es la segunda columna,

sino la segunda forma interna del pliego, cuya primera página de composición es la tercera.

Primera impresión

Imprenta

Primera edición de una obra.

Primera línea

Diseño editorial

Primera línea de un párrafo. Se puede sangrar o dejar alineada. Las páginas no deben acabar con una primera línea.

Primera página

Diseño editorial

Primera caja. La primera página de un capítulo. El texto de esta página puede arrancar a una altura más baja que las demás, toda vez que en el espacio que queda libre se componga un epígrafe. En este caso, existen unas recomendaciones que obedecen a criterios artísticos, para los que no hay ningún tipo de normas y que aconsejan mantener en todo el libro una misma proporción respecto a la longitud total de la caja.

Princeps

Primeras ediciones de los libros antiguos.

Prisma inclinado

Tipografía

Forma del tipo en el que el ojo está sobre una base romboidal, para evitar que las colas de los caracteres inclinados sean demasiado delicadas.

Procedimientos de impresión

Imprenta

Hay numerosos procedimientos de impresión, pero todos pertenecen a alguno de estos tres tipos: en relieve, plana o en hueco. En el caso de la impresión en relieve se impregna con tinta la superficie de la forma que se prensa contra el papel; por esto, lo que deba quedar blanco ha de estar más hundido que la superficie impresora para no entrar en contacto ni con el rodillo entintador ni con el papel. También en el caso de la impresión plana se impregna toda la superficie impresora con tinta; sin embargo, ésta se prepara anteriormente para que solo tomen tinta aquellos puntos que deben imprimirse. Finalmente, en el caso de la impresión en hueco, estos mismos puntos quedan hundidos y se reparte la tinta por toda la forma,

Pequeño **Diccionario** del Diseñador

Por: Reimers Design con licencia Creative Commons, para www.bocetosgraficos.com.ar

pero limpiando la que quede en la superficie o, si es impresión con tramas, retirándola con la rasqueta para que solo salga en el papel la tinta que queda en los huecos.

Propaganda

Comunicación orientada a convencer a las masas sobre creencias o doctrinas.

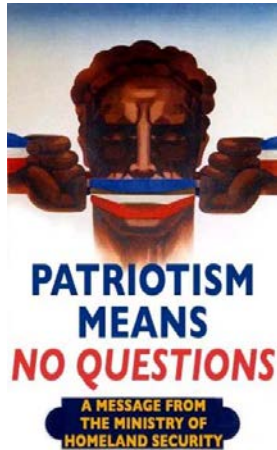

Prospectos

Consumidores a los que una empresa quiere convertir en clientes.

Proporción

Relación armónica de medidas y tamaños de las distintas partes entre sí y de éstas con el conjunto.

Proporción áurea

Una línea está dividida conforme a la proporción áurea cuando la relación de toda la línea respecto a su parte más larga es la misma que la que mantiene ésta con la parte más corta; corresponde con bastante exactitud a una relación de $21,2 : 13,1 = 13,1 : 8,1$.

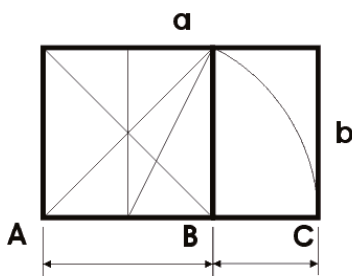

■ La proporción áurea no tiene nada que ver con la técnica, sino que, según lo que dicen los que creen en ella, contiene el secreto de la belleza.

Pero en realidad, todo este medir y calcular ciega lo que resulta aparente y que, por tanto, solo puede estar sujeto al juicio estético. Si dividir una línea siguiendo la proporción áurea tiene alguna virtud, ésta es que la parte más larga y la más corta son perfectamente parangonables la una con la otra, porque ambas pertenecen a la misma magnitud y a la vez presentan una inequívoca diferencia de tamaño. Pero esta misma virtud la tienen todas las divisiones aproximadamente iguales. Esto no es cómo la música, donde la más mínima desviación de una determinada proporción numérica causa una horrible disonancia.

Prosa

Ancho de la letra, es decir, la extensión en el plano de la línea; está determinada por el ancho del dibujo de la letra y por el hombro que ha de tener ésta para que los emparejamientos con el resto de las letras sean aceptables. La prosa no está sujeta a las unidades de medida del sistema tipográfico.

Provecho

Diseño editorial

Cuando se pueden fraccionar los pliegos de papel necesarios cuatro, ocho o nueve veces se dice que el pliego originario da cuatro, ocho o nueve provechos.

Prueba a la bruza

Imprenta

Prueba realizada mediante un procedimiento que apenas se utiliza hoy en día en el que se entinta la composición, se coloca encima una hoja humedecida y se golpea con una bruza.

Pruebas definitivas

Imprenta

Pruebas que se sacan antes de comenzar la impresión final (tirada de prueba) para su última revisión y corrección.

Prueba de color

Imprenta

La que se realiza para conocer la calidad de una separación de color. Existen diferentes modelos: cromalín, iris, papel, etc.

Prueba de grabador

El fabricante suministra cada grabado, sea tallado o quimiográfico, con una prueba de

grabador, al objeto de que el impresor disponga de una muestra para la impresión de la edición.

Prueba de fotomecánica

Imprenta

La que se realiza sobre papel para conocer la calidad y fidelidad de una separación de color. Sirve como patrón o referencia durante el proceso de impresión.

Pruebas de imprenta

Imprenta

Hojas iniciales impresas antes del proceso de impresión sobre las que el impresor y el diseñador hacen ajustes finales de tono o de color.

Publicidad

Proceso y acción de comunicación que se difunde a través de los medios de comunicación colectiva, siendo el término genérico de anuncio su contenido específico. La publicidad pretende dar a conocer un producto, una idea, un servicio, una imagen, sobre el público consumidor, para influir en su compra y aceptación.



■ La publicidad es uno de los factores sociales de mayor importancia en el mundo moderno, impulsa el mercado en el sentido que el anunciante desea, provoca una aceleración del consumo, como acción de comunicación basada en la información, en la persuasión y en la sugerencia.

Punto

Tipografía

Unidad de medida utilizada para indicar el tamaño de las letras ideada por Fournier y posteriormente perfeccionada por Didot. Donde el punto equivale a

Pequeño **Diccionario** del Diseñador

Por: Reimers Design con licencia Creative Commons, para www.bocetosgraficos.com.ar

0,367 mm Doce puntos son una PICA, 72 puntos son una pulgada. Signo de puntuación que se emplea para cerrar una oración, también llamado punto final.

Punto de control

Software

En las aplicaciones o programas que se basan en vectores (ilustración o dibujo), el punto de control es un pequeño punto en la superficie de la línea que permite manipular su forma o características por medio de las manijas de control Bezier.

■ Elemento de un curva de Bézier que indica la tendencia de una curva luego de pasar por el nodo correspondiente.

Punto Didot

Tipografía

Unidad de medida usada desde el siglo XVIII por los tipógrafos de Europa continental. Un punto didot es la doceava parte de un cícero y mide 0,3759 mm (en origen medía 0,376006 mm, pero en 1978 se acordó normalizarlo con 0,3759 mm). Es levemente más grande que su equivalente anglosajón, el "punto de pica". Su inventor fue el tipógrafo francés François-Ambroise Didot, quien lo propuso hacia mediados de los años setenta del siglo XVIII como parte de una racionalización del sistema de medidas tipográficas para sustituir los puntos tipográficos anteriormente establecidos.

Punto y coma

Marca gramatical, híbrido entre los dos puntos y la coma, derivado de la práctica de los escribas europeos.

Puntuación

Signos de puntuación.

Punzón

Barra de acero de superficie totalmente plana y lisa sobre la que se talla el ojo del carácter con la figura que deberá tener la letra. Cuando la talla queda perfecta, el punzón se endurece y se estampa sobre un bloque de cobre, el cual a su vez sirve de molde en la fundición de la letra de imprenta.



Q

Quark

Empresa creadora de software para maquetación.

QuarkXpress

Software

Paquete de autoedición utilizado mundialmente. Con él se maqueta toda clase de documentos gráficos como periódicos, revistas, etc.

Quebrado

Cualquier molde que lleve muchos blancos o líneas cortas.

Quick Mask mode

Software

Modo de máscara rápida: es el modo para crear áreas y proteger las que no queremos afectar, de una manera rápida.

Quimiografía

Procedimientos para la fabricación por corrosión de grabados, especialmente de grabados de trazo y trama.

Quincenal

Medio gráfico que aparece cada quince días.

Quiosco

Lugar de venta de prensa colocado en la calle.

■ Construcción utilizada para realizar actividades promocionales, puntos de venta, etc.

R

Rama

Imprenta

Marco metálico indeformable donde se sujetan las páginas mediante cuñas.

Rango Dinámico

Software

Valor que se utiliza para medir la cantidad de colores que un cierto dispositivo es capaz de digitalizar o reproducir.

■ Se utiliza fundamentalmente para indicar la capacidad en ese sentido de los escáneres. El valor 4.0 se utiliza para designar la totalidad del espectro visible

Rainbow

Imprenta

Método de pruebas de color digital por sublimación térmica.

Rasgos

Tipografía

Líneas o trazos que adornan los extremos de las letras de algunas familias.

Raster

Software

En inglés. Término utilizado para hablar de gráficos no vectoriales o mapas de bits.

Rasterizar

Software

Método a través del cual se convierte una imagen vectorial a mapa de bits.

Ratdolt, Erhard

Biografía

Erhard Ratdolt de Ausburgo (Alemania) fue un gran maestro impresor, diseñador de tipos y el tipógrafo más creativo de finales del siglo XV y principios del XVI. Desde 1474 a 1486 trabajó en Venecia imprimiendo bellos libros para los que empleaba grabados xilográficos e iniciales decoradas. Elaboró el primer catálogo de tipos que se conoce con una hermosa letra inicial y en el que muestra quince tipos diferentes.



Ratdolt se especializó en misales, trabajos litúrgicos, calendarios y ediciones sobre astronomía, astrología y matemáticas y solía incluir diagramas que ilustraban el texto. No sólo realizó el primer catálogo de tipos, sino que también produjo la primera portada decorada como parte integrante del libro en 1476. Las hermosas capitulares decoradas de sus libros, que tanta influencia tuvieron sobre William Morris, son probablemente el trabajo de un socio de Ratdolt,

Pequeño **Diccionario** del Diseñador

Por: Reimers Design con licencia Creative Commons, para www.bocetosgraficos.com.ar

Peter Löslein, mientras que los bordes e ilustraciones fueron realizados por Bernhard Maler. La edición que realizó de los Elementos de geometría de Euclides es un ejemplo clásico de su estilo de composición, en el que podemos observar la importancia que adquieren los adornos en el conjunto de la página, algo en lo que Erhardt Ratdolt fue un maestro. Erhard Ratdolt falleció en 1527 o 1528, dejando un legado de excelencia artística y técnica a las generaciones posteriores. (unostiposduros.com)

Rayograma

Fotografía

Procedimiento fotomecánico desarrollado por Man Ray, que consiste en la alteración de una placa sensible a la luz mediante la aplicación directa de diversos objetos.

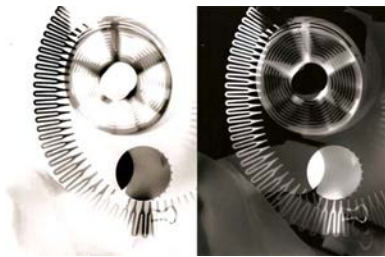

El resultado son unas formas casuales sugestivas si se hacen varias exposiciones. Christian Schad concibió con su Shadografía un procedimiento similar al del rayograma.

■ Véase también Fotograma.

Realidad Virtual

Software

Simulación en gráficos en tres dimensiones que permite crear al espectador que se encuentra en otra localización. Utilizados en la red, entre otras cosas, para visitas virtuales a barcos, museos o lugares de la antigüedad.

Rebaba

Tipografía

Espacio que queda entre el carácter y el borde del tipo.

Rebajo

Imprenta

El desgaste de los tipos en el caso de ediciones grandes se evita imprimiendo con planchas de plomo moldeadas (estereotipos) o con grabados de cobre (galvanos).

Receptor

Persona o colectivo que recibe un mensaje, en términos de comunicación.

Reclamo

Diseño editorial

En los libros antiguos, debajo de la última línea y alineado a la derecha, se incluía la letra con la que empezaba la página siguiente; el reclamo atraía también la atención por encima de la primera línea de la página siguiente.

Recorrer

Diseño editorial

Pasar palabras de una línea a la siguiente (o durante varias líneas sucesivas) tras introducir una nueva palabra o efectuar cualquier tipo de corrección.

■ Término tipográfico con el que se designa la acción de acomodar las líneas de un texto (acortándolas o desplazando su principio o final) para poder ajustar otro elemento, usualmente una imagen.

Recorrido

Diseño editorial

Operación de volver a ajustar líneas o textos de párrafos cuando se realiza alguna corrección o se añade o se elimina alguna palabra o frase.

Recto

Diseño editorial

Folio impar, el par se llama verso o vuelto.

■ Lado de una hoja en un manuscrito o libro que se lee en primer término; la página de la derecha; el frente del pliego impreso. Frente, Anverso. Página de la derecha (Siempre es impar.) en una publicación doble faz.

Recuadro

Diseño editorial

Filetes u orlas que rodean una porción de texto para hacerlo resaltar.

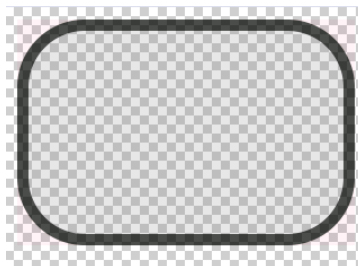

Redacción publicitaria

(Y por tanto pagada) paginada como un verdadero artículo de periódico.

■ Debe hacerse, o bien con un tipo de letra distinto, o bien indicando claramente que se trata de un Redacción publicitaria

Redonda

Tipografía

Conformación elemental de la letra. Tipo de letra derecha y de forma circular.

■ También se llama redondilla. Se denomina así a la versión normal o regular de una familia tipográfica.

Reducir el acercamiento

Diseño editorial

Recortar el hombro (la parte de un grabado o un tipo que no imprime) de las piezas rectangulares circundantes, al objeto de conseguir espacio para el texto compuesto y, así, reducir la distancia entre la imagen de un grabado o dibujo y la escritura de la composición.

Refile

Imprenta

Corte final que se le da al papel en una pieza gráfica impresa final (De la Piedra).

■ Último corte que se le hace al papel o sustrato en la producción de una pieza gráfica, acorde con sus guías de corte



Refuerzo

Diseño editorial

Tira de cáñamo que se pega a la parte superior y/o inferior del lomo de los libros encuadernados en pastas duras, para hacer la encuadernación más resistente y mejorar el aspecto del libro.

RGB

Red, Gren, Blue - Rojo, Verde, Azul. Modelo de color usado por los monitores y TV, basado e la combinación de luces de esos matices para genera los diferentes colores.

■ Es el modelo usado por casi todos los bitmaps para definir los colores usados.

Pequeño **Diccionario** del Diseñador

Por: Reimers Design con licencia **Creative Commons**, para www.bocetosgraficos.com.ar

Reimpresión

Imprenta

Acción de reimprimir.

Reimprimir

Imprenta

Volver a realizar el proceso de imprenta pero sin generar nuevos fotolitos en la fotomecánica.

Registrado

Tipografía

(®) Indica registro comercial.

Es propiamente un carácter superscript, tiene la particularidad de ser multilingüístico.

Registro

Imprenta

Punto de coincidencia de guías en una selección de color, montaje de películas, separación de color, etc. Término referido a la precisión de la superposición de dos o más imágenes (o tintas) en la misma hoja o pliego

■ La posición exacta de dos o más impresiones en una página.

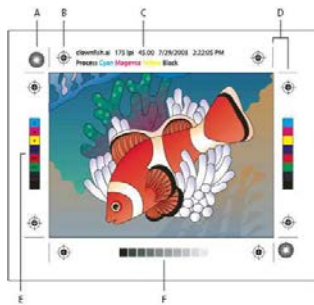

■ Las marcas de registro se usan para asegurar la ubicación exacta de transparencias para impresión multicolor (Cotton, 1994).

Registro de alzado

Imprenta

Marca impresa visible en el lomo de los pliegos doblados, cuya posición varía de un pliego a otro, de manera que recorren en diagonal el lomo del libro si los pliegos se han ordenado correctamente. Así pues, permiten comprobar de un vistazo si los pliegos se han colocado (alzado) en el orden adecuado.

Regletas

Diseño editorial

Material de blanco con longitudes de 2, 3, 4 y 5 concordancias; tienen el mismo cuerpo que las interlíneas, es decir, 1, 1,5, 3 y 4 puntos y sirven para separar las líneas, es decir, para ampliar el interlineado.

Regleteado

Diseño editorial

Interlineado.

Remate

Tipografía

Trazo añadido al comienzo o al final de las astas de una letra. En el alfabeto romano pueden acabar de forma unilateral o bilateral. Son unilaterales si se proyectan solo hacia un lado del asta, como los del asta transversal de la T o el pie de la L, y bilaterales se se proyectan en ambas direcciones como en el pie de la T. En lo que respecta a los tipos romanos también pueden ser largos o cortos, finos o gruesos, verticales u oblicuos, en forma de diamante, etc. Serifs.

Remosqueo

Impresión difuminada de los caracteres. A menudo se produce cerca del margen de la caja que recibe antes la impresión del cilindro y por un error en la elaboración de éste. También pueden remosquear letras sueltas cuando no están lo suficientemente sujetas, es decir, cuando se tambalean en la caja.



Renner, Paul

Biografía

Paul Renner nació en Alemania en el año 1878. Trabajó como diseñador gráfico, tipógrafo, pintor y maestro. Si bien el no estaba directamente relacionado con el movimiento Bauhaus de los años 20 pronto pasó a defender sus posturas y convertirse en un ferviente defensor de la Nueva tipografía.



■ En 1926 es nombrado director de la Escuela de Oficios de Impresión

en Múnich y asimismo es cofundador y director de la Escuela de Maestros para Impresores alemanes (Meisterschule Für Deutschlands Buchdrucker).

■ Renner publicó un folleto en el año 1932 titulado Kulturbolschewismus en el que criticó la política cultural de los nazis y a raíz del mismo y por la consolidación en el poder del partido nazi, es despedido de la escuela pero consigue que su amigo y miembro del staff de la escuela George Trump asuma la dirección de la misma evitando así que el puesto fuera ocupado por alguien afín a los nazis. Su principal aportación al diseño tipográfico es el tipo Futura que diseñó durante los años 1924 y 1926. Está basado en formas geométricas (rectas, cuadrados y círculos) representativas del estilo visual de la Bauhaus de los años 1919-1933, y pronto llegó a ser considerado un tipo de la Nueva tipografía.

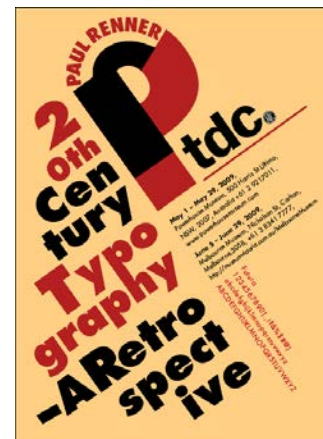

Inicialmente la fundición Bauer emitió Futura con seis pesos distintos y con licencia la fundición Deberny & Peignot la editó en Francia bajo el nombre de Europa. American Typefounders y Mergenthaler Linotype también cuentan con una imitación de Futura llamada Spartan. Paul Renner falleció en el año 1956 y sus dibujos originales del tipo Futura se pueden contemplar en la Fundación Tipográfica Neufville de Barcelona. Otro tipo no muy conocido diseñado por Paul Renner es Topic o Steile Futura, que es un "san-serif" condensado con trazos redondeados en las letras "A", "E", "M" y "W". Este tipo fue editado por la fundición Bauer en el año 1953 (unostiposduros.com).

Pequeño **Diccionario** del Diseñador

Por: Reimers Design con licencia Creative Commons, para www.bocetosgraficos.com.ar

Repelado

Imprenta

Cuando la tinta pega demasiado por una mezcla con exceso de aglutinante y el papel es demasiado poroso, en la impresión pueden arrancarse pequeños pedazos de papel y quedarse adheridos a la forma.

Repintado

Imprenta

El pliego recién impreso repinta (emborriona) el reverso del que se coloca encima; ocurre con papeles satinados o poco absorbentes y se evita colocando descargas, las cuales aumentan el coste de la tirada.

Repise

Imprenta

Nociva transferencia de tinta de las hojas impresa al respaldo de las colocadas encima del apilamiento

Repujado

Imprenta

Proceso de postimpresión consistente en producir una imagen moldeada en alto relieve, mediante la presión ejercida en la prensa al sustrato entre un molde metálico y un contramolde

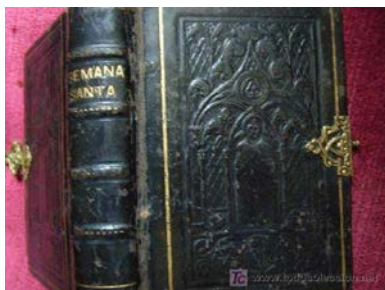

Resaltar

Diseño editorial

Destacar palabras aisladas o grupos de palabras componiéndolas de forma distinta a lo no destacado. Debe dejarse siempre una cantidad suficiente de composición no destacada, para que la escritura resaltada pueda surtir efecto.

Reserva

Espacio libre que se deja en un fondo, para insertar otro elemento o para dejarlo en blanco. En acabado de superficie, técnica que se emplea para el recubrimiento parcial del impreso

■ Impresión de la tipografía en negativo, es decir blanco sobre fondo negro. Tanto tipo como

imagen pueden invertirse a partir de cualquier otro color.

Resma

Imprenta

Conjunto de veinte manos de papel, es decir, 500 pliegos u hojas, del tamaño escogido por el fabricante para su venta y distribución. 1 resma = 20 manos. 1 mano = 25 pliegos



Resmilla

Imprenta

Conjunto de 20 cuadernillos de papel de cartas; generalmente consta de 100 pliegos.

Resolución

Software

Valor de una imagen de mapa de bits, el cual se expresa en el número de píxeles por pulgada o por centímetro. La resolución varía al escalar la imagen.



■ Grado de definición de una imagen. En papel fotográfico o película se mide en puntos de trama. En pantallas de monitor en líneas y píxeles (Cotton, 1994).

Retal

Imprenta

Sección que ha de imprimirse por separado cuando el trabajo incluye elementos diferentes.

Retallar

Pasar de nuevo el buril por las rayas de una plancha.

Retícula

Líneas y estructuras no visibles en el impreso, pero que definen las

proporciones del diseño y la uniformidad visual.

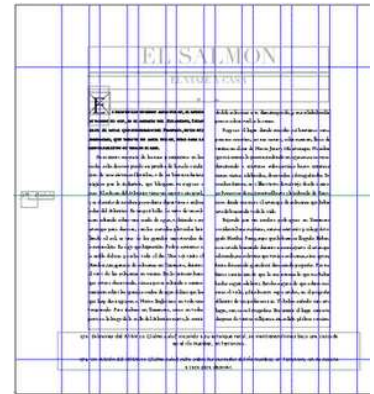

Retiración

Diseño editorial

Cara del pliego impresa a continuación de la opuesta, que se llama blanco.

■ Forma usada para imprimir la segunda cara del pliego, una vez impresa la primera o blanco. Impresión o tirada del pliego por segunda vez.

Retiración a la voltereta

Imprenta

Dar la vuelta al pliego tras la impresión de una cara procediendo de arriba abajo.

Retiración normal

Imprenta

Dar la vuelta al pliego tras la impresión de una cara procediendo de izquierda a derecha.

Retiro

Diseño editorial

Cara posterior de cualquier pieza gráfica impresa por ambos lados. Impresión de la segunda cara (revés) del sustrato

Retrato

Imagen humana o animal en escultura, pintura o fotografía.



Pequeño **Diccionario** del Diseñador

Por: Reimers Design con licencia Creative Commons, para www.bocetosgraficos.com.ar

Retractilado

Clase de empaquetado con un plástico. Normalmente se trata de plástico transparente que se pone alrededor del objeto a empaquetar (revista, tarjetas, etc.) y lo protege.

Reunir

Diseño editorial

Recopilar los cuadernillos o pliegos antes de la encuadernación para ordenarlos correctamente.

Revelar

Hacer visible la imagen impresionada en la placa o película fotográfica.

Reventado

Imprenta

Superposición de áreas pequeñas entre dos objetos de color para reducir el posible efecto de mal registro.

Reverso

Diseño editorial

Parte posterior de una hoja de papel. La hoja del lado izquierdo; vuelta del pliego impreso.

Revisión

Imprenta

Mayoritariamente la revisión de prensa o de máquina, es decir, la revisión de una copia en la que se observa especialmente si en la versión tirada se ha pasado a la caja todas las correcciones marcadas en el pliego. No puede empezarse la impresión definitiva de la tirada de prueba hasta que no se haya completado esta revisión.

Río

Diseño editorial

Justificación de texto defectuosa en un bloque. Se llama así al espacio en blanco que queda entre las palabras de los párrafos justificados.

■ También se llama *calles*.

Ritmo

Efecto visual o auditivo producido por la presencia de una constante en cualquiera de los determinantes de la estructura. En síntesis, el ritmo es un conjunto de acentos y pausas logradas de múltiples maneras de acuerdo a la composición misma. Mientras en música es un elemento inseparable de la melodía, en el arte pictórico es una manera más de estructurar un total (Consuegra, 1976).

Roba página, rompe página.

Diseño editorial

Formato publicitario en el medio prensa de tamaño inferior a una página, que aparece rodeado de texto por uno de sus laterales y por la parte superior.

Rodillos dadores

Imprenta

Rodillos del mecanismo de entintado que distribuyen la tinta a la forma de impresión.



Rollo

Imprenta

Bastidor con una hoja de pergamino enrollado y unida por un gozne a una imprenta manual para proteger las porciones de la hoja que no se van a imprimir.

Romana

Tipografía

Se llaman así a las familias tipográficas con remates o serifs y rasgos de distinto grosor, tales como Times, Garamond o Caslon. Recibe este nombre por semejanza con la antigua escritura romana.

Fuentes Romanas

Antiguas
Transición
Modernas
Mecanos
Incisas

Romana grande

Tipografía

Carácter de un cuerpo de 16 puntos.

Romanas transicionales

Tipografía

Esto de tipos del siglo XVIII caracterizados por serifs delgados, un contraste mayor entre los trazos gruesos y delgados y un fuerte énfasis vertical.

Rotativa

Imprenta

Máquina de impresión circular (cilindro contra cilindro) que se distingue de las máquinas planas por su mayor complejidad y que admite papel de bobina. Se usa sobre todo en la impresión de diarios o en las grandes tiradas de Offset y hueco.



Rotis

Tipografía

Tipografía perteneciente a la macro familia Rotis, que también contiene la Rotis Sans, Rotis Semi Sans y Rotis Semi Serif. Fue diseñada por Otl Aicher en 1989 con la intención de que se adaptara a casi cualquier propósito. Las cuatro familias juntan un total de 17 variantes distintas, lo que la hace muy flexible y funcional. La Rotis Serif es una familia con serifs que comparte el ancho, peso y proporciones con las otras familias por lo que se pueden combinar entre sí sin ningún problema de incompatibilidad.

ABCDEFGHIJKLMNO
PQRSTUVWXYZÀÁÉ
ÏÕÜabcdefghijklmn
opqrstuvwxyzàáéïõ
&1234567890(\$£.,!?)

■ Se trata de una tipografía fácilmente reconocible gracias a su apariencia ligeramente condensada y sobre todo por la forma tan singular de la "C", la "c" y la "e". Aicher fue profesor de diseño y tuvo muchos años de experiencia como diseñador gráfico. El nombre de Rotis viene de la pequeña villa del sur de Alemania donde vivió.

Pequeño **Diccionario** del Diseñador

Por: Reimers Design con licencia Creative Commons, para www.bocetosgraficos.com.ar

Rotograbado

Imprenta

Rotativa que imprime con dos cilindros ambas caras del papel. Se emplea para las páginas de fotografías de algunos diarios y para la tirada de algunas revistas

- Sistema de impresión rotativo directo, que emplea como portaimagen cilindros grabados en hueco (imagen hundida, intaglio) (Andigraf, 1994)



Rótula

Rodillo hecho de hojas de papiro unidas en un rollo para escribir, frecuentemente de 23 cm aproximadamente de altura y más de 10,7 m de largo, muy empleado en las antiguas culturas griega y romana.

Rotulación

Acción de titular, dibujar y componer títulos y textos de manera artística, en letras especiales

Rótulo

(Del lat. rotulus.) Título de un escrito. Cartel, letrero o inscripción con que se da a conocer o se da aviso de una cosa. En este trabajo se denomina así (tipografía de rótulo) a la tipografía que debe verse antes de leerse y que no es recomendada para textos largos.



RR.PP.

Relaciones Públicas
Acciones de comunicación destinadas a la creación y el mantenimiento de una imagen positiva de las empresas o

instituciones ante grupos específicos: prensa, clientes.

Roseta

Figura que se forma al superponer las planchas de semitonos de cuatricromías con la lineatura y el ángulo de trama correctos.

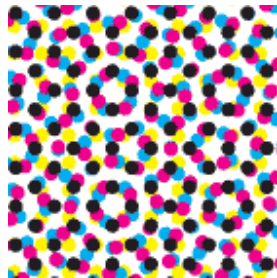

Rúbrica

El título de un pasaje de libro que, en principio, se solía escribir en encarnado.

Ruder, Emil

Biografía

(Suiza, 1914- Basilea, 1970)
Mentor intelectual del movimiento cartelista del estilo Suizo, trabajó como maestro de tipografía en la escuela de diseño de Basilea, amigo e influencia principal de Adrian Frutiger. Ruder también fue contribuidor del respetado periódico: "Typografische Monatsblätter", co-fundador del Centro Internacional para las Artes Tipográficas en Nueva York, 1962

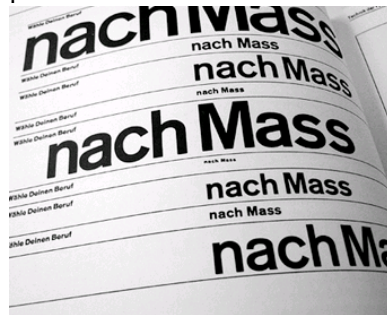

Ruido

Alteraciones en el entorno que obstaculizan la llegada correcta de un mensaje a sus receptores.

Ruptura

Imprenta

En la impresión o en la estereotipia puede producirse la ruptura de diversas partes del tipo; por eso se habla de tipos resistentes a la estereotipia (la estereotipia es una potente prensa de impresión en

relieve para la elaboración del molde <matriz> que se utiliza para fundir la plancha de impresión <estereo>).

- Son especialmente delicadas las colas, es decir, las partes sobresalientes de las letras.

S

Sábana

Comúnmente se denomina así a carteles publicitarios de tamaño más grande al habitual. Diario doble tabloide



Sacar pruebas

Imprenta

Imprimir la composición con la prensa de pruebas o prensa manual; los pliegos así impresos se utilizan, en la composición de libros, para la corrección, mientras que en la composición compleja (trabajos de remendería) sirven para comprobar el efecto de la composición.

Sachet

Palabra de origen francés de significado *bolsita* utilizada para referirse a pequeñas bolsas de papel, metal o plástico que incluyen muestras o regalos promocionales, normalmente cosméticos, higiénicos, etc.

Saluda

Hoja impresa sencilla que utilizan habitualmente instituciones y empresas en la que destaca la palabra Saluda. Sirve para acordar citas, hacer invitaciones o comunicar acuerdos y noticias entre

Pequeño **Diccionario** del Diseñador

Por: **Reimers Design** con licencia **Creative Commons**, para www.bocetosgraficos.com.ar

entidades y personas representativas. El formato de Saluda suele ser 22 x 14 cm.

Sangrar

Diseño editorial

Ajustar la extensión de las líneas de un texto mediante el desplazamiento de sus inicios o finales. La primera línea de un párrafo puede estar sangrada, pero esta sangría no debe exceder nunca el cuadratín; solo podría ser un poco más grande en líneas extraordinariamente anchas y con interlineado amplio. Puesto que el párrafo casi siempre se anuncia mediante una línea quebrada y ya que ésta es suficiente para reconocer los cambios de párrafo sin gran dificultad, como muestras muchos libros compuestos con principios alineados, es fácilmente evitable que el contorno de las cajas resulte abrupto con sangrados muy amplios.

Sangre

Diseño editorial

Se conoce con el nombre de "Sangre" (Bleed), en artes gráficas, a la medida que se debe extender la impresión de un documento que vaya impreso hasta el mismo borde para que al cortarse al final en la guillotina no queden rebordes blancos o vacíos que lo afeen.

■ La medida de esa sangre varía según cada proceso; en litografía offset estándar suele ser de aproximadamente 3 mm. Determinar cuál es el máximo necesario de sangre ayuda a ahorrar costes de papel, ya que la rebaba cortada se tira.



CLOSE ENCOUNTERS



■ Espacio agregado en un fondo, dibujo, diseño o fotografía, de su tamaño final, para que al ser refilado quede completo en la pieza gráfica terminada. Las áreas sangradas rebasan el tamaño final entre 3 y 5 mm y se indica con las guías de corte o de troquel
-Espacio agregado al tamaño inicial de un fondo, diseño o fotografía,

para que luego de impreso, al refilar, su reproducción ocupe el borde del sustrato sin dejar espacio (margen) alguno

Sangría de texto

Diseño editorial

Espacio en blanco al principio de una o de varias líneas de un bloque de texto compuesto.

Sangría Francesa

Diseño editorial

Estilo de sangría de párrafo en el que la primera línea sobresale por la izquierda algo más que el resto, que van algo más sangradas. Al párrafo formado con la sangría francesa se le llama "párrafo francés".

Lorem ipsum sic amet ad
dolorem nec tibi sua
quedque Catilina vae
victis. Ductus corpo-
rem sepulcræ vinis. In
a gadda da vida
Catonue. Andosisme.

Silverius superior est
pulcra et decorum pro
patria moris ubi est
gloria tua Caesar in
Gallia Cisalpina
semper fidelis plus

■ Este tipo de composición es muy útil por su claridad en listados largos como los nombres de las guías telefónicas, diccionarios y similares. Hay quien la llama también "sangría negativa", pero es poco usual.

Sans-serif

Tipografía

Término usado para describir las letras que no tienen pequeños rasgos terminales. También llamados caracteres grotescos, sin remate o de palo seco.



Satinado

Papel de superficie brillante. Se denomina de forma común con la palabra inglesa *Glossy*.

Satinar

Proceso que tiene lugar en un aparato llamado calandria, en el

que el papel es conducido a través de varios pares de rodillos, compuestos cada uno de ellos por un rodillo de metal liso y por otro rugoso forrado con papel; la presión ejercida sobre el material entre estos rodillos lo hace compacto y terso y con el aumento de velocidad puede llegarse a darle lustro.

Saturación

Medida de la concentración de un color en un punto dado. Pureza de un color. Cuanto más grises contiene un color, menor es su saturación.

Scrictori

Superior del scriptorium medieval, u copista erudito que tenía la responsabilidad total de la producción editorial y gráfica de los manuscritos.

Scriptorium

Sala de escritura de un monasterio medieval, en donde eran producidos los libros manuscritos.



Sección

Tipografía

(§) Una forma de la doble "s" utilizada por los escribas, se usa hoy principalmente en referencia a los códigos legales o estatutos, al citar referencias.

Segunda

Diseño editorial

En oposición a primera: la segunda forma interna del pliego de impresión; la primera caja de texto de esta forma es la tercera página del pliego y, de vez en cuando, se utiliza el término para referirse a esta tercera caja y a su signatura, acompañada de un asterisco.

Segunda prueba

Imprenta

Es la que se obtiene para asegurarse de que las correcciones han sido realizadas o trasladadas.

Pequeño **Diccionario** del Diseñador

Por: Reimers Design con licencia Creative Commons, para www.bocetosgraficos.com.ar

Selección

Descomposición por medios fotográficos de los colores de una ilustración o fotografía en cuatro fotolitos para imprimir en cuatricromía. Estos colores son: negro, amarillo, cian y magenta.

Semántica

Ciencia que estudia los significados de las palabras en su desarrollo y cambios dentro de una sociedad determinada.

■ Estudio del significado de los signos lingüísticos y sus combinaciones, desde un punto de vista sincrónico o diacrónico.

Semasiología:

Por oposición a «onomasiología», estudio semántico que a partir de una palabra establece sus diversas acepciones.

Semiencolados

Imprenta

Papeles a los que se les ha añadido relativamente poca cola.

Semiótica

Del griego *semeion*, que significa señal, y *logos*, que significa tratado o teoría, la semiología o semiótica es la ciencia que estudia la vida social de los signos.

Sentido

Fuerza balanceada. Movimiento con doble dirección (opuesta una ala otra). Representado gráficamente por la línea, puede ser vertical, horizontal o diagonal. (Consuegra, 1976).

Sentido de fabricación

Imprenta

Sentido de máquina. Sentido en el que corre el papel (vs. Papel de máquina).

Señal

Elemento indicativo de una acción. Signo que aporta una información tendiente a promover una conducta, a determinar una reacción en el receptor. Es intencional, premeditada (semáforo, barrera, señal de contramano). (Veraldi-Scherman, 2004)

Separación de color

Imprenta

Proceso fotográfico o electrónico mediante el cual se descompone un original a color en los colores primarios sustractivos (amarillo,

magenta y cian) más el negro, para su posterior impresión en policromía

Separata

Publicación de menor importancia que se entrega junto con otra.

Serialidad

Repetición de una unidad sin menoscabo de su lectura (Consuegra, 1976).

Serap

Estampas para álbum impresas en la época victoriana, para los coleccionistas de novedades impresas.

Serifa

Tipografía

(Serif, zapata, patín, remate) Es el trazo terminal del rasgo o de las curvas de una letra. Puede ser unilateral, es decir que se extiende a un solo lado del asta o bilateral, que se extiende hacia ambos lados del asta en forma simétrica.



■ En algunas fuentes tipográficas, cada uno de los pequeños remates puntiagudos que adornan los finales de los rasgos principales de los caracteres. También se llama "remate", "gracia", "serif". En francés «empattement»; «serif» en inglés y alemán. También denominado remate, gracia, asiento, terminal y (en Hispanoamérica) "patín".



■ La presencia de serifas es una de las principales divisiones de las tipografías: Con serifas y sin serifas (también llamadas de palo seco). Ejemplos de fuentes muy conocidas con serifas son Times, Bodoni o Garamond.

Serigrafía

Sistema de impresión directo, en el cual se emplea como portaimagen un tejido montado a un marco y parcialmente obstruido por medios manuales o fotográficos. Las áreas no obstruidas constituyen las áreas impresoras. La impresión sobre el sustrato se realiza filtrando la tinta a través del tejido

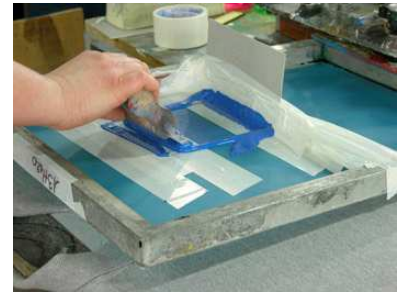

Sharpen

Software

Enfocar los bordes de una superficie.

Sigla

Conjunto de iniciales que no permiten su lectura como secuencia, sino que han de ser deletreadas (IBM, RCA, NCR, TWA).

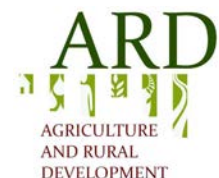

■ Palabra que resulta de utilizar las iniciales o algunas sílabas del nombre completo de una empresa, organización o persona con el fin de facilitar su denominación.

Signatura

En impresión de libros, la letra y/o número pequeño colocados en el margen de pie de la primera y tercera páginas de cada pliego; para indicar al encuadernador el orden de alzado y puedan encuadernarse en el orden correcto

Signo

En realidad el término designa todas las formas que significan algo, se incluyen por tanto los caracteres llamados también signos de letras. Además de las letras existen también los signos de puntuación, los números romanos y arábigos y los signos del calendario.

Pequeño **Diccionario** del Diseñador

Por: Reimers Design con licencia **Creative Commons**, para www.bocetosgraficos.com.ar

Signos distintivos

Según la Ley de Marcas de 1988 se denominan signos distintivos las marcas, los nombres comerciales y los rótulos de establecimiento.

Signos de corrección

Diseño editorial

Signos convencionales para indicar en las pruebas de imprenta las correcciones que hay que hacer en la composición para enmendar las erratas. Los signos de corrección son comunes y fijos -quizá con alguna pequeña variante- para los distintos países, y constan en las normas UNE 54-051-74.



■ Para corregir, el corrector coloca la llamada sobre la letra, palabra o sitio de la prueba que se ha de corregir y se repite, exactamente, en el margen, seguida de la letra o signo fijo que indica la corrección.

Silueta

Perfil o contorno de una persona, objeto, planta, etc.

Siluetear

Perfilar o recortar una imagen.

Simbolismo

Modo de expresión opuesto al realismo y consistente en sugerir ideas o emociones a partir de imágenes en vez de describirlas.

Símbolo

En la identidad visual, el símbolo es un grafismo distintivo que posee tres clases de funciones: simbólica, identificadora y estética. Se llama símbolo porque: "es un signo convencional, que está en el lugar de otra cosa no presente, a la cual representa". Esta "cosa no presente" es el propio grupo y cada una de las entidades que lo integran. El símbolo las representa por medio de un proceso constante de implantación que se basa en la asociación mental entre el símbolo y lo que éste representa. La función identificadora es consecuencia de dicha asociación. Identificar significa

reconocer y distinguir una cosa entre muchas otras. Significa, por tanto, recordar, memorizar y asociar correctamente. La función estética del símbolo visual de identidad posee una importancia fundamental, dada la naturaleza emocional del elemento simbólico. Esta función estética es esencial para que el símbolo sea aceptado y memorizado. El componente estético es, de hecho, un valor que se superpone a la función semántica; es decir, a lo que el símbolo significa se incorpora lo que connota: es el qué se expresa" y el cómo se expresa".



■ Signo que representa de modo rápido a una realidad habitualmente más compleja. Así, una bandera representa a un país completo con toda su superficie geográfica, su gente, su historia, su capacidad económica, su cultura, etc. La señal de la cruz simboliza al cristianismo. La cruz gamada a los nazis, etc.

■ Representación gráfica esencial de la apariencia. Es tomar un objeto o parte de un objeto cualquiera — animado o inanimado— librarlo de todos sus accidentes de color, textura y forma y reducirlo a una figura de dos dimensiones. Luego, transformarlo mediante el cambio de proporciones en sus trazos para que adquiera mayor valor visual y por lo mismo pueda ser utilizado como distintivo.

Simetría y Asimetría

Originariamente simétrico significa proporcionado. Si se quiere usar la palabra en este sentido común y general, debería denominarse a la composición que huye del eje central simétrica en vez de asimétrica, puesto que en sentido artístico es excepcional; y lo es porque debe ofrecer también eutritmia y proporción. Pero se ha convertido en algo habitual el hablar de simetría solo en los casos en los que existe una distribución

simétrica entre dos mitades o, cuanto menos, entre contornos desde un punto de vista axial.

■ A todo lo demás se le llama asimétrico. Aunque nos atengamos a este modo de expresión, no tenemos que olvidar que la diferencia no se da entre conceptos antagonicos, como pudiera hacernos suponer la composición de las palabras, sino que se basa mucho más en el hecho de que la composición simétrica resulta, como las inscripciones solemnes, pronunciadamente arrogante y sobria, pues en ella a toda irregularidad del contorno izquierdo respecto al eje central corresponde una irregularidad a su derecha para lograr una armonía totalmente equilibrada, mientras que el equilibrio de la composición asimétrica, artísticamente justificable, no descansa tanto en el centro, sino en una especie de arabesco invisible, de modo que siempre parece movida pero también modesta y, sobre todo útil.

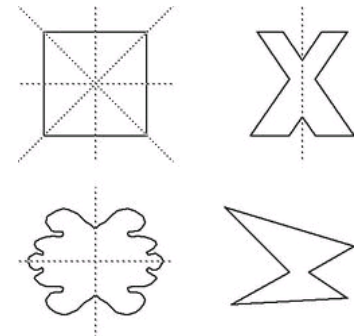

En consecuencia, en el Lejano Oriente se contraponen simetría y asimetría como expresión de dos cosmovisiones. Existen algunas tareas en las que la composición simétrica es imperativa y otras en las que debiera prohibirse totalmente. La simetría es absolutamente correcta en los casos en los que la caja de texto debe mostrar una actitud orgullosa, arrogante y solemne. Pero en el extremo opuesto encontramos el persistente lenguaje publicitario que prefiere la composición asimétrica para su arrogante expresión. La cuestión de si una de las dos opciones facilita la lectura, en el fondo, no tiene respuesta; con una composición adecuada ambas posibilidades deberían brindar la misma legibilidad; solo en las enumeraciones es necesario alinear

Pequeño **Diccionario** del Diseñador

Por: **Reimers Design** con licencia **Creative Commons**, para www.bocetosgraficos.com.ar

los elementos por el inicio y no por el centro; pero, en otro caso, no podría decirse que alguna de ambas opciones repercute en una mayor o menor comodidad para el lector o para el cajista; siempre resulta decisivo el efecto inherente a uno u otro tipo de composición, por lo que al carácter de la publicación le corresponderá siempre uno de los dos.

Sin serif

Tipografía

Carácter lineal.

Sintagma

Encadenamiento de dos o más elementos lingüísticos en el discurso. Grupo de elementos lingüísticos que constituyen una unidad dentro de una oración.

Sintaxis

Relaciones compositivas establecidas entre los elementos visuales que componen una pieza gráfica con independencia de su significado.

Sistema

Conjunto de reglas, principios o criterios sobre una materia, que racionalmente entrelazados u ordenadamente relacionados entre sí, contribuyen a un determinado objetivo.

Sistema de identificación

Forma parte del sistema de comunicaciones de la empresa. Es el conjunto de signos fundamentales y permanentes por los cuales la empresa, marca o producto se hacen reconocer por sus audiencias.

Sistema tipográfico

Tipografía

La unidad de medida es el punto; en un metro caben 2.660 puntos. En el lenguaje de los cajistas los múltiplos más importantes son: 8 puntos o gallarda, 12 puntos o cíceros y 48 puntos o concordancia.

■ El cajista todavía acostumbra a llamar al punto octavo de gallarda y para 1,5 puntos utiliza la expresión octavo de cíceros, mientras que los dos puntos continúan siendo un cuarto de gallarda, cuarto de cíceros los tres puntos, etc.

Sistemático

Se habla de altura sistemática, grueso sistemático (en cifras, por ejemplo) de paréntesis

sistemáticos, etc., cuando siguen una medida, es decir, cuando sus dimensiones se expresan con puntos.

Site

Espacio que ocupa un conjunto de páginas Web que publica una persona, empresa u organización y que se difunde en Internet.

Sobrecubierta

Diseño editorial

Pliego de papel que se usa para proteger la tapa o cubierta del libro



Sobreimpresión

Imprenta

Impresión de una tinta sobre otra

■ Imprimir un color sobre otro o tipografía sobre un tramado; o imprimir un agregado sobre trabajo ya impreso (Cotton, 1994).

Solapa

Diseño editorial

Partes laterales de la cubierta de un libro que se doblan hacia adentro del mismo. Sirven para dar mayor consistencia a la cubierta y para imprimir sobre ellas alguna nota del autor.

Solapamiento

Coincidencia de diferentes campañas de publicidad del mismo anunciante en los mismos medios.

Sólido

Diseño editorial

Composición sin interlineado adicional. Por ejemplo, un texto compuesto en 11/11 o 12/12 es sólido. También se conoce como compacto.

Soporte

Base o superficie que contiene o lleva información visual.

Spiekermann, Erik

Biografía

Nacido en Stadthagen (Alemania) en 1947. En 1973 se trasladó a Inglaterra donde durante siete años trabajó como freelance principalmente para Wolff Ollins,

Henrion Design Associates y Pentagram e impartió clases de tipografía en el London College of Printing. Durante aquellos años, la relación de Spiekerman con la tipografía se fue consolidando, en parte por su paso por el London College y, en parte, por su contacto con Ed Cleary, cofundador de la compañía tipográfica



Filmcomposition, quien primero fue su amigo y después su socio en la empresa FontShop, fundada por Spiekerman en Berlín a finales de los ochenta para la distribución de tipos digitales.

■ Por otra parte, a finales de los setenta, Spiekerman que durante los años de estancia en Inglaterra no había perdido el contacto con su país de nacimiento, comenzó a colaborar con la fundación tipográfica alemana Berthold AG. Su primer trabajo como diseñador de tipos lo hizo para dicha compañía. Se trató del rediseño de la tipografía LoType, que había sido creada por Louis Oppenheim.



■ Mas tarde rediseñó otras tipografías, entre las que se encuentran la Block Italic y la Berliner Groteske. Hacia 1979, Spiekerman decide abandonar Inglaterra y fundar en Berlín, con otros dos socios, su propio estudio: MetaDesign que, actualmente, es uno de los mayores de Alemania. MetaDesign concibe el diseño de manera integral y cuenta con un gran equipo de diseñadores. Lo más llamativo de dicho equipo es su juventud.

Pequeño **Diccionario** del Diseñador

Por: Reimers Design con licencia **Creative Commons**, para www.bocetosgraficos.com.ar

■ La filosofía del diseño de Spiekerman va más allá de la pura estética. Quizá por esta manera de trabajar, MetaDesign cuenta con grandes clientes como BVG Berliner Verkehrsbetriebe (la compañía berlinesa de transporte público), la WDR (televisión de Colonia), Philips, Levi Strauss Co., AEG, la editorial Gruner + Jahr y el Museo Getty, entre otros. (unostiposduros.com)

Spot

Tinta directa. Tipo de color usado para trabajo con tres o menos colores o para completar los colores PROCESS cuando se necesita un color específico.

Sprite

Serie de imágenes usualmente consecutivas que se presentan en una animación.

Stencil

Palabra inglesa con el significado de plantilla para estarcir. Con referencia a los caracteres indica aquellas letras que, realizadas mediante una plancha perforada, presentan trazos separados entre ellos.



Story board

Guión de un anuncio televisivo o presentación audiovisual que muestra la secuencia de imágenes que figurarían. Debajo de las viñetas dibujadas aparecen los diálogos y con peculiaridades, efectos especiales, etc. Expresión gráfica o boceto de la idea de un comercial, dibujada cuadro a cuadro en planos simulando una pantalla de televisión. La cantidad de dibujos debe ser promediada con el argumento o idea y el texto para que sea clara y completa. En el story board debe detallarse las características de audio y video, tomas de cámara, efectos, créditos, títulos y demás elementos relevantes en la fase de producción

Subexponer

Oscurecer el área de una imagen.

Subida de título o bajada

Diseño editorial

Ubica y anticipa sobre lo que informa el título, es una definición temática y puede agregar información.

■ La subida y bajada admite continuidad de lectura con el título, pero ello no quiere decir que necesariamente deba tenerla. Lo principal es que su enunciado exige precisión y claridad.

Subíndice

Tipografía

Letra o número que se añade a un símbolo para distinguirlo de otro semejante. Se coloca de un cuerpo más pequeño en la parte inferior derecha, alineado por el pie del ojo.

Subtítulo

Diseño editorial

Título secundario, subordinado al título principal. Se compone con caracteres de cuerpo inferior al del título principal.

Subrayado

En tipografía, una raya que se coloca debajo de un texto para destacarlo. Por extensión, el texto que lleva ese subrayado.

Lorem ipsum

■ El subrayado es una característica independiente de si el texto está en redonda, cursiva, mayúsculas, minúsculas, etc... En buena ley, el subrayado, cuando está muy pegado, debería salvar los descendentes (como se ve en la ilustración).

■ En las máquinas de escribir, antes de la aparición de la autoedición, el texto subrayado sustituía al uso de las cursivas o de la negrita.

Suerte

Tipografía

Conjunto de tipos fundidos en una misma matriz.

Sui generis

(Expresión latina; significa «de la misma clase»).

■ Escritura de alrededor de 100 caracteres, que son signos pictográficos carentes de significado gráfico; data del año 2000 A.C en la antigua Fenicia.

Sumario

Diseño editorial

No es en absoluto necesario en todos los libros, pero cuando se incluya debe poderse localizar de inmediato, por lo tanto, debe aparecer o bien al principio o bien al final de todo. Si se escoge la primera opción la tendencia mayoritaria es colocarlo tras el prefacio, si éste es breve, pero, en todo caso, antes de la introducción. Antes de imprimir el sumario, en primer lugar, deben sopesarse varios aspectos, pues debe pensarse si la foliación de las páginas a las que se refiere es definitiva; además, la manera en que se acostumbraba a foliar conjuntamente las páginas de la portada, del prefacio y del sumario utilizando para ello números romanos provocaba que un libro no empezase con un pliego completo y, también, que finalizase raramente así, de modo que las páginas iniciales y finales, que debían soportar el peso de la cubierta, eran particularmente finas.

Superficie

Cualquier espacio bidimensional plano que ha sido alterado por dibujo, superposición, incisión o doblez. En el momento mismo en que una figura recibe a otra o sirve de soporte a un grafismo o a cualquier otro elemento que pueda alterar su naturaleza, se transforma en superficie. Su diferencia con figura es por función (Consuegra, 1976).

Supersigno

Conjunto normalizado de signos elementales diversos que son aceptados en la memoria perceptiva como un todo. Un supersigno es susceptible de ser designado por un signo memorizante. En identidad visual, el identificador (conjunto de logotipo, símbolo y color) es un supersigno de identidad.

Suplemento

Publicación complementaria de otra.

Suprematismo

Corriente artística surgida del Cubismo que propugnada por K. Malevich en 1913 y divulgada, posteriormente en 1915, por Maiakovsky. Defendía el empleo de formas geométricas – (círculo, cuadrado, triángulo) descontextualizadas de cualquier referencia emotiva y la combinación

Pequeño **Diccionario** del Diseñador

Por: Reimers Design con licencia Creative Commons, para www.bocetosgraficos.com.ar

de colores puros sobre fondo blanco. El movimiento tuvo breve duración y limitada influencia en Rusia, pero sus ecos quedaron recogidos en la metodología didáctica de la Bauhaus, gracias a la labor de El Lissitzky y Moholy-Nagy.



■ El Suprematismo fue lanzado en 1913 en Rusia por Kasimir Malevich, quien sostenía que la pintura debe ser exclusivamente el resultado de los elementos geométricos, rectángulo, triángulo, círculo y cruz, para reflejar, no sólo la esencia material del mundo hecho por el hombre, sino también su anhelo de acercarse al misterio inexplicable del universo. Para Malevich, además, el arte no tiene por que ser útil socialmente, debiendo el artista mantener una independencia intelectual que le permita concentrarse en la creación. Su pintura más famosa, Composición Suprematista: Blanco sobre Blanco (la cual presenta un cuadrado blanco sobre otro del mismo color) es considerada como una lógica conclusión de sus propuestas.

Surrealismo

Considerado uno de los estilos artísticos más representativos del siglo XX, el surrealismo surgió en la década de 1920 como parte del avance de las vanguardias artísticas que buscaban representar ideales diferentes a los academicistas, quebrando las leyes de la pintura tradicional y logrando por tanto, llamar la atención del espectador de manera directa. En el caso del surrealismo, se puede señalar la presencia de imágenes no realistas y en muchos casos ni siquiera figurativas, que tenían como objetivo seguir los diseños de los sentimientos más que los de la razón.

■ Tal como lo dice su nombre, el surrealismo como vanguardia artística se caracterizó por representar aquello que se observaba en la realidad de manera irreal, absurda o fantástica. En muchos casos, los cuadros surrealistas no son el producto de la realidad si no de los sueños y de las ideas no racionales que el artista poseía en su mente al momento de realizar la obra. Las obras no poseen una linealidad gráfica, los espacios están usualmente quebrados, las proporciones de las figuras no son reales y los colores muchas veces están invertidos.



El contexto sociopolítico de la época sin duda se relaciona con el desarrollo de esta vanguardia artística ya que la misma se insertó en un período histórico de crisis generalizada causada por la guerra y por las diferentes complicaciones económicas y sociales. Esta realidad de desesperanza, temor y desorden tuvo en el surrealismo uno de sus representantes más claros al mostrar estos artistas una realidad diferente, alterada y en muchos casos caótica.

■ Sin embargo, el surrealismo no fue simplemente un grupo de artistas que buscaban representar la realidad de manera diferente. Gracias al trabajo del francés André Breton, el movimiento se expandió a gran parte de Europa y lo hizo especialmente a nivel filosófico y teórico, llegando a establecer lo que ellos mismos llamaban "la Revolución Surrealista" o la total ausencia de pensamiento lógico y racional.

■ Entre los artistas más importantes del surrealismo se deben mencionar sin dudas a Salvador Dalí, René

Magritte, Man Ray, Joan Miró, Paul Klee y muchos otros cuyas obras son inigualables en su estilo único, desafiante y profundamente poético.



Suscripción

Una suscripción es el compromiso de una persona (el suscriptor) de recibir periódicamente un servicio por suscripción, consistente, por ejemplo, en una publicación, una serie de televisión, una colección de sellos, o un servicio de contenidos para el celular

Para que se dé una suscripción a un servicio tienen que cumplirse estos requisitos:

- Voluntad del suscriptor de recibir un servicio,
- Plasmación de la voluntad del suscriptor en un acuerdo escrito y firmado en el que se expliquen las condiciones de la suscripción (coste, entregables, precio de la suscripción, medio de pago – generalmente por domiciliación bancaria),
- Medio de pago (generalmente por domiciliación bancaria, pero también por tarjeta)
- Duración de la suscripción y condiciones para su renovación automática
- Medios para la cancelación de la suscripción a su terminación antes de su renovación o en cualquier momento con las consecuencias de esta última.

Swung

Tipografía

Guión usado en matemáticas como signo de igualdad (\sim) y en lexicografía como signo de repetición.

- El mismo signo se usa en lógica simbólica para indicar negación, pero para evitar confusiones es preferible la negación angular (\neg).
- No debe ser confundido con la tilde.

Pequeño **Diccionario** del Diseñador

Por: Reimers Design con licencia Creative Commons, para www.bocetosgraficos.com.ar

T

Tabla

Conjunto de datos, informaciones, nombres, etcétera, dispuestos con cierto orden lógico, de ordinario en columnas separadas por filetes o líneas, o en espacios separados por un rayado horizontal, de muy variados trazados, según los casos.

Table tent

Díptico de plástico...son esas plaquitas que se apoyan en las cajas de los supermercados con las ofertas y promociones

- Expositor para usar sobre la mesa o barra, que permite ofrecer diferentes promociones, con dos carillas expositoras.
- Carpitas de mesa

Tabloide

Diseño editorial

Formato de periódico que coincide con la mitad del formato normalmente adoptado por los diarios anglosajones, de tamaño "sábana" (ejemplo: Times, Wall Street Journal. etc.).



- En muchos países los tabloides pueden medir entre 38 y 45 cm de largo.

Tabulación

Operación de poner en columnas los números alineados con la última cifra a la derecha.

Tabular

Libro impreso mediante tablas de madera grabadas (xilografía).

Tacón

Imprenta

Guía del pliego en la máquina de imprimir.

Talla de tonos

Xilografía que reproduce tonos y medios tonos, es decir, que

presenta ligeras gradaciones de los claros a los oscuros mediante rayados, que son fragmentos de líneas de la misma longitud.

Tallar

Tipografía

Rayar o burilar en una superficie de metal o de madera con un cincel o una punta seca.

- En la fundición de tipos, a este trabajo de la talla antecede el de sacar de la matriz la forma cruda mediante punzones y limas; el punzón, una barra corta de acero, se talla de modo que reproduce el relieve del dibujo de la letra al golpearlo contra la matriz (todavía sin endurecer); entonces se talla la matriz misma hasta conseguir el contorno exterior del dibujo de la letra. La forma cruda que así surge se trabaja después con el buril.

Talonar

Imprenta

Se dice *talonar una tinta* a descomponer una tinta en sus porcentajes exactos de pigmentación (normalmente en valores CMAN).

Tamaño

Diseño editorial

Medida.

- Espacio determinado para la producción o publicación de una pieza gráfica. En los medios impresos el tamaño está establecido por su propio formato, siendo página, media página, doble página, etc.

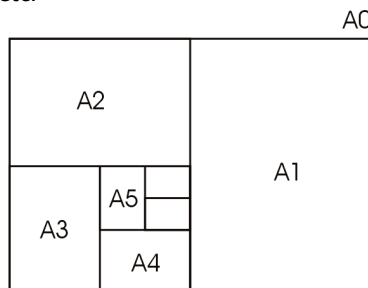

- En los medios impresos sueltos como afiches, volantes, plegables, folletos, calcomanías, etc. el tamaño debe ser establecido en proporción a la cabida en un pliego

Tamaño de mapa de sombras

Software

Parámetro que ajusta la cantidad de memoria que puede utilizar el sistema para un determinado mapa de sombras

Tapas

Diseño editorial

Cubiertas de una determinada publicación.

Tema

Música utilizada en una película o spot publicitario.

- Asunto a tratar en un trabajo, concurso o campaña publicitaria.

Temperatura de color

Valor, en grados Kelvin, que se utiliza para diferenciar entre espectros de luz cercanos al blanco.



Tensión Terminal

Tipografía

Extremo de los trazos que no culminan en serif.

Termografía

Procedimiento tipográfico que da una apariencia de relieve conseguido mediante el hinchado por efecto del calor de unas sustancias resinosas espolvoreadas sobre la tinta.

Tesis

Proposición gráfica, escrita u oral cuya finalidad es probar un punto de vista (Consuegra, 1976).

Test

Prueba que se realiza para definir características comunes de grupos e individuos.

Texto

Escrito publicitario que se utiliza para imprimir en el propio anuncio gráfico o para locución de un anuncio televisivo o una cuña radiofónica.

- En publicidad se distingue mucho entre titulares y textos, ya que van próximos pero no son lo mismo.
- Carácter del cuerpo de 14 puntos.
- Bloque principal de palabras de una publicación.

Pequeño **Diccionario** del Diseñador

Por: Reimers Design con licencia Creative Commons, para www.bocetosgraficos.com.ar

Texto falso

Diseño editorial

En diseño gráfico, las líneas (horizontales usualmente) con las que se suele representar la presencia de texto en un boceto o borrador.



- Los programas informáticos de maquetación y dibujo (como Quark Xpress o Adobe InDesign) suelen ofrecer la posibilidad de representar así los textos a partir de cierto tamaño para agilizar el trabajo de los ordenadores (que deben hacer muchos menos cálculos para representar los diseños).
- En diseño gráfico, también se llama así a los textos sin sentido (como Lorem ipsum) que se ponen para ver cómo queda un texto cuyo contenido de momento no interesa.
- Los programas antes mencionados también suelen tener la capacidad de generar textos aleatorios para ayudar a componer trabajos.

Texto gordo

Tipografía

Carácter del cuerpo de 16 puntos.

Textur

Tipografía

Estilo caligráfico de la era gótica, que se escribía haciendo trazos verticales, añadiendo después fuertes trazos diagonales para formar elementos totalmente conectados entre sí, así como los extremos superior e inferior de los verticales.

Textura

Urdimbre y trama de los telares. Por extensión, mayor o menor rugosidad de una superficie, a su riqueza al tacto. La textura está compuesta por una serie más o menos persistente de pequeñas formas planas o en relieve.

- Su condición depende de la proximidad visual que tengamos con la superficie. Así, los árboles de un bosque aparecen como una textura si miramos desde un avión.

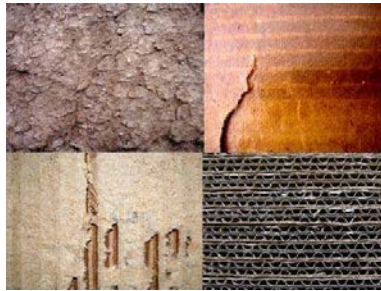

- Repetición de una unidad donde la lectura del conjunto predomina sobre la lectura de la unidad (Consuegra, 1976).

Tiff Tagged Image File Format.

Software

Formato usado comúnmente para transferir imágenes tipo bitmap de una aplicación a otra.

Tilde

Tipografía

Usado en vocales en algunos lenguajes europeos, y por supuesto en nuestra ñ castellana, que aparece como carácter compuesto en las fonts standard.

Times New Roman

Tipografía

Times New Roman es una tipografía del tipo serif encargada por el periódico The Times (Londres) en 1931 y diseñada por Stanley Morison junto a Starling Burgess y Victor Lardent.

- Fue publicada por primera vez por Monotype Corporation en 1932. Aunque no es utilizada actualmente por The Times, se encuentra muy extendida para la impresión de libros.



- En sistemas de tipografía digital, Times New Roman suele ser la primera tipografía codificada y se utiliza para examinar la calidad del sistema de tipografías digitales. Por

esto, los diseñadores de software y organizaciones comerciales tienen especial cuidado con ella.

- Times New Roman ha influido en el desarrollo de varias tipografías serif antes y después del comienzo de la era digital. Un ejemplo notable es el tipo Georgia.
- Una versión de Times New Roman fue producida por Monotype para Microsoft, y distribuida con todas las copias de Microsoft Windows desde la versión 3.1. Al igual que con Times en el Apple Macintosh, es usada como la tipografía por defecto en muchas aplicaciones informáticas, especialmente en navegadores Web y Procesadores de textos. En todo caso, Microsoft ha reemplazado Times New Roman por Calibri, una fuente sans-serif como la fuente predeterminada en las versiones beta de Microsoft Office 2007 publicadas a principios de 2006.

Times New Roman

abcdefghijklm
nopqrstuvwxyz
ABCDEFGHIJKLMN
OPQRSTUVWXYZ
1234567890

- En 2004, el Departamento de Estado de los Estados Unidos anunció que el 1 de Febrero de 2004 todos los documentos de la diplomacia de EE. UU., usarían Times New Roman de 14 puntos en vez de la anterior tipografía Courier New de 12 puntos.

Tinta

Imprenta

Tinta de impresión.

Tintas tipográficas

Imprenta

El responsable del diseño indicará exactamente las tintas deseadas, aunque no debe hacerlo con palabras, ya que resultan siempre incomprensibles, sino mediante una prueba de tinta sobre el papel elegido.

- Hay tintas tipográficas de muy distinta calidad y precio y, naturalmente, para conseguir una impresión impecable se necesita, además de las tintas más caras, una gran experiencia. La tinta debe

Pequeño **Diccionario** del Diseñador

Por: Reimers Design con licencia Creative Commons, para www.bocetosgraficos.com.ar

imprimirse bien con la más fina capa y debe mostrar un negro intenso sobre el papel a la vez que un brillo céreo. A estos efectos suele utilizarse una gran cantidad de tinta en la impresión con prensa rápida, con lo que la impresión presenta un aspecto borroso y los punzones se dañan.



■ La tinta tipográfica debe adaptarse al poder absorbente del papel y el entintado debe ser lo más homogéneo posible durante todo el proceso de edición y para todos los pliegos. También hay que considerar que la tinta aplicada a mano con un rodillo puede resultar más dura que la empleada por el mecanismo entintador de una prensa rápida y que una tinta demasiado espesa descama algunos papeles: arranca fibras del papel que luego se quedan en la forma y la alteran.

Tipo

Tipografía

Letra en el sentido de prisma tipográfico, letra de imprenta. Término usado para nombrar una gama o familia completa de letras disponibles en composición o en autoedición.

Tipo condensado

Tipografía

Versión de un tipo diseñado especialmente de forma horizontal comprimida o condensada.

Tipos de resaltar

Tipografía

Tipos de realce. Tipos especialmente apropiados para destacar palabras o grupos de palabras.

Tipos defectuosos

Imprenta

Letras deterioradas. El cliente exigirá un pliego de corrección tirado cuidadosamente, para, mediante su lectura, poder encontrar y marcar las letras con deterioros.

Tipo grueso

Tipografía

Los tipos en negrita son versiones más gruesas de los tipos normales. Tienen diferentes grados de grosor: seminegrita, negrita, extragruesa, etc.

Tipo móvil

Imprenta

Elemento metálico de forma prismática que posee, en relieve, un carácter o símbolo invertido de manera especular. Su invención es atribuida a Johannes Gutenberg, (Invención de la imprenta, aprox. 1450 d.C.).

Tipografía

Representación gráfica del lenguaje.

- Disciplina que rige el diseño de caracteres unificados por propiedades visuales uniformes.
- Sistema de impresión mediante tipos en relieve
- El arte y la técnica de imprimir a partir de caracteres alfabéticos realizados y fundidos en bloques de metal; actualmente comprende también otros procesos, tales como la fotocomposición
- Estudia las diferentes categorías de letras, las familias, los recursos, su legibilidad...
- Tradicionalmente se entendía como el diseño general y la presentación del material impreso que usa tipos, de tal forma que el tipógrafo era el profesional que actualmente se denomina diseñador gráfico.

Tipógrafo

Diseñador tipográfico, cajista e impresor.

Tipograma

Comunicación tipográfica concisa en la cual el mensaje y la configuración visual están articuladas en una unidad expresiva.

- Ilustración tipográfica.

Tipómetro

Instrumento graduado para medir las líneas y los cuerpos tipográficos. Indica las escalas en sus diversas medidas.

- Regla especial usada para medir tipos, interlineados, márgenes y otras medidas relacionadas con el texto.
- Regla graduada en milímetros y en medidas tipográficas: ciceros y puntos. Sirve para medir los cuerpos de los caracteres y los interlineados más usuales. Se

utilizaba para medir al proyectar y al componer una página así como para convertir las medidas del sistema métrico decimal en medidas del sistema tipográfico.

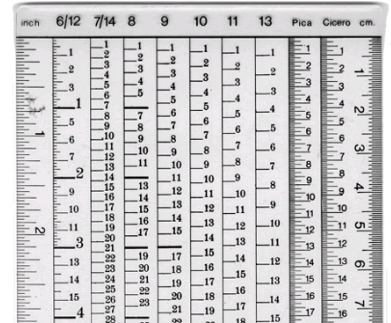

- Tiene unos 30 cms de largo, y suelen ser de material plástico transparente o de metal oscuro.

Tira y retira

Imprenta

Prensa que puede imprimir un solo color por las dos caras de una hoja, o dos colores por una sola cara.

Tirada

Imprenta

Cantidad de ejemplares impresos de una publicación.

- Cantidad de ejemplares impresos de cualquier pieza publicitaria: carteles, folletos, etc.

Tiraje

Imprenta

Tirada. Impresión de la primera cara del pliego en oposición a la retirada, o impresión por el revés del pliego que ya lo está por el blanco o anverso.

- Número total de ejemplares impresos en una edición

Tiro

Parte anterior o cara principal de cualquier pieza gráfica impresa por ambos lados

- Impresión de la parte anterior o principal de cada hoja o pliego del sustrato
- Comúnmente, en fotografía, a un disparo realizado con la cámara fotográfica.

Tírese

Imprenta

Lo escribe el autor o el cliente en el pliego de corrección o en un pliego de comprobación (contraprueba) previamente solicitado, con lo que se da la orden de impresión.

Pequeño **Diccionario** del Diseñador

Por: Reimers Design con licencia **Creative Commons**, para www.bocetosgraficos.com.ar

Titulado

Diseño editorial

Los elementos del titulado: título, subida y bajada de título y copete. Más allá del itinerario de lectura que haga el lector, la combinación subida / título / bajada se articula como una unidad informativa. Esto es, los tres elementos en su conjunto enuncian, ubican y desarrollan los datos esenciales del acontecimiento. Para ello hay que pensar cada elemento de esta unidad como complemento indispensable de los otros dos; no deben repetir la información.

Titular

Diseño editorial

- Texto principal que encabeza una pieza publicitaria y que normalmente transmite una parte clave del mensaje.
- Texto que encabeza una información de prensa.



Titulillo

Diseño editorial

Forma abreviada del título de un libro que aparece en la parte inferior izquierda de la primera página de cada pliego, al lado de la signatura. No debiera olvidarse que esta imperfección puede justificarse al servir de ayuda a la hora de reunir los pliegos en la encuadernación; cuando se cree que es imposible prescindir completamente del titulillo se substituye éste por una sencilla abreviatura, por una marca o por un número de referencia.

Título

Diseño editorial

Debe enunciar claramente el hecho, aún en los casos de temas que son objeto de seguimiento durante determinados períodos. La claridad determina la calidad del título.

Título de sección

Diseño editorial

Título que aglutina una misma temática.

Tolerancia

Margen de error aceptable.

Tóner

Tinta seca en forma de polvo y empaquetada en forma de cartucho para ser utilizada en impresoras láser y fotocopiadoras.



Tonalidades

Tipografía

En tipografía, aspecto global del texto compuesto, determinado por el contraste entre la tinta negra y el fondo blanco de la página.

- Cuando la composición varía de más ajustada a más abierta en la misma página, se dice que le falta una tonalidad consistente.

Tono

Valor de color. Cantidad de blanco que contiene un color saturado o básico. El gris, por ejemplo, es uno de los tonos proporcionados por el negro

- Producto de la mezcla entre un color y el negro o entre un color y el blanco (Consuegra, 1976).
- Calidad o valor de un color. Matiz
- Tono continuo: imagen que no ha sido tramada y contiene múltiples tonos intermedios, grises o matices de color

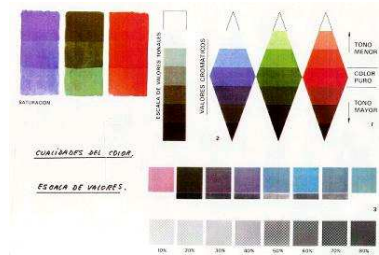

- Diferentes intensidades de un color (Cotton, 1994).
- Estilo y carácter de una determinada campaña publicitaria.

Toulouse-Lautrec, Henri de

Biografía

Conde de Toulouse-Lautrec-Montfa, conocido simplemente como Toulouse Lautrec o Lautrec (Hôtel du Bosc, Albi, 24 de noviembre de

1864 - Malromé, 9 de septiembre de 1901) fue un pintor y cartelista francés que destacó por su representación de la vida nocturna parisiense de finales del siglo XIX. Se le enmarca en la generación del postimpresionismo. La obra de Toulouse-Lautrec se caracteriza por su estilo fotográfico, al que corresponden la espontaneidad y la capacidad de captar el movimiento en sus escenas y sus personajes, siendo el suyo un estilo muy característico. A esto hay que añadir la originalidad de sus encuadres influencia del arte japonés, que se manifiesta en las líneas compositivas diagonales y el corte repentino de las figuras por los bordes.



- Poseía una memoria fotográfica y pintaba de forma muy rápida. Sin embargo, su primera influencia fue la pintura impresionista y, sobre todo, la figura de Degas, de quien siguió la temática urbana alejándose de los paisajes que interpretaban Monet o Renoir. Fue la vanguardia del modernismo y del Art Nouveau.

- Además de la pintura al óleo, Henri utilizó otras técnicas y otros soportes en su obra, destacando su producción de carteles.

Trabajos de remendería

Todo trabajo de impresión que no pertenezca a la impresión de libros, periódicos y revistas.

Track

Diseño editorial

Espacio de separación entre caracteres en los programas de autoedición.

Tracking

Diseño editorial

Ajuste de la distancia entre caracteres en un bloque de texto para ajustarlo a un espacio determinado o mejorar su legibilidad

- Ver interletrado

Pequeño **Diccionario** del Diseñador

Por: Reimers Design con licencia **Creative Commons**, para www.bocetosgraficos.com.ar

Trama

Inglés: Screen

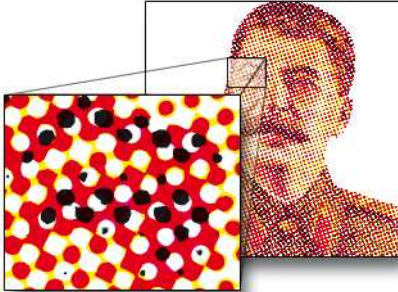

- En artes gráficas, las texturas de puntos que se usan para simular diversos colores y tonos variando su dispersión o su grosor. Hay dos tipos principales de tramas: Estocásticas y Ordenadas (o PostScript). Las segundas son las más habituales en impresión comercial.
- La transformación de la imagen de continua en discontinua hace que, en la impresión por cualquier procedimiento, se consiga la gradación de sus diversas tonalidades, a pesar de recibir toda ella una capa de tinta del mismo espesor. La trama hace posible la interpretación del claroscuro de una imagen, desde el blanco al negro a través de la escala de grises. El punto de la trama en las zonas claras aparece negro y pequeñísimo y, cuanto más oscura es una parte de la imagen, los puntos son más grandes; en los sectores totalmente oscuros quedan sólo diminutos puntos blancos sobre una superficie completamente negra.

Trama modelo

Patrón de grabado en trama.

Tramado

Técnica fotográfica para la obtención de semitintas: el tramado transforma por proyección las semitintas en puntos más o menos gruesos.

Transformación

Término general para operaciones que alteran la posición, el tamaño, o la forma de un objeto.

Transparencia

Diapositiva, fotografía o ilustración sobre película transparente, apta para proyección e ideal como original para reproducción gráfica

- Película transparente utilizada para llevar los componentes de

color separados del original listo para cámara. Describe también la cubierta protectora que cubre el original terminado

- Soporte transparente de acetato gracias al cual un texto escrito puede ser proyectado en la pantalla por un sistema de retroproyección.
- La impresión del reverso se puede transparentar en un papel algo traslúcido, aunque en el caso de que las páginas casen bien (registro) ésta no tiene importancia si es moderada. Todo papel de calidad es algo traslúcido y la única excepción la conforman los que son muy gruesos y aquéllos a los que se ha aplicado mucha pasta, como los papeles estucados.

Trap

Imprenta

Zona en que dos colores adyacentes se superponen para impedir que se vea el papel cuando ocurre un error de registro en la impresión

Trapping

Imprenta

Indica el grado de aceptación de una tinta sobre otra impresa anteriormente y todavía húmeda, en la impresión multicolor simultánea.

Traspasar

Imprenta

El hecho de que la tinta traspase el papel puede estar motivado por diferentes factores que habrá de buscar tanto en el papel como en la tinta. Los papeles no encolados con poca pasta son proclives a ello, especialmente cuando se imprimen con tintas muy fluidas sin el secante suficiente.

Travesaño

Tipografía

(Barra): Trazo que une o cruza las astas de una letra, en forma horizontal. Por ejemplo en las letras: A H T

Trazo

Tipografía

Línea cuyas proporciones de largo y ancho se han invertido considerablemente dando como resultado una expresión gráfica de mayor vitalidad (Consuegra, 1976).

Trazo ascendente

Tipografía

Parte de las minúsculas más alta que las letras de ojo medio.

Tres puntos

Tipografía

El signo de elisión y pausa retórica.

- Es un carácter propio del Standard ISO, aunque comúnmente se crea presionando tres veces la tecla punto. (...)

Tricromía

Técnica de impresión en color de los documentos por superposición de tres tintas: amarillo, magenta y cian



Tripas

Diseño editorial

Interiores de cualquier publicación que incorpore cubiertas o portada con un papel diferente.

Triple Canon

Tipografía

Carácter del cuerpo de 72 puntos.

Triple cíceros

Tipografía

Carácter del cuerpo de 36 puntos.

Tríptico

Diseño editorial

Entre los griegos y los romanos era el nombre que se daba a los códices formados por tres tablillas.

- Obra de arte constituida por tres paneles taraceados o pintados, unidos con bisagra.



- En el mundo de la edición se denomina así a los impresos divididos en tres hojas o partes, lo que supone seis páginas, y que se doblan hacia el centro. Obra (gráfica o pictórica) compuesta de tres partes, un cuerpo central y dos laterales.

Pequeño **Diccionario** del Diseñador

Por: Reimers Design con licencia **Creative Commons**, para www.bocetosgraficos.com.ar

Trismegisto

Tipografía

Carácter del cuerpo de 36 puntos.

Troquel

Imprenta

Montaje de láminas de acero sobre un soporte de madera que produce cortes al ser presionado contra el sustrato, recortando o en su defecto perfilando para su desprendimiento posterior figuras previamente diseñadas

Troquelado

Imprenta

Proceso de postimpresión por el cual se recortan áreas del impreso previamente establecidas, lográndose formas irregulares (difíciles de conseguir mediante procedimientos manuales)

■ Corte en el papel producido por una matriz diseñada para ese modelo concreto, básicamente por una cuchilla moldeada con la horma solicitada por el cliente.

True Type

Software

Formato para definir tipos escalables (se les puede indicar cualquier tamaño)



Truematch

Software

(Process) Sistema para especificar colores de citocromia (Del gr. kytos, cavidad, y chroma, color.) f. Impr. Procedimiento con el que, por medio de planchas de cinc, se obtienen impresiones con cuatro colores: rojo, amarillo, azul y negro.

Twain

Software

Norma que estandariza el formato en que un escáner transmite la información obtenida. Esta norma permite utilizar un cierto dispositivo y el software que lo acompaña desde diversas aplicaciones de diferentes fabricantes, sin la necesidad de crear un archivo y abrirlo en otra aplicación.

Type 1

Software

Standard internacional para tipos digitales, disponible para casi todos los sistemas operativos. Creado por Adobe, es hoy el formato tipográfico digital más usado.



U

UCP

Unidad Central de proceso (en inglés CPU o *Central Process Unit*). Concepto informático que se refiere al *cerebro* físico de un ordenador.

UHF

Banda de frecuencia de muy alta utilizada para emitir señales de televisión entre otras aplicaciones.

Ultimar

Completar la composición de una obra.

Uncial

Tipografía

Estilo de escritura manuscrita redondeada, dibujada libremente y usada a principios del siglo III en la antigua Grecia.

ABCDEFGHIJKLM

NOPQRSTUVWXYZ

yz àá éí ð ø ü ß

1234567890(\$£.,!?)

■ Se llama así porque frecuentemente era escrita en líneas guía, separado por una uncia (una pulgada romana) entre sí.

Unger, Gerard (1942-)

Biografía

Diseñador gráfico y tipográfico nacido en Arnhem, Holanda. Egresado de la Gerrit Rietveld Academy en 1967. Diseñador independiente desde 1975. En 1976, sus primeras fuentes digitales Demos y Praxis fueron lanzadas al mercado para Dr.-Ing. Rudolf Hell

en Kiel. Ha diseñado estampillas, monedas, revistas, periódicos, libros, identidades corporativas, reportes anuales y muchos otros objetos y un gran número de tipografías. En 1984 obtuvo el premio H. N. Werkman por su trabajo tipográfico y diseños digitales, en particular por la manera como reconcilió la tecnología y la cultura tipográfica.

ABCDEFGHIJKLMNOPS

TUVWXYZabcdefghijklmnop

nopqrstuvwxyz

1234567890(.,!/?&\$€€)

Qa

En 1988 ganó el Gravisie-prijs por el concepto de Swift, y en 1991 fue premiado internacionalmente con el Maurits Enschedé-Prize por todos sus diseños tipográficos. Desde 1987 es miembro del jurado de Dutch Best Designed Books, donde fue presidente por dos años. Escritor entre 1989 y 1990 de la columna "The Letter" sobre temas de tipografía para el periódico matutino holandés "Trouw". Escribió artículos para la prensa comercial y algunas publicaciones mayores como "Landscape with Letters" (1989) en las que vinculó el tradicionalmente limitado enfoque de la tipografía con un punto de vista cultural mucho más amplio. En 1995, apareció su libro "Terwijl je leest", sobre el proceso de lectura. Con frecuencia dicta conferencias en Holanda y el extranjero, sobre su trabajo, el diseño tipográfico, el proceso de lectura, el diseño de periódicos y otros temas relacionados. (gerardunger.com)

Unidad de venta

La mínima cantidad de un producto que se vende en un establecimiento.

Unir

Operación de la corrección tipográfica que consiste en suprimir un espacio indebido entre dos palabras, letras o líneas.

Pequeño **Diccionario** del Diseñador

Por: Reimers Design con licencia **Creative Commons**, para www.bocetosgraficos.com.ar

Univers

Tipografía

Una de las tipografías más importantes del siglo XX y el mayor logro de Adrián Frutiger que la diseñó para la Fundación Deberny & Peignot para ser usada en fotocomposición y composición en metal. Al mismo tiempo apareció otro tipo clave: la Helvética con una apariencia muy parecida pero con algunas diferencias notables como por ejemplo la primacía de la claridad, modernidad y el efecto neutral de esta frente a la racionalidad y elegancia de la Univers.



■ Entre sus características más importantes, podemos destacar la gran cantidad de pesos y anchos disponibles y la apariencia regular y homogénea de sus composiciones. Frutiger creó un sistema de numeración para diferenciar los 21 pesos y anchuras iniciales, que con el tiempo se fueron incrementando. La Univers es una de las tipografías sin serif más usadas gracias a su racionalidad, modernidad y usos casi ilimitados

V

Valla

Soporte publicitario de grandes dimensiones para publicidad exterior. Las vallas pueden ser fijas o se alquilan durante periodos de tiempo concretos, normalmente de unos quince días.

Vallero

Palabra en argot que denomina a la persona que vende vallas como soporte publicitario.

Vale

Diseño editorial

Palabra que se pone al lado de una corrección para invalidarla.

Vano

Diseño editorial

Espacio en el lomo de un libro encuadernado en tapas duras entre las tapas y el libro.

Variables tipográficas

Tipografía

Deformaciones proyectivas de la morfología tipográfica, respecto al tono o grosor del trazo (variable de tono), a la relación de proporción entre alto y ancho (variable de proporción) y a la inclinación del eje vertical de la letra (variable de inclinación).

Velado

En fotografía, el borrado total o parcial de una imagen.

La acción de solapar parcialmente una parte de una ilustración mediante técnicas artísticas.

Versal

Tipografía

En tipografía, letra mayúscula o de caja alta.

Versalita

Tipografía

Tipografía con morfología de caja alta o mayúscula, que presenta el tamaño de la altura equis (altura x).. El singular es "versalita" (una versalita, varias versalitas).

versalitas verdaderas

In a GADDA da XVI Vida
In a GADDA da XVI Vida

versalitas falsas o pseudoversalitas

■ Es una variante al mismo nivel que las cursivas, negritas y similares, por lo que no tiene subvariantes (es decir: No hay versalita cursiva, por ejemplo).

■ La verdadera versalita no es simplemente una mayúscula reducida (como hacen muchos programas informáticos), sino que es una variante diseñada al efecto.

■ La diferencia entre una verdadera versalita y las pseudoversalitas o falsas versalitas que hacen muchos programas es que su trazo de los

tipos está descompensado respecto al de la fuente a la que acompañan (por ser una simple reducción). Sólo se encuentran en fuentes con un acabado profesional, ideadas para masas de textos razonablemente grandes (no las hay en fuentes de fantasía) y no suele fabricarse para fuentes de palo seco.



■ Aparte de las libertades creativas que puedan hacerse, se suele usar para especificar fechas en números romanos dentro de textos, para abreviaturas o siglas (como A.D. para anno Domini o D.C. para Distrito Federal) y palabras que se quiere destacar de alguna forma dentro de esos textos sin tener que usar la negrita).

Vectores

Software

Tipo de gráfico también llamado de objetos, en los que las formas se representan como series de líneas y curvas con atributos asignados de relleno y contorno.

■ Se diferencian de los gráficos tipo BITMAP

Verjurado

Imprenta

Tipo de papel que se utiliza en ediciones de medio lujo e incluso de lujo. Mirado al trasluz se aprecian las huellas de los hierros de la primitiva tela metálica (puntizones y corondeles), aunque estas huellas se consiguen en la actualidad por medios mecánicos.

Verso

Diseño editorial

Dorso, reverso. Pagina de la izquierda (Es siempre par) en una publicación doble faz.

Pequeño **Diccionario** del Diseñador

Por: Reimers Design con licencia Creative Commons, para www.bocetosgraficos.com.ar

Vértice

Tipografía

Punto exterior de encuentro de dos trazos, como en la parte superior de la A o la M, o al pie de una M. Apex, Ápice.

Vignelli, Massimo

Biografía

Nacido en Milán, emigró en los años 50 a Estados Unidos y creó -junto a su mujer, Lella Vignelli- la empresa de diseño Vignelli Associates donde realiza en un abanico bastante amplio de aplicaciones: diseño de marca, de producto, de packaging, diseño gráfico y de muebles.

■ Entre sus trabajos más notables, destaca el sistema de señalética y mapas para el metro de Nueva York (1966) y el Museo Guggenheim en Bilbao (1998), la identidad corporativa de Bloomingdale's (1972), la de Benetton (1995) y un larguísimo etcétera.



■ Pero lo más interesante de Vignelli es su aproximación al diseño como solución de problemas, como una disciplina que crea productos no elitistas. Se aleja del diseño cortesano y abraza las enseñanzas de escuelas que buscan centrarse en la función más que en la estética. Se declara seguidor de Mies van der Rohe, de Josef Hoffman y persigue un diseño responsable con la sociedad.

Viñeta

Cada una de las ilustraciones que componen un *storyboard*, una tira cómica o una descripción infográfica.

■ Dibujo generalmente elaborado en tinta, sin matices

■ Plancha grabada de tal manera que sus bordes se desvanecen gradualmente en un fondo blanco (Cotton, 1994).

Virado

Cambio de color o tonalidad de una imagen.

Virar

Añadir un color sobre una imagen para teñirla o variar su tonalidad.

Vírgula

Tipografía

(Signos ortográficos). Coma, apóstrofo, tilde, trazo ondulado. Vírgula también presenta la variante virgulilla.

■ También puede llamarse así al trazo superior o tilde de la letra eñe.



■ Apóstrofo. Caracteres elevados que se usan para simbolizar minutos y segundos, y pies y pulgadas.

Vitela

Tipo de papel llamado así porque su color, finura y transparencia se asemeja a las vitelas empleadas en los códices.

Viuda

Diseño editorial

Línea corta de una o dos palabras que queda colgando de un párrafo o encabezado de columna

Volado

Tipografía

También voladito o voladita. Signo, letra o número de menor cuerpo que el tipo al que pertenece que se sitúa en la parte superior en el caso de fórmulas y abreviaturas. 3.^o, P^o., etc. Ocupan la parte superior del ojo y se utilizan en las fórmulas, abreviaturas y notas.

■ Parte de algunas letras que sobresalen del prisma del tipo, especialmente en los cuerpos grandes o en las letras acursivadas.

Volatina / Volante

Diseño editorial

Hoja impresa de pequeño tamaño (Flyer)

Volumen

Nombre dado antiguamente a los libros cuando estos tenían forma de

rollos (papiros). Actualmente se utiliza, entre otras, para señalar la secuencia de una obra editorial que ha sido producida en varios tomos. Manuscrito antiguo enrollado en torno de un bastón llamado umbilicum.

■ Para la Real Academia Española volumen es "el cuerpo material de un libro encuadernado..."

Voluta

Ornamento espiral usado en los capiteles jónicos y posteriores.

Volver

Señal de enmienda que llama la atención del cajista sobre una letra invertida.

Vuelta

Diseño editorial

Ver reverso.

Vuelto

Diseño editorial

En una doble página de un libro, periódico o revista, página de la izquierda. Lleva folio par.

W

Warhol, Andy

Biografía

Andrew Warhola (n. Pittsburg, 6 de agosto de 1928 - Nueva York, 22 de febrero de 1987), más comúnmente conocido como Andy Warhol, fue un artista plástico y cineasta estadounidense que desempeñó un papel crucial en el nacimiento y desarrollo del pop art. Tras una exitosa carrera como ilustrador profesional, Warhol adquirió notoriedad mundial por su trabajo en pintura, cine de vanguardia y literatura, notoriedad que vino respaldada por una hábil relación con los medios y por su rol como gurú de la modernidad.



Pequeño **Diccionario** del Diseñador

Por: Reimers Design con licencia Creative Commons, para www.bocetosgraficos.com.ar

Warhol actuó como enlace entre artistas e intelectuales, pero también entre aristócratas, homosexuales, celebridades de Hollywood, drogadictos, modelos, bohemios y pintorescos personajes urbanos. Ha sido objeto de numerosos análisis, exposiciones de arte, libros y películas, como el documental "I Shot Andy Warhol".

Uno de los aportes más populares de Warhol fue su declaración sobre los «15 minutos de fama» que cualquier persona puede conseguir. Esta frase en cierta manera vaticinó el actual poder de los medios de comunicación y el apogeo de la prensa amarilla y de los reality shows.



Fue personaje polémico durante su vida - algunos críticos calificaban sus obras como pretenciosas o bromas pesadas - y desde su muerte en 1987 es objeto de numerosas exposiciones retrospectivas, libros y documentales. Gracias a esta fama y a la polémica al igual que a sus revolucionarias obras está considerado como uno de los artistas más influyentes del siglo XX. [Andy Warhol](#)

Weingart, Wolfgang

Biografía

Wolfgang Weingart condujo la rebelión que llevó al estilo gráfico predominante de hoy conocido libremente como diseño Post-Moderno. Weingart experimentó con la impresión offset para producir los carteles que aparecían complejos y caóticos, juguetones y espontáneos -- todos en contraste rígido a las enseñanzas de sus maestros. La liberación de Weingart de la tipografía era una fundación importante para varios nuevos estilos, de Memphis y de Retro, a

los avances ahora que eran hechos en gráficos de computadora.



Web

Se denomina así a la *World Wide Web*. También conocida popularmente como la Web o W3. El término de telaraña mundial tiene dos acepciones.

■ En un sentido muy amplio, la Web denomina al conjunto de recursos a los que se puede acceder a través de Internet utilizando diferentes protocolos como gopher, FTP, HTTP, telnet, o Usenet.

■ En un sentido más estricto, la Web define a un universo de servidores de hipertexto (http) en los que hospedan las páginas Web, llenas de texto, gráficos y sonidos.

Wysiwig

(What you see is what you get). Se refiere a los programas de diseño o edición en los que "Lo que ves es lo que obtienes". Significa que todo lo que podemos ver en la pantalla será lo obtendremos al imprimir.

X

X

Letra utilizada para marcar una inserción en un plan de medios.

Xeikom

Sistema de impresión digital por tóner seco, sin necesidad de utilizar fotolitos.

Xerografía

Reproducción de copias en seco mediante una máquina que emplea electricidad estática. Las copias producidas mediante este sistema se llaman xerocopias. Vulgarmente denominadas fotocopias.

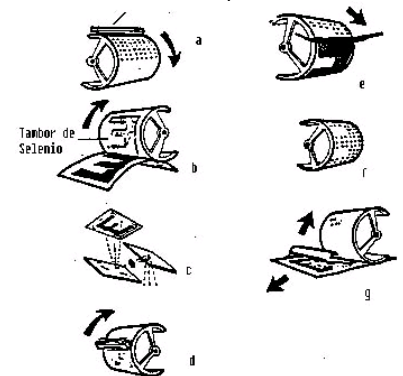

■ Método electromecánico de copia de documentos y armado de planchas (Cotton, 1994).

Xilografía

La palabra proviene del término griego "xylon" (que significa madera) y del término "grafos" (grabado). Por tanto, cuando hablamos de una xilografía nos referimos a un grabado realizado sobre una plancha de madera.

■ El proceso xilográfico consiste en dejar en relieve aquellas partes del bloque de madera que corresponden al dibujo, mientras que el resto se vacía. En el momento de imprimir se entinta la superficie que sobresale.

■ Talla en madera dura usada para imprimir dibujos, una vez entintados los relieves. Un bloque de madera de boj resiste bien unas 1.000 impresiones

XML. (Extended Markup Languaje). Código ampliado de señalización. Es un lenguaje para la programación de las páginas Web que intenta suceder o complementarse con el HTML.

Pequeño **Diccionario** del Diseñador

Por: Reimers Design con licencia Creative Commons, para www.bocetosgraficos.com.ar

Z

Zapf, Hermann

Biografía

Hermann Zapf nació el 8 de noviembre de 1918 en Nuremberg (Alemania). En 1934 comienza un aprendizaje de 4 años como corrector en la imprenta Karl Ulrich & Co.

Es en 1935 cuando se interesa por la caligrafía después de visitar una exposición itinerante de los trabajos del tipógrafo Rudolf Koch y de leer los libros *The Skill of Calligraphy* del propio Rudolf Koch y *Writing, Illuminating and Lettering* de Edward Johnston.



En el año 1938, después de su aprendizaje, comienza a trabajar en el taller de Paul Koch en Frankfurt estudiando al mismo tiempo el arte de la imprenta y la grabación de punzones junto a August Rosenberg que era un maestro grabador. Con la colaboración de Rosenberg, Zapf produce un libro de 25 alfabetos caligráficos titulado *Pen and Graver* y que fue publicado por Stempel en 1949. Asimismo Hermann Zapf publicó una serie de libros acerca de su tema favorito, el diseño, el dibujo de letras y la tipografía.

■ Entre otros, podemos destacar: *Manuale typographicum* (1954); *About alphabets, some marginal notes on type design* (1960); *Typographische Variationen* (1963); *Hunt Roman, the birth of a type* (1965); *Orbis Typographicus* (1980); y *Hermann Zapf and his design Philosophy, Society of Typographic Arts, Chicago* (1987). Algunos de los tipos que Hermann Zapf diseñó son: *Gilgengart* (1941); *Palatino* (1948); *Michelangelo* (1950); *Aldus* (1952); *Melior* (1952); *Optima* (1958); *Hunt*

roman (1962); *Medici* (1969); *Orion* (1974); *Zapf Chancery* (1979); *Aurelia* (1983). (unostiposduros.com)

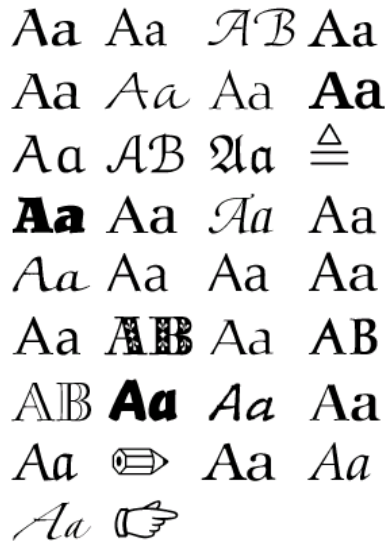

Zigzag

Forma de plegado de un folleto también llamado *en acordeón*.

Zimmermann, Yves

Biografía

Nació en Basilea, Suiza radicándose en Barcelona en el año 1961. Ha desarrollado una amplia actividad en diseño gráfico. Su estilo característico y su forma de enfocar los proyectos de comunicación visual le han convertido en una referencia obligada dentro del mundo del diseño y le han dado un reconocimiento público avalado por prestigiosos galardones entre los que destaca el Premio Nacional de Diseño, España.



Ha realizado trabajos para diversas instituciones culturales, como Museo Nacional de Arte Contemporáneo de Barcelona, Museo de Arte Moderno, Museo Picasso, Orquesta de Cadaqués, Ibercámara, Centro Gestor de Museos, Editorial Gilli, Teatro Municipal de Catalunya e instituciones públicas, como Aena Aeropuertos de Barcelona, Aeropuerto de Barcelona, Ayuntamiento de Barcelona, la

Generalitat de Barcelona.

Instituciones y empresas privadas como Banco Herrero, Banco de España, Banesto, Cámara de Comercio de Barcelona, Ercros, Grupo Químico, Paco Rabanne Perfumes, Laboratorio Kinesia, Mercado Municipal de Barcelona, entre otros. Director de colecciones de libros como "Comunicación Visual" de Gustavo Gilli, y miembro de diversos jurados.

Zincografía

Imprenta

Procesos de fotomecánica para lograr un grabado o clisé de línea, sin trama o tonos grises



Zoom

Término inglés de la palabra *zum*.

- Objetivo de distancia focal variable, que se emplea en fotografía. Sirve para mantener el encuadre deseado sin tener que acercarse o alejarse.
- Lente para aproximación y distanciamiento de objetos en fotografía.
- Acercarse o alejarse a un objeto mientras se trabaja con programas gráficos.

Zoomorfo

(Del griego *zoo* "animal" y *morfo* "forma") Todo aquello que tiene o recuerda a la figura de un animal.

Pequeño **Diccionario** del Diseñador

Por: **Reimers Design** con licencia **Creative Commons**, para www.bocetosgraficos.com.ar

Bibliografía y fuentes:

<http://www.bocetosgraficos.com.ar>

<http://www.unostiposduros.com>

<http://www.glosariografico.com/>

http://www.artedinamico.com/porta/sitio/diccionario_indice.php?c=232

http://www.adandesign.com/AdanE/diccio_b.html

<http://blognisaba.blogspot.com/2010/08/glosario-minimo-de-tipografia.html>

<http://es.letrag.com/glosario.php>

http://www.ars-logo-design.com/es/logo_d-1.htm

<http://www.ideocentro.com/glosario.php>

<http://carocostas.wordpress.com/2008/05/09/carlu-jean/>

■ Enciclográfica, diccionario de términos de arte y diseño, por Luis Calvo Anguís:

http://www.sitographics.com/diccio_na/a.html

■ The Hayao Mizayaki web

<http://www.nausicaa.net/miyazaki/miyazaki/>

■ Universidad de Palermo

http://www.palermo.edu/facultades_escuelas/dyc/docentes/zimmermann_yves.htm
26.04.2004

■ Sitio Web de Gerard Unger

<http://www.gerardunger.com/biography/biography.html>

■ Marca. Javier Veraldi - León Scherman

<http://www.google.com.co/search?q=cache:JudPTi208D4J:www.wolko.web.com.ar/apuntes/textos/isotipo.rtf+qu%C3%A9+es+un+isotipo&hl=es>

■ El Tiempo

http://eltiempo.terra.com.co/libros/carlosduque/ARTICULO-WEB-LIB_VIRT-245227.html

■ Glosario de Términos Tipográficos. FEI- Edición.

■ Serie Profesional del Libro y la Edición, Glosario del libro y la edición. Volumen 2. Luis Roca Lynn.

■ Manual de edición, guía para autores, editores, correctores de estilo y diagramadores. Cerlac. 1996.

■ Tipografía, Estudios e investigaciones. Universidad de Palermo. Librería Técnica CP67. Antonio e Ivana Tubaro.

■ Pensamiento Tipográfico. Glosario tipográfico. Cátedra Fontana.

■ El arte de la tipografía, Martin Solomon, Editorial Tellus 1988.

■ The Elements of Typographic Style, Robert Bringhurst | Sept. Oct. 2001

www.carreraedicion.com.ar

www.tipografia.cl

■ History of graphic design 1945-present.

<http://webpages.marshall.edu/~bruggemann1/glossary1.htm>

<http://www.wordsmith.org/anagram/def.html>

<http://cw.prenhall.com/bookbind/pubbooks/preble7/chapter11/deluxe.html>

<http://www.cooper.edu/art/lubalin/>

<http://www.si.edu/ndm/>

<http://www.designmgt.org/dmi/html/index.htm>

<http://scriptorium.lib.duke.edu/adaaccess/>

<http://adam.ac.uk/index.html>

<http://memory.loc.gov/ammem/amemhome.html>

<http://fi.muni.cz/~toms/PopArt/con tents.html>

<http://www.1001.org/20th/>

<http://www.moma.org/russian/>

■ Rodrigo Alonso [diseño & edición], glosario
http://inicia.es/de/rodrigo_L_alonso/glosario.htm

■ Palmexo, en la sección de taller de pintura, en vocabulario

<http://www.palmexo.com/taller/vocabularioD.htm>

■ Terra, glosario de arte

<http://tr.terra.com.co/glosarios/verGlosario.php?codigoGlosario=2&palabraBusqueda=A>

■ www pop art

<http://www.fi.muni.cz/~toms/PopArt/Biographies/warhol.html>

■ Área ediciones / imaginario

<http://www.areaediciones.com.ar/imaginaria%202003.htm>

■ Communication arts .com

<http://www.commarts.com/ca/feapion/bass>

<http://www.banrep.gov.co/blaavirtual/letra-b/biogcircu/castdick.htm>

■ Asociación Colombiana de Industrias Gráficas (Andigraf). 1994.

■ Consuegra, David. 1971. De marcas y símbolos. Ed. Triblos.

■ Costa, Joan. Identidad

Corporativa. Ed. Trillas 1993

■ Cotton, Bob. La nueva guía del diseño gráfico. Editorial Blume 1994

■ Carter, Rob. 1989. *American Typography Today*. New York, NY: Van Nostrand Reinhold.

Getlein, M. 2002.

■ *Gilbert's Living With Art*. New York, NY: The McGraw-Hill Companies, Inc. Hollis, R. 1997.

■ *Graphic Design, A Concise History*. New York, NY: Thames and Hudson.

Lois, G. 1996. *Covering the '60s, The Esquire Era*. New York, NY: Monacelli Press, Inc.

Martínez C. Diego y Botiva C. Alvaro. 2002.

■ *Diseño tipográfico*, Biblioteca de Diseño y Comunicación Visual. Parramón, ediciones S.A. Pedersen, M. 1994.

■ *Graphis Typography 1*. New York, NY: Pedersen Design.

Preble, Preble & Frank. 2002.

■ *Artforms*. Upper Sadle River, NJ: Pearson Education.

■ Zimmermann, Yves. 1998. *Del Diseño*. Barcelona, Editorial Gustavo Gilli, S.A.

Recopilación:

Reimers Design con licencia **Creative Commons**, para www.bocetosgraficos.com.ar